

L I V I N G  
**BOOK**

---

**PRICE LIST 2023-2024**

**BeltáFraumar**

---

FURNITURE AND UPHOLSTERY MANUFACTURER SINCE 1967



es Descarga aquí la última versión de la tarifa.



IMPORTANTE	
	Medidas aproximadas, puede haber una variación debido a la elasticidad y tensión del tejido.

	Especificar en el pedido. Opción brazo izquierdo o derecho <b>visto de frente.</b>
--	--

	Diseño Ecológico. Incluye materiales y procesos respetuosos con el medio ambiente.
--	--

	Producto desmontable.
--	-----------------------

	Tela Cliente
--	--------------

<b>M</b> 1.40 (M)	Metraje
----------------------	---------

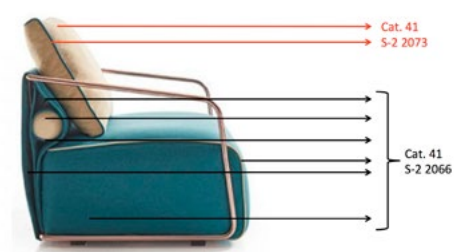

Para realizar un pedido, especificar el tejido de cada una de las partes tapizables del producto.

en Download here the latest version of the prist list.



IMPORTANT	
	Approximate measurements, there may be a variation due to the elasticity and tension of the fabric.

	Specify in your order. Option left or right arm as viewed <b>from the front.</b>
--	--

	Organic design. Environmentally friendly materials and processes.
--	---

	Detachable product.
--	---------------------

	Customer Fabric
--	-----------------

<b>M</b> 1.40 (M)	Length
----------------------	--------



To place an order, please specify the fabric of each of the upholsterable parts of the product.

fr Téléchargez la dernière version du tarif ici



IMPORTANT	
	Mesures approximatives, il peut y avoir une variation due à l'élasticité et à la tension du tissu.

	Préciser dans la commande. Option accouder gauche ou droit <b>vu d'en face.</b>
--	---

	Design Écologique. Elle comprend des matériaux et procédés de fabrication écologiques.
--	--

	Produit détachable.
--	---------------------

	Tissu client
--	--------------

<b>M</b> 1.40 (M)	Métrage
----------------------	---------



Pour passer une commande, veuillez spécifier le tissu de chacune des parties rembourables du produit.

**Comprometido con la innovación y la calidad, Beltá Frajumar** fabrica sus colecciones con las más estricta exigencia, desde la selección de los materiales hasta los ensayos de seguridad y calidad.

## Materiales

**Estructura** de madera maciza de pino cepillada, con el canteado de las zonas de fricción para prolongar la vida útil de la suspensión, recubierta de espumas de 30 y 60 kg/m<sup>3</sup>. En ocasiones se utilizan elementos metálicos para reforzar las estructuras.

**Suspensión** en estructura mediante cincha elástica con garantía de calidad 10 años.

**Espumas** de poliuretano empleadas de diferentes densidades dependiendo del uso y las prestaciones previstas para cada modelo. Espuma libre de CFCC (Cloro-Fluoro-Carbono) y no contiene sustancias químicas perjudiciales para la salud.

**Almohadas** de asiento de muelles, Spring System, formado por bloque de muelles ensacados individualmente, dentro de paredes de espuma HR 35 kg/m<sup>3</sup> y totalmente recubierta por una capa extrafina de fibra siliconada. Spring System mantiene la "sentada" intacta durante años y contribuye a una excelente comodidad.

**Fibra** hueca siliconada, antiácaros, antibacterias y antihongos. Su tejido es de 100% microfibra de tacto extra suave. La fibra facilita la circulación del aire y reduce la aparición de la humedad. De tejido hipoalergénico por su composición, no provoca alergias.

**Microgel.** Microfibra de alta calidad y prestaciones que simula fielmente el plumón de ganso. Consiguiendo la comodidad y ergonomía de las almohadas de plumón sin los inconvenientes de alergias y pérdida de plumas de estas.

**Tejidos.** Debido al gran número de telas existentes en el mercado, Frajumar recomienda para sus productos el uso de los tejidos de sus muestrarios. Telas certificadas que han sido sometidas a ensayos de calidad en los centros tecnológicos textiles con el propósito de que cumplan correctamente con el uso para el que han sido fabricadas. Para el correcto mantenimiento de los tejidos debe seguir las especificaciones indicadas en cada uno de los muestrarios. Símbolos para el lavado de telas:

Lavar sin superar la temperatura	Secar en secadora
Lavar a mano	No usar secadora
No lavar con agua	Lavado en seco
No usar lejía	Planchado máximo 100°
Evitar secar al sol	No planchar

Beltá Frajumar utiliza **Piel** de la mas alta calidad. La piel se curte para preservar todas sus características naturales. De hecho la presencia de signos distintivos que cuentan la historia de la vida del animal, como por ejemplo cicatrices cerradas, diferencias de textura, arrugas, vetas y otros signos demuestran su absoluta autenticidad y atestiguan su gran valor. Por lo tanto estas marcas no son defectos, sino marcas naturales. La limpieza de la piel, debe hacerse con agua y jabón neutro, o productos suministrados por fabricantes de piel.

Los diferentes tipos de **Metal** empleados son, acero inoxidable AISI 304 y AISI 316 de gran resistencia a la corrosión provocada por los agentes atmosféricos y químicos, metal lacado al horno de modo que la imprimación tenga gran resistencia a golpes y rayaduras, y acero cromado.

Las **Maderas** empleadas, como haya, roble, nogal o fresno, provienen de bosques renovables. Según el producto al que van destinadas son sometidas a diferentes tipos de acabados, natural (respetando el color de la madera se aplica una capa de protección), tintado (la madera se somete a un proceso previo de tinte para posteriormente protegerla) y lacado (para conseguir un color liso y homogéneo). Las superficies de madera alistonada pueden tener cambios bruscos de color y veta por la propia naturaleza del material.

## Medio Ambiente y Gestión de Eliminación

Beltá Frajumar está firmemente comprometida con el cuidado y protección del medioambiente y coordina a través de la aprobación de una Política de Gestión Ambiental todos los objetivos y líneas estratégicas ambientales a cumplir por la organización. Es por ello que Beltá Frajumar, como firma comprometida con la ecología, únicamente trabaja con madera de bosques gestionados para cumplir las necesidades sociales, económicas y ambientalmente responsables de generaciones futuras.

Al final de la vida del mueble, debe eliminarse de forma correcta. Las normas sobre eliminación de residuos pueden variar de un lugar a otro. Para asegurarse de hacerlo conforme a la normativa actual, por favor contacte con el depósito de reciclaje de su ayuntamiento. Compruebe siempre las leyes de residuos de su país.

**Committed to quality and innovation, Beltá Frajumar** manufactures its collections to the highest standards, from materials selection to safety checks and quality.

## Materials

**Solid planed** pine wood frame, with edging in the friction areas to prolong the useful life of the suspension. Covered with foam of 30 and 60 kg/m<sup>3</sup>. Occasionally metallic elements are used to reinforce frames.

**Suspension** in frame using elastic webbing with a 10 year guarantee of quality.

**Polyurethane** foams of different densities are used depending on the use and performance anticipated for each model. Foams free of CFCC (Chlorine, Fluore, Carbono) which do not contain chemical substances that could be harmful to health.

**Seat cushions** made of Spring System, composed of individual socket springs inside foam walls of HR 35kg/m<sup>3</sup> and totally covered by an extra thin layer of silicone fibre. Spring system maintains seating integrity for years and provides excellent comfort.

**Hollow silicon Fibre,** anti mite, anti bacterial and anti fungal. The fabric is 100% microfibre with extra soft touch. This fibre provides air circulation and reduces the appearance of humidity. Composition of hypoallergenic material prevents allergic reaction.

**Microgel.** High quality and performance microfibre that simulates goose down. Achieving comfort and ergonomics of goose down cushions without the inconvenience of allergies and loss of feathers.

**Fabrics.** Due to the large number of fabrics existing in the market, Frajumar recommends for its products the use of the fabrics shown in our display samples. Certified fabrics that have been subjected to quality tests in textile technology centres with the purpose of correctly fulfilling the use for which they were manufactured. For the correct maintenance of the fabrics the specifications shown in each sample should be followed. Symbols for the washing of fabrics:

Machine wash, but the indicated temperature should not be exceeded.	Tumble dry
Hand wash	Do not tumble dry
Do not wash with water	Dry clean
Do not use bleach	Iron at 100° C maximum
Do not dry in the sun	Do not iron

Beltá Frajumar also uses the highest quality **Leather.** The leather is tanned to preserve all of its natural qualities. In fact, the presence of distinctive signs that tell the story of the animal's life, such as healed scars, differences in texture, wrinkles, graining and other indications which demonstrate its absolute authenticity and testify to its great value. Therefore these signs are not defects but natural marks. To clean the leather, simply use water and a neutral soap or with products provided by leather suppliers.

The different types of **Metals** used are, stainless steel AISI304 and AISI 316 with exceptional resistance to corrosion caused by atmospheric and chemical agents. Metal is either of oven baked lacquer giving greater resistance to knocks and scratches, or Chromed Steel.

**Woods** used, such as beech, oak, walnut or ash come from ecological forests. Depending on the product to be used in it can receive different finishes: natural (natural wood colour with a protective layer), coloured (the wood is subjected to a process of dyeing and afterwards lacquered to achieve a smooth and homogeneous color). Glulam surfaces can have abrupt changes in colour and grain due to the nature of the material itself.

## Management of the disposal and Environment

Beltá Frajumar is firmly committed to the protection and care for the environment coordinated through an Environmental Management Policy with strategic and objective policies being met by the organisation. This is why Beltá Frajumar, as a company is committed to the environment, only working with woods grown in managed forests to meet all social, economic and environmental responsibilities for future generations.

At the end of the furniture's life, it must be disposed properly. The regulations relative to waste disposal may vary from one place to another. To make sure to do it according to the current regulation, please contact your council's recycling depot. Always verify the waste laws of your country.

**Engagée avec l'innovation et la qualité, Beltá Frajumar** fabrique ses collections avec la plus stricte exigence, dès la sélection des matériaux jusqu'à les essais de sécurité et qualité.

## Matériaux

**Structure** en bois massif du pin, avec la bordure des zones de frottement pour prolonger la vie utile de la suspension, recouverte de mousse de 30 et 60 km/m<sup>3</sup>. Dans quelques occasions, nous utilisons aussi des éléments métalliques pour renforcer les structures.

**Suspension** réalisée avec une sangle élastique garantie 10 ans.

**Mousse** de polyuréthane utilisées avec densités différents, en dépendant de l'utilisation et les prestations prévues pour chaque modèle. Mousse libre de CFCC (Chlore-Fluor-charbon) et elle ne contient pas de substances chimiques nocif pour la santé.

**Mousse d'assise** de resorts, Spring System, formé par un bloque de ressort ensachage individuellement, dedans des murs de mousse HR 35 kg/m<sup>3</sup> et recouverte par fibre siliconé. Spring System permet maintenir « l'assise » intacte pendant années et contribue à un excellent confort, respirabilité et durée.

**Fibre** creux siliconé, anti-acariens, anti-bactéries et antifongiques. Son tissu est de 100% microfibre de tact duvet extra douce. La fibre facilite la circulation de l'air et réduit l'apparence de l'humidité. Tissu hypoallergénique grâce à sa composition, il ne provoque pas d'allergies.

**Microgel,** microfibre de haute qualité et prestations qu'imité la plume d'oie. De cette façon, nous obtenons le confort et l'ergonomie des coussins de plume sans les inconvénients des allergies et de la perte de ces plumes.

**Tissus.** En raison du grand nombre de tissus dans le marché, Frajumar recommande pour ses produits l'utilisation des tissus de leurs échantillons. Tissus certifiés qui ont été soumis à des essais de qualité dans les centres de technologie textile afin de répondre correctement à l'usage pour lequel ils ont été fabriqués. Pour l'entretien correct des tissus, vous devez suivre les spécifications indiquées sur chacun des échantillons. Symboles pour le lavage des tissus:

Laver en machine, mais sans épasser les températures indiquées	Sécher au sèche-linge
Laver à la main	Ne résistent pas au sèche-linge
Ne pas laver avec de l'eau	Laver à sec
Ne résistent pas à l'eau de javel	Repasser à un maximum de 100°
Éviter de sécher au soleil	Ne résistent pas au repassage

Beltá Frajumar utilise les **Cuirs** de la plus haute qualité. Le cuir se tanne pour conserver toutes ses caractéristiques naturelles. En effet, la présence de signes distinctifs qui racontent que l'histoire de la vie de l'animal, comme pour exemple les cicatrices fermées, différences de texture, les rides, les veines et autres signes montrent son authenticité absolue et attestent par sa valeur. C'est pourquoi ces marques ne sont pas défauts sinon marques naturelles. Le nettoyage de la peau, doit être avec eau et savon neutre ou produits fournis par les fabricants de la peau.

Les différents types de **Métal** utilisés sont, en acier AISI 304 et AISI 316, de grand résistance à la corrosion provoqué par les agents atmosphériques et chimiques, métal laqué au four, pour que l'apprêt a grande résistance aux chocs et rayures, et en acier chromé.

Les **Bois** employés, tels que le chêne, hêtre, noyer ou frêne, proviennent de forêts renouvelables. Selon le produit qui visent sont soumis à différents types de finitions, naturelles (en respectant la couleur du bois s'appliquer un revêtement de protection), teinture (le bois est soumis à un prétraitement de colorant pour le protéger) et laqué (pour obtenir une couleur homogène et lisse). Les surfaces en bois lamellé-collé peuvent présenter des changements brusques de couleur et de grain en raison de la nature même du matériau.

## Environnement et Gestion des déchets

Beltá Frajumar s'engage fermement à préserver et à protéger l'environnement. Il coordonne via l'adoption d'une Politique de Gestion Environnementale tous les objectifs et les lignes stratégiques environnementaux que l'organisation doit respecter. En définitive, Beltá Frajumar entend être une entreprise leader en design, qualité et service dont la direction est menée simplement, avec un minimum de bureaucratie et dans le but de favoriser avant toute chose les relations humaines et sociales ainsi que la préservation et la protection de l'environnement.

À la fin de la vie du meuble, il doit être éliminé correctement. Les normes sur la gestion d'élimination des déchets peuvent varier d'un endroit à un autre. Pour être sûr de le faire selon les normes en vigueur, nous vous prions de vous mettre en contact avec votre dépôt de recyclage local. Vérifiez toujours les lois de déchets dans leur pays.

CONSULTA TU PEDIDO ONLINE

ONLINE QUERY FOR YOUR ORDER

CONSULTEZ VOTRE COMMANDE EN LIGNE

www.beltafrajumar.com

DESCARGA PEDIDOS, ALBARANES Y FACTURAS / DOWNLOAD ORDERS, DELIVERY NOTES AND INVOICES / TÉLÉCHARGER COMMANDES, BONS DE LIVRAISON ET FACTURES

Pedido	Fecha	Cli	Importe	Referencia	Detalle	Servido
F/45	12-01-2021	134	481,11 €	LLORCA	12.02.2021	No
F/1644	21-12-2020	134	0 €	VARILLAS MYMA	20.01.2021	No
F/1639	21-12-2020	134	609,43 €	BARBA EXPRESS	20.01.2021	No

Albarán	Fecha	Cli	Referencia	Importe
F/2100007	08-01-2021	134	PARRAMON	524,61 €
F/2100005	08-01-2021	134	PAILLERE	556,80 €
F/2001332	18-12-2020	134	SANCHEZ	2.312,88 €

Factura	Fecha	Referencia	Importe
F/2100024	20-01-2021	PARRAMON	524,61 €
F/2100023	20-01-2021	PAILLERE	556,80 €
0/200604	31-12-2020	PEREZ	189,22 €
F/2001269	31-12-2020	SANCHEZ	2.312,88 €
F/2001265	31-12-2020	MASDENSERRA	654,24 €

PVP: 80€



**AXIS**  
06-07



**CAGE**  
53



**COOL**  
08-09



**EDAI**  
10-11



**EGOS**  
12-13



**GUES**  
14-15



**HARU**  
16-17



**ILUM**  
18-19



**INUA**  
20-21



**LENA**  
22-23



**LOFT**  
24-25



**MUST**  
26-27



**NIMO**  
28-29



**OLIV**  
30-31



**SLIM**  
32-33



**SUIT**  
34-35



**WELL**  
36-37



**WING**  
38-39



**DARO OP.A**  
40-41



**DARO OP.B**  
40-41



**DUE**  
42-43



**SPAT**  
44-45



**ADEX**  
46



**APIL**  
47



**ARKO**  
48



**BAZK**  
49



**BLOM**  
50



**BLUS**  
51



**BOSS**  
52



**CAGE**  
53



**CALMA**  
54



**DELTA**  
55



**DIAB**  
56



**ECKO**  
57



**EVEN**  
58



**GOIA**  
59



**KIDA**  
60



**KORA**  
61



**LASE**  
62



**LOFT**  
25



**MARC**  
63



**MUSE**  
64



**NÍES**  
65



**OFRE**  
66



**PAO**  
67



**PUNK**  
68



**TAMO**  
70-71



**TERY**  
69



**TWIN**  
72



**YURO**  
73





**AGOL**  
74



**ALO**  
75



**BACK**  
76



**DOMO**  
77



**EVEN**  
78



**FRES**  
79



**GIB**  
80



**ICON**  
81



**IGNO**  
82



**ISEN**  
83



**LUNA**  
84



**LUXU**  
85



**ÓLIA**  
86



**PENT**  
100



**RUND**  
87



**ALA**  
88



**BESK**  
89



**CUBE**  
90-91



**CUSHIONS**  
92



**GORK**  
93



**HANG**  
94



**HANG**  
94



**IRIS**  
95



**LOOP**  
96



**MARS**  
97



**OPOF**  
98



**OTTOMANS**  
99



**PENT**  
100



**POET**  
101



**POND**  
102



**SEDAN**  
103



**SKON XL**  
104



**SKON L**  
104



**SKON XS**  
104



**SPIN**  
105



**TEO**  
97



OP1 - ALMOHADA RESPALDO SEPARADA / BACKREST PILLOW SEPARATED / COUSSINS DE DOSSIER SÉPARÉS



OP2 - ALMOHADA RESPALDO UNIDA / BACK PILLOW ATTACHED / COUSSINS DOSSIER UNIES

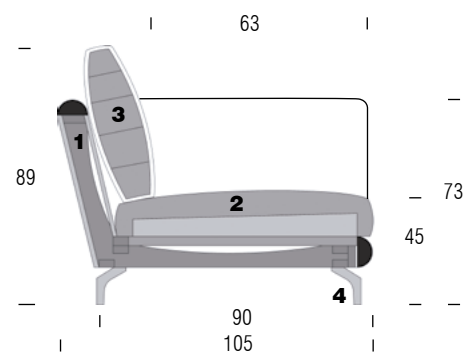

Axis busca la esencia de los objetos para convertirse en un poderoso signo de expresión. A través de la depuración de la forma se obtiene un modelo de líneas exactas en las que aparece el movimiento del brazo para explorar diferentes posiciones. Además sus características almohadas proporcionan al usuario un confort espectacular. **Brazo con bisagra fácil de desmontar.**

Axis seeks the essence of the objects to become a powerful sign of expression. Through the refining of shapes we obtain a model of precise lines in which the movement of the arm in which we see the different and convenient positions at one's disposal. Additionally, its characteristic cushions grant the users an outstanding comfort level. **The arms with hinges are easily removed.**

Axis cherche l'essence des objets pour se transformer en un signe puissant d'expression. À travers l'épuration des formes, on obtient un modèle avec des lignes précises dans lesquelles le mouvement de l'accoudoir apparaît pour explorer différentes positions. De plus ses caractéristiques oreillers fournissent à l'utilisateur un confort spectaculaire. **Accoudoir avec charnière facile à enlever.**

MATERIALES

1. Estructura de madera maciza con refuerzos metálicos, recubierta de espuma HR 30kg/m3. Suspensión realizada con cincha elástica garantía de calidad 10 años.

2. Asiento de espuma HRD 30 kg/m3, más fibra hueca siliconada (microgel), con funda interior de algodón para separar ambos materiales. Adhesivo empleado con base al agua, sin disolventes derivados del petróleo.

3. Almohada respaldo se compone de microfibra tacto plumón (Microgel), brazo se compone de fibra hueca siliconada con relleno de partículas de poliuretano. Almohadas totalmente desenfundables.

4. Pata p-55 y p-103 metal, p-74 madera de fresno.

MATERIALS

1. Solid wood frame with metallic reinforcements, HR 30 kg/m3 foam. Suspension made with elastic webbing with a 10 year guarantee.

2. Seat cushion made with HR 30 kg/m3 foam plus silicone hollow fibre (Microgel). With an interior cover to separate both materials. Water based glue is used without any oil based solvents.

3. Backrest cushion made with microfibre down touch padding (Microgel). Arms composed of silicone hollow fibre plus polyurethane particles. Completely removable cushion covers.

4. Leg p-55 and p-103 metal, p-74 ash wood.

MATÉRIAUX

1. Structure en bois massif avec renforcement métallique, couvert de mousse HR 30kg/m3. Suspension réalisée avec sangle élastique garantie de qualité 10 ans.

2. Assise en mousse HR 30 kg/m3, plus une couche de fibre creuse siliconé (micro gel), avec housse de coton intérieure pour séparer les deux matériels. Adhésif utilisé avec base d'eau, sans solvants dérivés du pétrole.

3. Coussin de dossier en microfibre tact duvet (en Microgel), accoudoir en fibre creuse siliconé rempli de particules de polyuréthane. Coussins totalement déhoussables.

4. Pied p-55 et p-103, p-74 bois de frêne.

OPCIONES

PATAS / LEGS / PIEDS



OPTIONS

ACABADOS / FINISHES / FINITIONS

P-74	WENGUE	WENGUE	WENGUE
P-74	CEREZO	CHERRY	MERISIER
P-74	FRESNO	ASH	FRÊNE
P-74	NOGAL	WALNUT	NOYER
P-74	ROBLE	OAK	CHÊNE
P-55, P-103, P-115	CROMADO	CHROMED	CHROMÉ
P-103, P-115	NIQUEL NEGRO	BLACK NICKEL	NICKEL NOIR
P-115	METAL NEGRO	BLACK METAL	NOIR MÉTAL

MECANISMO / MECHANISM / MECANISME

BRAZO RECLINABLE / RECLINING ARM / ACCOUDOIR ABATIBLE

CONFECCIÓN / CONFECTION / CONFECTION

ALMOHADA BRAZO / ARM CUSHION / COUSSIN ACCOUDOIR



OPA

OPB

33 cm +24 cm

PROFUNDIDAD/DEPTH/PROFONDEUR 105CM ALTO/HIGH/HAUTEUR 89CM	REF.	0	1	2	3	4	5		M 140(m)	MT3	Kg	
	9635P	2.225	2.341	2.496	2.651	2.844	3.038	2.225	12,2	1,7	46	47
	9635E	2.225	2.341	2.496	2.651	2.844	3.038	2.225	12,2	1,7	46	47
	9634P	2.039	2.146	2.288	2.430	2.607	2.785	2.039	10,4	1,5	40	41
	9633P	1.854	1.951	2.080	2.209	2.370	2.532	1.854	9,5	1,3	35	36
	9632P	1.632	1.717	1.830	1.944	2.086	2.228	1.632	8,6	1,1	31	32

	963M5	2.039	2.146	2.288	2.430	2.607	2.785	2.039	10,9	1,7	42	43
	963E5	1.854	1.951	2.080	2.209	2.370	2.532	2.039	10,9	1,7	42	43
	963M4	1.669	1.756	1.872	1.988	2.133	2.279	1.854	9,4	1,4	36	37
	963M3	1.483	1.561	1.664	1.767	1.896	2.026	1.669	8,5	1,2	32	33
	963M2	1.267	1.345	1.448	1.552	1.681	1.810	1.483	7,6	1	29	30

	963CH	1.372	1.444	1.539	1.635	1.754	1.874	1.372	6,8	1,2	38	39
	963PF	556	585	624	663	711	760	556	2,9	0,3	19	20

■ TARIFA DE PRECIOS SIN INCLUIR OPCIONES. CONSULTE PÁGINA ANTERIOR PARA INCLUIR OPCIONES DISPONIBLES.

■ PRICE LIST. OPTIONS NOT INCLUDED. SEE PREVIOUS PAGE TO ADD AVAILABLE OPTIONS.

■ TARIF DES PRIX SANS OPTIONS ADDITIONNELLES. CONSULTEZ LA PAGE ANTERIEURE POUR AJOUTER LES OPTIONS DISPONIBLES.



**Cool** es un modelo que destaca por su funcionalidad y por la amplia variedad de combinaciones que se pueden obtener a partir de sus módulos. Su sencillez invita a jugar con los colores y las texturas. Es una apuesta por el confort y por el diseño que se unen para obtener un modelo en donde estética y durabilidad se convierten en la característica principal del sofá. Módulos unidos mediante anclaje lateral. **Sofá desenfundable y brazos desmontables.**

**Cool** is a model that stands out for its functionality and the wide variety of combinations that can be obtained from its modules. Simplicity invites you to play with colours and textures. It is an endeavour to bring together comfort and design coming together to obtain a model where aesthetics and durability become the main feature of the sofa. Modules joined with lateral anchorage. **Removable sofa with removable covers and removable armrests**

**Cool** est un modèle qui s'intensifie par sa fonctionnalité et par l'ample variété de combinaisons qui peuvent être obtenus à partir de ses modules. Sa simplicité invite à jouer avec les couleurs et les textures. C'est un choix confortable et design qui a uni l'esthétique et la durabilité pour créer un modèle où ces deux caractéristiques principales du canapé sont réunies. Modules unis par ancrage latéral. **Canapé déhoussable et accoudoirs amovibles.**

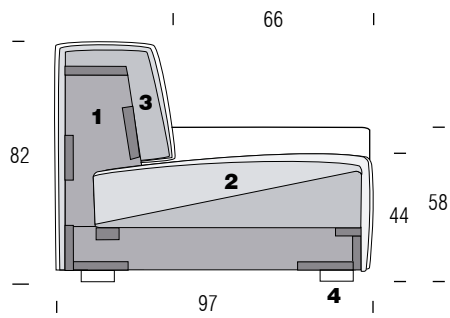

**MATERIALES**

**1. Estructura de madera maciza**, recubierta de espuma HR 30 kg/ m3. Suspensión realizada con cincha elástica con garantía de calidad 10 años.

**2. Asiento de espuma** HR 35 kg/m3, más 3 cm de suplemento súper suave. Cubierto de fibra termosellada H400 gr/m2 con velour.

**3. Respaldo de espuma** HR 25 kg/m3. Cubierto de fibra termosellada H400 gr/m3 con velour.

**4. Pata p-42** madera de haya maciza.

Acabados: costura francesa.

**MATERIALS**

**1. Solid wood frame**, covered with HR 30kg/ m3 foam. Suspension made with elastic webbing, with a 10 year guarantee of quality.

**2. Seat cushion** in HR 35 kg/m3 foam, plus 3cm of extra soft layer. Covered with thermo sealed fiber H400 gr/ m2 with velour.

**3. Backrest cushion** is made with HR 25 kg/ m3 foam, covered with thermo sealed fiber H400gr/m3 with velour.

**4. Leg p-42** solid beech.

Finishing: french seam.

**MATÉRIAUX**

**1. Structure en bois massif** recouverte de mousse HR 30 kg/m3. Suspension réalisée avec sangles élastiques garantie de qualité 10 ans.

**2. Coussin d'assise** en mousse HR 35 kg/m3, plus 3 cm de supplément super douce. Couvert de fibre thermo-scallé H400 gr/m3 avec velour.

**3. Coussin d'appui-reins** de mousse HR 25 kg/m3, couvert de fibre thermo-scallé 400 gr/ m3 avec velour.

**4. Pied p-42** bois d'hêtre massif.

Finition: couture française.

**OPCIONES**

**PATAS / LEGS / PIEDS**



**OPTIONS**

**ACABADOS / FINISHES / FINITIONS**

P-42	WENGUE
------	--------

**OPTIONS**

**NO DESENFUNDABLE / NON REMOVABLE / NON DÉHOUSSABLE**

DESCUENTO / DISCOUNT / REMISE - 8%

PROFUNDIDAD/DEPTH/PROFONDEUR 97CM ALTO/HIGH/HAUTEUR 82CM	REF.	0	1	2	3	4	5	Person	M 140(m)	MT3	Kg	Box
	<b>201EP</b>	1.016	1.065	1.130	1.197	1.279	1.360	1.016	6,2	1,1	47	48
	<b>2011P</b>	915	958	1.017	1.077	1.151	1.224	915	5,7	1	41	42
	<b>201ME</b>	858	898	953	1.007	1.075	1.143	858	5,0	0,9	39	40
	<b>201M1</b>	780	818	867	917	978	1.041	780	4,6	0,8	33	34
	<b>201ES</b>	699	731	774	818	871	925	699	4,1	0,7	31	32
	<b>2011S</b>	643	673	712	752	801	851	643	3,7	0,6	24	25
	<b>201CH</b>	1.087	1.139	1.210	1.281	1.368	1.455	1.087	5,9	1,3	42	43
	<b>201CS</b>	1.138	1.192	1.265	1.341	1.432	1.524	1.138	6,4	1,5	48	49
	<b>201PR</b>	331	344	362	379	400	422	319	3,7	0,4	16	17
	<b>201RI</b>	780	818	867	917	978	1.041	780	4,8	0,7	30	31
	<b>201TA</b>	1.138	1.192	1.265	1.341	1.432	1.524	1.138	5,5	1,2	42	43

■ TARIFA DE PRECIOS SIN INCLUIR OPCIONES. CONSULTE PÁGINA ANTERIOR PARA INCLUIR OPCIONES DISPONIBLES.

■ PRICE LIST. OPTIONS NOT INCLUDED. SEE PREVIOUS PAGE TO ADD AVAILABLE OPTIONS.

■ TARIF DES PRIX SANS OPTIONS ADDITIONNELLES. CONSULTEZ LA PAGE ANTERIEURE POUR AJOUTER LES OPTIONS DISPONIBLES.



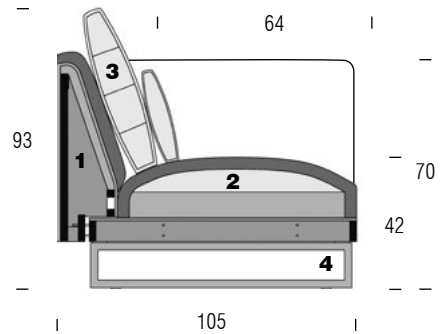

El sofá **Edai** es una variante del modelo Wing, que se concibe como un producto lineal gracias a su respaldo unido que despega del suelo. Todo su volumen se presenta sustentado únicamente por unas patas en los extremos. Este modelo aúna belleza y practicidad, con una estética trabajada que no deja de lado la técnica, un sofá dinámico de líneas sencillas, contemporáneo y a la vez atemporal. **Opción de brazo y respaldo desmontables bajo petición.**

*The Edai sofa is a variant of the Wing model, which is conceived as a linear product thanks to its attached backrest that detaches from the floor. All its volume is supported only by some legs at the ends. This model combines beauty and practicality, with a sophisticated aesthetic that does not neglect technique, a dynamic sofa with simple lines, contemporary and timeless at the same time. **Optional detachable arm and backrest on request.***

Le canapé **Edai** est une variante du modèle Wing, qui est conçu comme un produit linéaire grâce à son dossier fixe qui se détache du sol. Tout son volume n'est soutenu que par quelques pattes aux extrémités. Ce modèle allie beauté et praticité, avec une esthétique qui ne néglige pas la technique, un canapé dynamique aux lignes simples, contemporain et intemporel à la fois. **Option d'accoudoir et de dossier détachable sur demande.**

**MATERIALES**

**1. Estructura de asiento** está formada completamente por pino seleccionado cepillado, con suspensión mediante banda elástica de 80 mm entrelazada, con capa superior de poliéster. Todo cubierto por goma de 30 kg/m3.

**2. Almohadas de asiento**, espuma de poliuretano con aceite de soja. Adhesivo empleado con base al agua, sin disolventes derivados del petróleo. Espuma dentro de funda, de algodón rellena de 100% microfibras triafil.

**3. Cojines de respaldo** formados por funda con múltiples compartimentos, relleno de 100% microfibras triafil.

**4. Patas** p-79 acero inoxidable, p-105 metal cromado, p-74 madera de fresno o p-111, metal negro o níquel negro.

**MATERIALS**

**1.The seating frame**, entirely made with selected planed pine with suspension made with 80mm crossed elastic webbing with polyester top. All covered with 30 kg/m3 foam.

**2. Seating cushions foam**, made with soybean oil. Water based glue is used without any oil based solvents. Foam inside of cotton cover filled also with 100% triafil microfiber.

**3. Back cushions** consisting of a cover with multiple compartments, filled with 100% triafil microfiber.

**4. Leg** p-79 and stainless steel, p-105 chromed metal, p-74 ash wood or p-111, black metal or black nickel.

**MATÉRIAUX**

**1. Structure d'assise** en bois de pin massif sélectionné et broyée, avec suspension réalisée avec sangles élastiques avec garantie de 80 mm, entrelacé, avec cape supérieure de polyester, tout recouverte de mousses de 30kg/m3.

**2. Coussin d'assise**, mousse de polyuréthane avec de l'huile de soja. Adhésif utilisé avec base d'eau, sans solvants dérivés du pétrole. Housse de coton avec mousse à l'intérieur, rempli de 100% microfibre triafil.

**3. Coussins de dossier** composés d'une housse à compartiments multiples, remplis de microfibras 100% triafil.

**4. Pied** p-79 structure d'acier inox, p-105 chromé, p-74 bois de frêne ou p-111, noir métal ou nickel noir.

**OPCIONES**

**PATAS / LEGS / PIEDS**

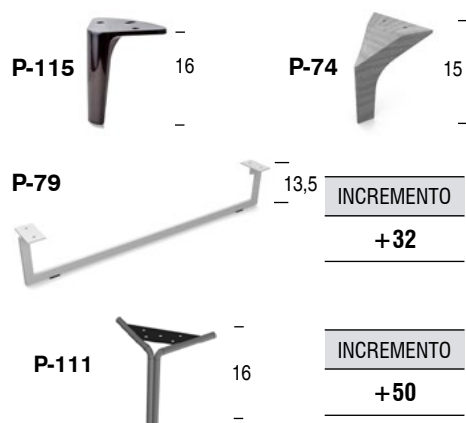

**OPTIONS**

**ACABADOS / FINISHES / FINITIONS**

P-74	WENGUE	WENGUE	WENGUE
P-74	CEREZO	CHERRY	MERISIER
P-74	FRESNO	ASH	FRÊNE
P-74	NOGAL	WALNUT	NOYER
P-74	ROBLE	OAK	CHÊNE
P-79	ACERO INOX	STAINLESS STEEL	ACIER INOX
P-115	CROMADO	CHROMED	CHROMÉ
P-111, P-115	METAL NEGRO	BLACK METAL	NOIR MÉTAL
P-111, P-115	NIQUEL NEGRO	BLACK NICKEL	NICKEL NOIR

**OPTIONS**

PROFUNDIDAD/DEPTH/PROFONDEUR  
**105**CM  
ALTO/HIGH/HAUTEUR  
**93**CM

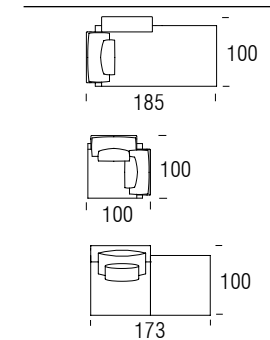
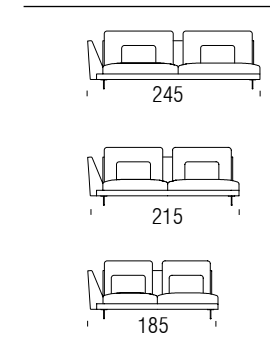
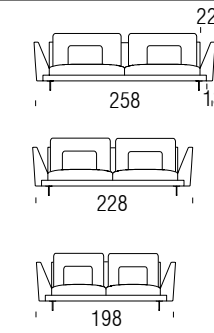

REF.	0	1	2	3	4	5	Person	M 140(m)	MT3	Kg	Box
<b>2155P</b>	2.305	2.423	2.581	2.738	2.935	3.132	2.305	13	1,7	86	87
<b>2154P</b>	2.113	2.221	2.366	2.510	2.691	2.871	2.113	12	1,6	76	77
<b>2153P</b>	1.921	2.019	2.151	2.282	2.446	2.610	1.921	11	1,3	71	72

<b>215M5</b>	2.113	2.221	2.366	2.510	2.691	2.871	2.113	12,5	1,6	81	82
<b>215M4</b>	1.921	2.019	2.151	2.282	2.446	2.610	1.921	11,5	1,4	71	72
<b>215M3</b>	1.729	1.817	1.936	2.054	2.201	2.349	1.729	10,5	1,2	61	62

<b>215CH</b>	1.422	1.494	1.592	1.689	1.810	1.931	1.422	7,6	1,2	60	61
<b>215RI</b>	1.153	1.211	1.291	1.369	1.468	1.566	1.153	8	0,7	35	36
<b>215TA</b>	1.537	1.615	1.721	1.826	1.957	2.088	1.537	9	0,9	60	61

Opción de brazo y respaldo desmontables bajo petición a partir de medida 198cm.

Option of removable arm and backrest on request from size 198cm.

Accoudoir et dossier amovibles en option sur demande à partir de la taille 198cm.



**Egos** ideado para vestir espacios actuales y armónicos en los que los detalles son de gran importancia. Posibilidad de elegir entre dos tipos diferentes de brazos. Sofá o módulo mayor de 200 cm está preparado para que los brazos puedan ser desmontados en destino. Incluye una almohada por cada brazo (37x47cm). Opción de asiento y respaldo deslizante, de gran apertura, el respaldo avanza junto con el asiento adoptando la inclinación adecuada.

**Egos** designed to adorn contemporary and harmonic spaces in which the details are of great importance. With the possibility of choosing between two different types of arms. Sofa or modules greater than 200 cm are prepared so that arms can be removed on site. Includes a throw cushion for each arm (37x47cm). Option: sliding seat and backrest, moving together into a reclining position.

**Egos** conçu pour habiller les espaces actuels et harmoniques dans lesquels les détails sont d'une grande importance. Possibilité de choisir entre deux différents types de bras. Les canapés et les modules de plus de 200cm sont préparés pour pouvoir démonter les accoudoirs en destination. Coussins de décoration (37x47cm) inclus pour chaque accoudoir. Option d'assise et dossier coulissant de grande ouverture. Le dossier avance en même temps que l'assise et adopte l'inclinaison nécessaire.

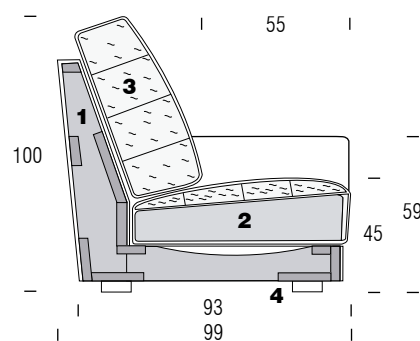

**MATERIALES**

**1. Estructura de madera maciza**, recubierta de espuma HR 25kg/m3. Suspensión realizada con cincha elástica con garantía de calidad 10 años.

**2. Almohada asiento de espuma** HR 30kg/m3, mas relleno de microfibra tacto plumón (microgel), con funda interior con separadores para evitar que se deforme. Acabados: Dobles costuras.

**3. Almohada respaldo** se compone de fibra siliconada ecofill de poliéster 100% reciclada, a partir de plástico PET reciclado, con separadores para evitar que se deforme. Almohadas totalmente desenfundables.

**4. Pata p-12 y p-50** madera haya maciza.

**MATERIALS**

**1. Solid wood frame**, covered with HR 25kg/m3 foam. Suspension made with elastic webbing, with a 10 year guarantee of quality.

**2. Seat cushion** in HR 30 kg/m3 foam, plus microfiber down touch padding (Microgel) with internal cotton cover to separate both materials to prevent deformation. Finishes: double stitching.

**3. Backrest cushion** is made with 100% recycled polyester ecofill siliconised fibre from recycled PET plastic, with internal divisions to avoid deformation. Cushion covers fully removable.

**4. Leg p-12 and p-50** beech wood.

**MATÉRIAUX**

**1. Structure en bois massif**, couvert de mousse HR 25kg/m3. Suspension réalisée avec une sangle élastique garantie 10 ans.

**2. Coussin d'assise en mousse** HR 30kg/m3, plus rembourrage des coussin en microfibre tact duvet (microgel), avec housse intérieure en coton qui sépare les deux matériaux pour éviter la déformation. Finition: doubles coutures.

**3. Coussin de dossier** composé de fibre siliconée 100% polyester recyclé ecofill à base de plastique PET recyclé, avec séparations pour éviter la déformation. Coussins totalement déhoussables.

**4. Pied p-12 et p-50** bois d'hêtre massif.

**OPCIONES**

**PATAS / LEGS / PIEDS**



**OPTIONS**

**ACABADOS / FINISHES / FINITIONS**

P-12, P-50	WENGUE	WENGUE	WENGUE
P-12	CEREZO	CHERRY	MERISIER
P-12	NOGAL	WALNUT	NOYER
P-12	ROBLE	OAK	CHÊNE

**DESILIZANTE / SLIDING / COULISSANT**

- Asiento y respaldo deslizante manual.  
- Manual sliding system for seat and back.  
- Assise et dossier coulissant manuel.

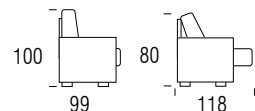

REF:	INCREMENTO:
190D5	+179 por sofá / per sofa / par canapé
190D4	
190D3	
190D2	
190D1	+ 90

**ASIENTOS / SEATS / ASSISES**

ASIENTO	INCREMENTO
GOMA / FOAM / MOUSSE	SIN INCREMENTO / NO CASH INCREASE / SANS SUPPLÉMENT

OP.1 18	OP.2 12	REF.	0	1	2	3	4	5	Person	M 140(m)	MT3	Kg	Kg
		<b>1905P</b>	1.744	1.837	1.962	2.087	2.243	2.399	1.744	11,1	1,9	62	63
		<b>1904P</b>	1.598	1.684	1.799	1.913	2.056	2.199	1.598	10,4	1,7	56	57
		<b>1903P</b>	1.453	1.531	1.635	1.739	1.869	1.999	1.349	9,8	1,6	51	52
		<b>1902P</b>	1.279	1.347	1.439	1.530	1.645	1.759	1.279	8,8	1,3	40	41
		<b>1901P</b>	872	919	981	1.043	1.121	1.199	872	6,4	0,8	26	27

		<b>190M5</b>	1.598	1.684	1.799	1.913	2.056	2.199	1.598	9,7	1,8	58	59
		<b>190M4</b>	1.453	1.531	1.635	1.739	1.869	1.999	1.453	9	1,6	51	52
		<b>190M3</b>	1.308	1.378	1.472	1.565	1.682	1.799	1.308	8,5	1,4	42	43
		<b>190M2</b>	1.162	1.225	1.308	1.391	1.495	1.599	1.162	7,5	1,1	36	37
		<b>190ME</b>	944	995	1.063	1.130	1.215	1.299	944	5,3	0,8	26	27

		<b>190CR</b>	1.221	1.286	1.373	1.461	1.570	1.679	1.221	8,5	1,6	58	59
		<b>190RI</b>	872	919	981	1.043	1.121	1.199	872	5,3	1	26	27

■ TARIFA DE PRECIOS SIN INCLUIR OPCIONES. CONSULTE PAGINA ANTERIOR PARA INCLUIR OPCIONES DISPONIBLES.

■ PRICE LIST. OPTIONS NOT INCLUDED. SEE PREVIOUS PAGE TO ADD AVAILABLE OPTIONS.

■ TARIF DES PRIX SANS OPTIONS ADDITIONNELLES. CONSULTEZ LA PAGE ANTERIEURE POUR AJOUTER LES OPTIONS DISPONIBLES.





**OP1** - ALMOHADA RESPALDO SEPARADA / BACKREST PILLOW SEPARATED / COUSSINS DE DOSSIER SEPARÉS



**OP2** - ALMOHADA RESPALDO UNIDA / BACK PILLOW ATTACHED / COUSSINS DOSSIER UNIES

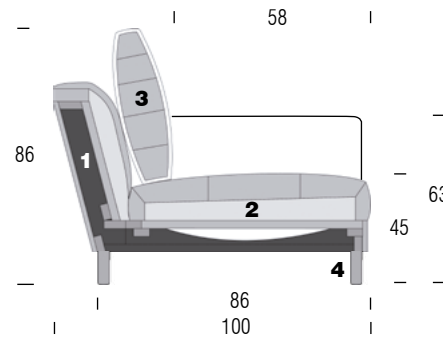

La construcción sencilla y robusta, junto a sus líneas naturales y básicas, convierten a **Gues** en un producto con carácter atemporal. Su amplitud de almohadas y un buen equilibrio entre firmeza y comodidad, invitan al descanso. Su diseño con simetría entre brazo y respaldo, ofrece la posibilidad de crear multitud de combinaciones. **Importante: definir el color del hilo de la costura decorativa, ver pág.106. Sofá desenfundable y brazos desmontables una vez quitada la funda.**

*Simple yet robust construction, together with its natural and basic lines, make **Gues** a product with timeless character. Its breadth and a good balance between firmness and comfort, invite you to rest. Its design with symmetry between arm and back, along with an extensive range of different components, offer the possibility of creating numerous combinations. **Important: indicate the colour of the decorative stitching thread, watch page 106. Removable sofa with removable covers and removable armrests once the cover has been removed.***

Sa construction simple et robuste, avec ses lignes naturelles, font de **Gues** un produit avec caractère intemporel. Ses oreillers et un bon équilibre entre fermeté et confort, vous invitent au repos. Son design avec une symétrie entre l'accoudoir et le dos, ainsi qu'un large programme d'éléments, offrent la possibilité de créer plusieurs combinaisons. **Important: définir la couleur du fil de la couture décorative, voir la page 106. Canapé déhoussable et accoudoirs amovibles une fois la housse retirée.**

**MATERIALES**

**1. Estructura madera de pino maciza y cepillada**, con el canteado de las zonas de fricción para prolongar la vida de la suspensión, formada mediante cincha elástica, recubierta de espumas de 30 kg/m<sup>3</sup>, más una funda protectora de fibra siliconada foamizada.

**2. Almohadas de asiento** con bloque principal de espuma 35 kg/m<sup>3</sup> H.R, con una tapa superior en 22 kg/m<sup>3</sup> extra suave. Totalmente recubiertas por una capa extra-fina de fibra siliconada.

**3. Almohadas de respaldo** con funda interior de algodón, con múltiples compartimentos, relleno de micro fibras, compuesto por un 60% plumón sintético más un 40% de fibra de poliéster siliconada.

**4. Patas** opcionales en fresno macizo p-92, aluminio p-62 y metal p-106.

**MATERIALS**

**1. Solid planed pine frame**, with rounded edges in the friction areas to prolong the life of the suspension, made with elastic webbing. Covered with HR30 kg/m<sup>3</sup> foams, plus a protective cover of foam backed silicone fibre.

**2. Seat cushion main block** made with HR 35 kg/m<sup>3</sup> foam with a 22 kg/m<sup>3</sup> super soft cover. Totally covered by an extra superfine layer of silicone fibre.

**3. Backrest cushion** with internal cotton cover with multiple compartments, filled with microfibre made of 60% down touch padding plus 40% polyester silicone fibre.

**4. Leg p-92 ash wood, p-62 aluminium, p-106 metal.**

**MATÉRIAUX**

**1. Structure en bois de pin massif et brossée**, avec un chant dans les zones de friction pour prolonger la vie de la suspension, réalisée avec sangles élastiques, recouverte de mousses de 30 kg/m<sup>3</sup>, plus d'une housse de protection de fibre à la silicone avec foam.

**2. Coussin d'assise** avec un bloc principal de mousse HR 35 kg/m<sup>3</sup>, avec une couverture supérieure de 22 kg/m<sup>3</sup> extra douce. Totalement recouvert d'une couche extra mince de fibre à la siliconé.

**3. Coussin de dossier** formé par une housse intérieure de coton avec plusieurs compartiments, remplie de microfibre, composé par 60% tact duvet synthétique et 40% fibre de polyester siliconé.

**4. Pieds** optionnelles en frêne massif p-92, aluminium p-62 et métal p-106.

**OPCIONES**

**PATAS / LEGS / PIEDS**

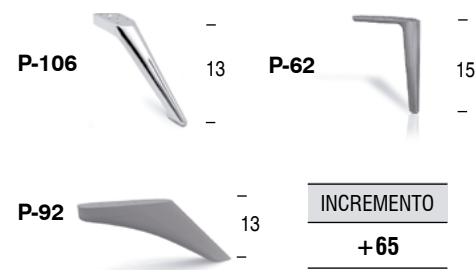

**OPTIONS**

**ACABADOS / FINISHES / FINITIONS**

P-92	WENGUE	WENGUE	WENGUE
P-92	FRESNO	ASH	FRÊNE
P-92	NOGAL	WALNUT	NOYER
P-92	ROBLE	OAK	CHÊNE
P-62	ALUMINIO	ALUMINIUM	ALUMINIUM
P-106	CROMADO	CHROMED	CHROMÉ
P-106, P-62	NIQUEL NEGRO	BLACK NICKEL	NICKEL NOIR

PROFUNDIDAD/DEPTH/PROFONDEUR 100CM ALTO/HIGH/HAUTEUR 74CM	REF.	0	1	2	3	4	5		M 140(m)	MT3	Kg	
	<b>9965E</b>	2.099	2.205	2.349	2.493	2.673	2.851	2.099	12	1,7	78	79
	<b>9964P</b>	1.924	2.022	2.154	2.286	2.449	2.614	1.924	10	1,4	67	68
	<b>9963P</b>	1.749	1.838	1.958	2.078	2.227	2.376	1.749	9	1,3	59	60
	<b>9962P</b>	1.539	1.618	1.722	1.828	1.960	2.091	1.539	8	1,1	51	52

	<b>996E5</b>	1.925	2.022	2.154	2.286	2.449	2.614	1.925	10,5	1,5	70	71
	<b>996M4</b>	1.749	1.838	1.958	2.078	2.227	2.376	1.749	9	1,3	59	60
	<b>996M3</b>	1.575	1.654	1.761	1.869	2.005	2.139	1.575	8	1,1	51	52
	<b>996M2</b>	1.400	1.470	1.566	1.662	1.781	1.901	1.400	7	0,9	43	44

	<b>996CH</b>	1.295	1.360	1.449	1.537	1.648	1.758	1.295	6,5	1,1	36	37
	<b>996RI</b>	1.050	1.103	1.175	1.247	1.336	1.426	1.050	5,5	0,6	30	31

**NO DESENFUNDABLE, BRAZO NO DESMONTABLE / NON REMOVABLE, ARM NOT REMOVABLE / NON DÉHOUSABLE, ACCOUDOIR NON DÉTACHABLE**

DESCUENTO / DISCOUNT / REMISE - 8%



OP1 - ALMOHADA RESPALDO SEPARADA / BACKREST PILLOW SEPARATED / COUSSINS DE DOSSIER SEPARES



OP2 - ALMOHADA RESPALDO UNIDA / BACK PILLOW ATTACHED / COUSSINS DOSSIER UNIES

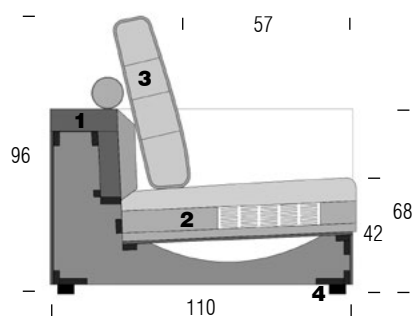

**Haru** el rigor de la estructura geométrica se armoniza con la de los contundentes brazos firmes y mullidos. Su amplia gama de elementos que lo componen nos permiten, interactuar entre ellos, esto se traduce en un modelo increíblemente versátil. Diseñado para ser configurado en cualquier momento para su mejor uso. La linealidad de la base permite jugar con el agradable contraste de los cojines blandos y mullidos de respaldo. **Sofá desenfundable y brazos desmontables una vez quitada la funda.**

**Haru** the rigour of the geometric structure harmonises with that of the strong, firm and soft arms. The wide range of elements that compose it allow us to interact with each other, which translates into an incredibly versatile model. Designed to be configured at any time for its best use. The linearity of the base allows to play with the pleasant contrast of the soft and fluffy back cushions. **Removable sofa with removable covers and removable armrests once the cover has been removed.**

**Haru** la rigueur de sa structure géométrique s'harmonise avec celle des accoudoirs contondants, solides et moulleux. La grand choix d'éléments qui le composent nous permet d'interagir entre eux pour faire de Haru un modèle incroyablement polyvalent. Conçu pour être configuré à tout moment pour un usage optimal. La linéarité de la base permet de jouer avec l'agréable contraste entre les coussins de dossier doux et moelleux. **Canapé déhoussable et accoudoirs détachables une fois la housse retirée.**

**MATERIALES**

**1. Estructura de madera maciza**, recubierta de espuma 30 Kg/m3, con suspensión mediante cincha elastica de 80mm con garantía de 10 años.

**2. Almohada de asiento** de espuma 35 Kg/m3 AIRSYSTEM, con núcleo interno de muelles y recubierto de fibra de 150 gr. Adhesivo empleado con base al agua, sin disolventes derivados del petróleo.

**3. Almohada respaldo** tacto pluma con relleno de fibra triafil, formado por funda con múltiples compartimentos.

**4. Patas** de madera maciza de haya (p42).

**MATERIALS**

**1. Solid wood frame** covered with 30 Kg/m3 foam, with 80mm elastic webbing suspension, guaranteed for 10 years.

**2. Seat cushion** made of 35 Kg/m3 AIR-SYSTEM foam, with internal spring core and covered with 150 gr. fibre. Adhesive used is water-based, without petroleum-based solvents.

**3. Backrest cushion** feather touch with triafil fibre filling, formed by a cover with multiple compartments.

**4. Legs** made out solid beech wood (p42).

**MATÉRIAUX**

**1. Structure en bois massif**, recouverte de mousse de 30 Kg/m3, avec suspension par sangle élastique de 80 mm, garantie 10 ans.

**2. Coussins d'assise** de mousse AIRSYSTEM de 35 Kg/m3, avec noyau interne à ressorts et recouvert de fibre de 150 gr. L'adhésif utilisé est à base d'eau, sans solvants dérivés du pétrole.

**3. Coussin de dossier** plumes avec remplissage en fibres triafil, composé d'une housse à compartiments multiples.

**4. Pieds** en bois massif de hêtre (p42).

**OPCIONES**

**PATAS / LEGS / PIEDS**

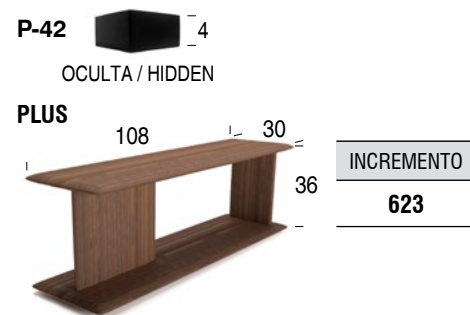

**OPTIONS**

**ACABADOS / FINISHES / FINITIONS**

P-42, PLUS	WENGUE	WENGUE	WENGUE
PLUS / HIDDEN	FRESNO	ASH	FRÊNE
PLUS	NOGAL	WALNUT	NOYER
PLUS	ROBLE	OAK	CHÊNE

**NO DESENFUNDABLE, BRAZO NO DESMONTABLE / NON REMOVABLE COVERS, ARM NOT REMOVABLE / NON DÉHOUSABLE, ACCOUDOIR NON DÉTACHABLE**

DESCUENTO / DISCOUNT / REMISE - 8%

**EJEMPLOS DE COMPOSICIONES / EXAMPLES OF COMPOSITIONS / EXEMPLE DE COMPOSITIONS**

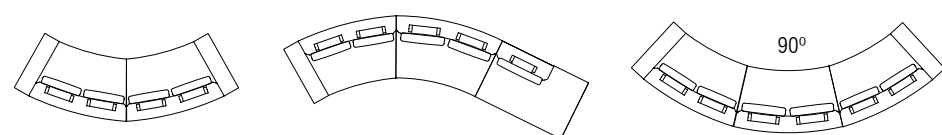

OPA 28	OPB 14	REF.	0	1	2	3	4	5	Person	M 140(m)	MT3	Kg	Box
		<b>7375P</b>	2.278	2.412	2.590	2.768	2.990	3.212	2.278	14,2	1,9	94	95
		<b>7374P</b>	2.088	2.211	2.374	2.538	2.741	2.945	2.088	13,7	1,8	87	88
		<b>7373P</b>	1.899	2.010	2.158	2.306	2.492	2.677	1.899	11,5	1,6	83	84
		<b>7372P</b>	1.671	1.769	1.899	2.030	2.193	2.355	1.671	10,8	1,3	70	71
		<b>737M5</b>	2.088	2.211	2.374	2.538	2.741	2.945	2.088	12,7	1,7	85	86
		<b>737M4</b>	1.899	2.010	2.158	2.306	2.492	2.677	1.899	12	1,6	81	82
		<b>737M3</b>	1.709	1.809	1.942	2.075	2.242	2.409	1.709	10,7	1,4	75	76
		<b>737M2</b>	1.519	1.608	1.727	1.845	1.994	2.142	1.519	10,3	1,2	62	63
		<b>737M1</b>	1.044	1.105	1.187	1.269	1.370	1.473	1.044	8,3	1	49	50
		<b>737MB</b>	2.050	2.171	2.330	2.491	2.691	2.891	2.050	8,3	2	49	50
		<b>7375S</b>	1.899	2.010	2.158	2.306	2.492	2.677	1.899	11	1,6	76	77
		<b>7374S</b>	1.709	1.809	1.942	2.075	2.242	2.409	1.709	10,6	1,4	74	75
		<b>7373S</b>	1.519	1.608	1.727	1.845	1.994	2.142	1.519	9,5	1,3	66	67
		<b>7372S</b>	1.329	1.407	1.511	1.614	1.744	1.874	1.329	8,9	1,1	54	55
		<b>7371S</b>	816	864	928	992	1.071	1.151	816	7,2	0,9	43	44
		<b>737SB</b>	1.845	1.954	2.098	2.241	2.422	2.602	1.845	8,3	1,5	49	50
		<b>737CS</b>	1.519	1.608	1.727	1.845	1.994	2.142	1.519	10,8	1,7	62	63
		<b>737TA</b>	1.766	1.869	2.007	2.145	2.317	2.490	1.766	7,7	1,2	65	66
		<b>737PR</b>	570	603	647	692	748	803	570	4,1	0,5	18	19
		<b>737RI</b>	1.139	1.206	1.295	1.384	1.495	1.607	1.139	8,4	1	45	46





OP1 - 1 ALMOHADA DE ASIENTO / 1 SEAT CUSHION / 1 COUSSIN D'ASSISE



OP2 - 2 ALMOHADAS DE ASIENTO / 2 SEAT CUSHIONS / 2 COUSSINS D'ASSISES

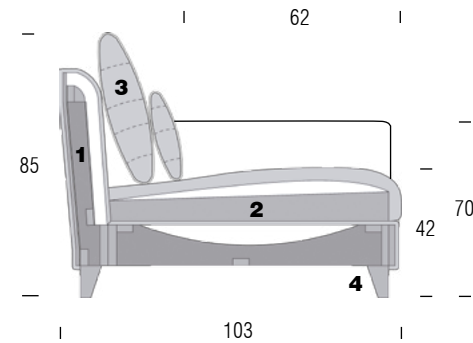

Ilum es un sofá que propone la vuelta a los cánones clásicos de esta tipología, hasta el punto de que algunos componentes pierden su propia volumetría disolviéndose en una serie de almohadones. Un alma clásica traducida a un lenguaje contemporáneo a través del recurso de la línea y la forma. La comodidad es su lenguaje original. **Sofá con removible covers. Opción de base desmontable del conjunto brazo-respaldo, bajo petición. Opción asiento 1 almohada o 2 almohadas.**

*Ilum is a sofa that proposes a return to the classic canons of its typology, to the point that some components lose their own volumetry, dissolving into a series of cushions. A classic soul translated into a contemporary language through the use of line and form. Comfort is its original language. A sofa with casual, bohemian and elegant look. **Sofa with removable covers. Option of removable base of the armrest-backrest set, on request. Seat option 1 pillow or 2 pillows..***

Ilum est une canapé qui propose un retour aux canons classiques de cette typologie, au point que certains éléments perdent leur propre volumétrie, se dissolvant en une série de coussins. Une âme classique traduite dans un langage contemporain par la ressource de la ligne et de la forme. Le confort est sa langue d'origine. Un canapé au look décontracté, bohème et élégant. **Canapé déhoussable. Option de base amovible pour l'ensemble accoudoir-dossier, sur demande. Option assise 1 coussin ou 2 coussins.**

**MATERIALES**

**1. Estructura de madera maciza**, recubierta con espuma 30 kg/m3. Suspensión realizada con cincha elástica, con garantía de calidad 10 años. Funda interior cosida de fibra siliconada con soporte foamizado.

**MATERIALS**

**1. Solid wood frame**, covered with HR30 kg/m3 foam. Suspension made with elastic webbing with a 10 year guarantee. Internal protective cover of foam backed silicone fibre.

**MATÉRIAUX**

**1. Structure en bois massif**, recouverte de mousses de 30 kg/m3. Suspension réalisée avec sangles élastiques garantie de qualité 10 ans. Housse intérieure cousue de fibre à la silicone avec support avec foam.

**2. Almohada de asiento** formado por un bloque de espuma 35 Kg/m3 Soja. Espuma dentro de funda de algodón rellena a su vez de microfibras, con un compuesto de 60% plumón sintético más un 40% de fibra de poliéster siliconada.

**2. Seat cushion** formed from a block of HR 35 kg/m3 foam of soybean oil. Covered with a cotton cover and filled with microfibras made from 60% down touch padding plus 40% polyester silicone fibre.

**2. Coussin d'assise** formé par un bloc de mousse 35 kg/m3 de soja. Housse de coton avec mousse à l'intérieure, avec une composition 60% tact duvet synthétique et 40% fibre de polyester siliconé.

**3. Almohada respaldo y cojín** formados por una funda con multiples compartimentos, rellenos de microfibras, compuesto por un 60% plumón sintético más un 40% de fibra de poliéster siliconada.

**3. Backrest pillow and cushion** with internal cotton cover with multiple compartments, filled with microfiber, made of 60% down touch padding plus 40% of polyester silicone fibre.

**3. Coussin dossier et coussin décoratif** formé par une housse intérieur avec plusieurs compartiments, remplie de microfiber, composé par 60% tact duvet synthétique et 40% fibre de polyester siliconé.

**4. Pata** oculta de madera maciza.

**4. Hidden leg** in solid wood.

**4. Pied** caché de bois massif.

**OPCIONES**

**DESMONTABLE / REMOVABLE / DÉTACHABLE**

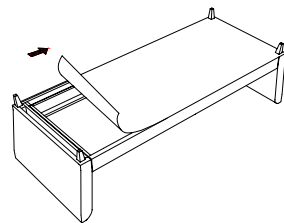

.Quitar tejido inferior con velcro. / .Remove lower fabric with velcro. / .Enlever le tissu inférieur avec le velcro.

**OPTIONS**

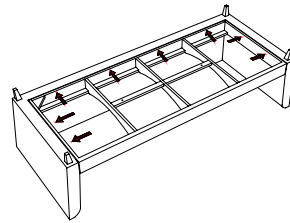

.Quitar tornillos de unión. / .Removing connecting screws. / .Enlever les vis d'assemblage.

**OPTIONS**

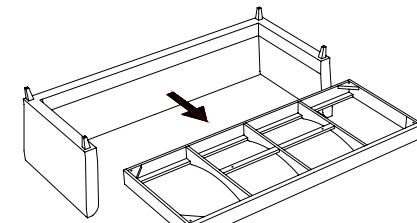

.Separar respaldo de asiento. / .Separate backrest from seat. / .Séparer le dossier de l'assise.

FONDO/DEPTH/PROFONDEUR 103 CM ALTO/HIGH/HAUTEUR 85 CM	REF.	0	1	2	3	4	5	Icon	M 140(m)	MT3	Kg	Icon
<b>OP1</b> (1 cushion) 246	<b>2165P</b>	2.117	2.231	2.382	2.533	2.722	2.911	2.117	12,8	1,9	83	84
<b>OP2</b> (2 cushions) 216	<b>2164P</b>	1.940	2.045	2.184	2.322	2.495	2.669	1.940	12	1,7	73	74
186	<b>2163P</b>	1.764	1.859	1.985	2.111	2.268	2.426	1.764	11,2	1,5	63	64
107	<b>2161P</b>	1.058	1.115	1.191	1.267	1.361	1.456	1.058	10	0,8	36	37
85 81 85	<b>216BU</b>	808	866	944	1.022	1.120	1.217	808	10	0,6	31	32
232	<b>216M5</b>	1.940	2.045	2.184	2.322	2.495	2.669	1.940	12	1,7	73	74
202	<b>216M4</b>	1.764	1.859	1.985	2.111	2.268	2.426	1.764	12	1,6	68	69
172	<b>216M3</b>	1.588	1.673	1.787	1.900	2.041	2.183	1.588	11,2	1,4	58	59
123	<b>216ME</b>	1.147	1.208	1.290	1.372	1.474	1.577	1.147	10	0,8	31	32
108	<b>216MS</b>	882	930	993	1.056	1.134	1.213	882	10	0,8	31	32
103	<b>216RI</b>	1.058	1.115	1.191	1.267	1.361	1.456	1.058	9,1	0,8	33	34
175	<b>216CH</b>	1.411	1.487	1.588	1.689	1.814	1.941	1.411	11,2	1,4	58	59

**2165PP** \* Opción estructura partida en dos piezas, solo una funda + 158.

**Two-part structure option, just one cover +158.**

Structure de l'option divisée en deux parties, juste une housse +158.

■ TARIFA DE PRECIOS SIN INCLUIR OPCIONES. CONSULTE PÁGINA ANTERIOR PARA INCLUIR OPCIONES DISPONIBLES.

■ PRICE LIST. OPTIONS NOT INCLUDED. SEE PREVIOUS PAGE TO ADD AVAILABLE OPTIONS.

■ TARIF DES PRIX SANS OPTIONS ADDITIONNELLES. CONSULTEZ LA PAGE ANTERIEURE POUR AJOUTER LES OPTIONS DISPONIBLES.



INUA ha sido diseñado para adaptarse a las necesidades de nuestros tiempos teniendo en cuenta todos los detalles del producto y la fabricación de muebles tapizados. Presenta un aspecto contemporáneo pensando en todo tipo de espacios. El respaldo elevable proporciona la comodidad óptima de un respaldo alto, por el apoyo completo de nuestra espalda. Su amplia sentada y sus dimensiones han sido desarrolladas pensando siempre el confort sin dejar de lado la estética. **Opción de brazo y respaldo desmontables bajo petición.**

INUA has been designed to adapt to the needs of our time having in mind all the product details and the manufacture of upholstered furniture. It has a contemporary appearance in all kind of spaces. The liftable backrest adds the optimal comfort of a high backrest, thanks to the full rest of our back. Its wide seat and its dimensions have been developed thinking on the comfort without putting the aesthetic aside. **Optional detachable arm and backrest on request.**

INUA a été conçu pour s'adapter aux besoins de notre époque, en tenant compte de tous les détails du produit et la fabrication de meubles rembourrés. Il ressemble à la pensée contemporaine sur tous les types d'espaces. Le dossier relevable donne le confort optimal d'un dossier haut, par le soutien total de notre dos. Son ample assise et ses dimensions ont été développées en pensant toujours dans le confort sans oublier l'esthétique. **Accoudoir et dossier amovibles en option sur demande.**

**MATERIALES**

**1. Estructura de madera maciza**, recubierta de espuma HR 30kg/m3. Suspensión realizada con cincha elástica garantía de calidad 10 años.

**2. Asiento** de espuma de alta resistencia HR 30kg/m3, mas viscoelástica HR 40kg/m3, cubierto de fibra H 150gr.

**3. Almohada respaldo y riñonera** se compone de microfibra tacto plumón (micro-gel). Almohadas totalmente desfundables.

**4. Patas** p-74 de madera maciza de fresno o p-62 de aluminio, y p-111 en negro o níquel negro.

**MATERIALS**

**1. Solid wood frame**, covered with HR 30/m3 foam. The suspension made by spring with a 10-year guarantee.

**2. Seat cushion** made with high resistance HR 30kg/m3 foam plus viscoelastic HR 40kg/m3, covered by H 150gr fibre.

**3. Backrest cushion and lumbar support cushion** made with microfibre down touch (microgel). Cover cushion completely removable.

**4. Legs** p-74 of solid ash wood or p-62 of aluminium and p-111 in black or black nickel.

**MATÉRIAUX**

**1. Structure en bois massif** recouverte de mousse HR 30kg/m3. Suspension réalisée avec sangles élastiques garantie de qualité 10 ans.

**2. Coussin d'assise** en mousse HR 30 kg/m3, plus supplément de mémoire HR 40kg/m3, recouverte de fibre H 150gr.

**3. Coussin de dossier et appui-reins** composé de microfibre tact duvet (Microgel). Coussins totalement déhoussables.

**4. Pied** p-74 bois massif de frêne ou p-62 aluminium, et p-111 en noir ou nickel noir.

**OPCIONES**

**ACABADOS / FINISHES / FINITIONS**

P-74	WENGUE	WENGUE	WENGUE
P-74	CEREZO	CHERRY	MERISIER
P-74	FRESNO	ASH	FRÊNE
P-74	NOGAL	WALNUT	NOYER
P-74	ROBLE	OAK	CHÊNE
P-62	ALUMINIO	ALUMINIUM	ALUMINIUM
P-62, P-111, P-115	NIQUEL NEGRO	BLACK NICKEL	NICKEL NOIR
P-111, P-115	METAL NEGRO	BLACK METAL	NOIR MÉTAL
P-115	CROMADO	CHROMED	CHROMÉ

**OPTIONS**

**OPTIONS**

**PATAS / LEGS / PIEDS**

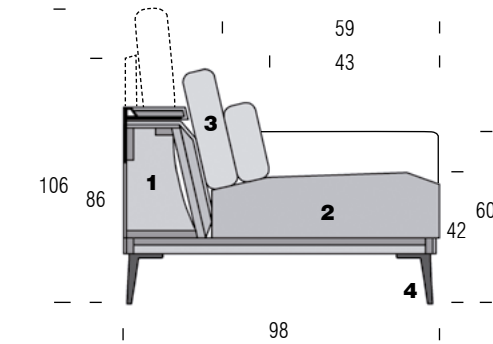

PROFUNDIDAD/DEPTH/PROFONDEUR 98CM ALTO/HIGH/HAUTEUR 106CM	REF.	0	1	2	3	4	5	Icon	M 140(m)	MT3	Kg	Icon
	<b>7324P</b>	2.023	2.103	2.231	2.360	2.488	2.616	2.023	11,8	1,8	80	81
	<b>7323P</b>	1.839	1.912	2.028	2.145	2.262	2.378	1.839	10,8	1,7	65	66
	<b>7322P</b>	1.618	1.683	1.785	1.888	1.991	2.093	1.618	9,5	1,5	55	56

	<b>732M4</b>	1.839	1.912	2.028	2.145	2.262	2.378	1.839	10,5	1,7	75	76
	<b>732M3</b>	1.655	1.721	1.825	1.931	2.036	2.140	1.655	9,5	1,5	60	61
	<b>732M2</b>	1.471	1.530	1.622	1.716	1.810	1.902	1.471	8,7	1,3	50	51

	<b>732TA</b>	1.471	1.530	1.622	1.716	1.810	1.902	1.471	7	1,3	45	46
	<b>732CS</b>	1.545	1.606	1.704	1.802	1.900	1.998	1.545	7,5	1,4	45	46
	<b>732RI</b>	1.103	1.147	1.217	1.287	1.357	1.427	1.103	7	1,1	35	36

\* Incluye una almohada riñonera. Includes one kidney pillow. Comprend un coussin pour le dos.





**Lena**, es una colección de asientos con numerosas combinaciones concebido como un producto lineal que flota sobre el suelo gracias a unas patas estilizadas. Un programa cuyo distinguido diseño lo convierten en una pieza de mobiliario idónea para vestir espacios de marcado estilo contemporáneo. **Sofá desenfundable y brazos desmontables una vez quitada la funda.**

*Lena, is a seating collection with numerous combinations conceived as a linear product that floats on the floor thanks to its stylised shell. A programme whose distinguished design makes it an ideal piece of furniture for dressing up spaces with a markedly contemporary style. **Sofa with removable covers and removable armrests once the cover has been removed.***

**MATERIALES**

**1. Estructura de madera maciza** con refuerzos metálicos, recubierta de espuma HR 30kg/m3 y fibra siliconada de 300 gr en respaldo y brazos. Suspensión realizada con cincha elástica garantía de calidad 10 años.

**2. Asiento** de espuma reciclada y reciclable de densidad 35 kg/m3, más fibra siliconada ecológica, producida con un 15% de polioles reciclados. Con funda interior de algodón para separar ambos materiales.

**3. Almohada respaldo** formada por una funda con múltiples compartimentos, rellenos de microfibras, compuesto por un 60% plumón sintético más un 40% de fibra poliéster siliconada.

**4. Patas**, p-61 madera de roble, p-62 de aluminio y p-111 metal negro o níquel negro.

**MATERIALS**

**1. Solid wood and steel frame** covered with HR 30 kg/m3 foam and 300 gr silicone fibre in backrest and armrests. Suspension made with elastic webbing with a 10 year guarantee.

**2. Seat cushions** made with recycled and recyclable foam, density 30 kg/m3, plus silicone fibre (ecological), with an inner cotton cover to separate the two materials. Adhesive used is water-based, without petroleum-based solvents.

**3. Backrest cushion** made up of a cover with multiple compartments, filled with microfibras, made up of 60% synthetic down plus 40% siliconised polyester fibre.

**4. Legs**, p-61 oak wood, p-62 aluminium and p-111 black metal or black nickel.

**OPTIONS**

**ACABADOS / FINISHES / FINITIONS**

P-61	WENGUE	WENGUE	WENGUE
P-61	CEREZO	CHERRY	MERISIER
P-61	NOGAL	WALNUT	NOYER
P-61	ROBLE	OAK	CHÊNE
P-62	ALUMINIO	ALUMINIUM	ALUMINIUM
P-62	NIQUEL OSCURO	DARK NICKEL	NICKEL FONCÉ
P-111	NEGRO	BLACK	NOIR
P-111	NIQUEL NEGRO	BLACK NICKEL	NICKEL NOIR

**OPCIONES**

**PATAS / LEGS / PIEDS**

P-62	15	
P-61	16	INCREMENTO + 91
P-111	16	INCREMENTO + 95

**NO DESENFUNDABLE, BRAZO NO DESMONTABLE / NON REMOVABLE COVERS, ARM NOT REMOVABLE / NON DÉHOUSABLE, ACCOUDOIR NON DÉTACHABLE**  
DESCUENTO / DISCOUNT / REMISE - 8%

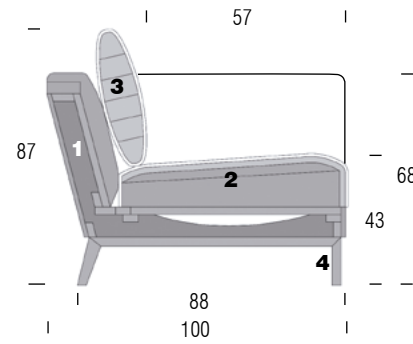

**Lena**, est une collection de canapés offrant de nombreuses combinaisons, conçue comme un produit linéaire flottant sur le sol grâce à ses pieds fins qui lui donnent de la stabilité. Son design distingué fait du Lena une pièce de mobilier idéale pour habiller des espaces au style contemporain. **Canapé déhoussable et accoudoirs amovibles une fois la housse retirée.**

**MATÉRIAUX**

**1. Structure en bois massif avec** renforcement métallique, recouverte de mousse HR 30kg/m3 et fibre de silicone de 300gr dans le dossier et les accoudoirs. Suspensión réalisée avec sangle élastique garantie de qualité 10 ans.

**2. Coussins d'assise** de mousse recyclée et recyclable, densité 35 kg/m3, plus fibre de silicone (écologique), avec une housse intérieure en coton pour séparer les deux matériaux. Utilisation d'un adhésif à base d'eau, sans solvants dérivés du pétrole.

**3. Coussin de dossier** composé d'une housse à compartiments multiples, rempli de microfibras, composé de 60% de duvet synthétique plus 40% de fibre de polyester siliconé.

**4. Pieds**, p-61 bois de chêne, p-62 aluminium et p-111 métal noir ou nickel noir.

**OPTIONS**

PROFUNDIDAD/DEPTH/PROFONDEUR  
**100**CM  
ALTO/HIGH/HAUTEUR  
**87**CM

	REF.	0	1	2	3	4	5	Person	M 140(m)	MT3	Kg	Box
	<b>9805P</b>	1.925	2.021	2.147	2.275	2.433	2.591	1.925	11,2	1,6	66	67
	<b>9804P</b>	1.765	1.853	1.969	2.085	2.230	2.375	1.765	9,6	1,3	56	57
	<b>9803P</b>	1.604	1.684	1.790	1.896	2.027	2.159	1.604	8,7	1,1	48	49
	<b>9802P</b>	1.412	1.482	1.575	1.668	1.784	1.900	1.412	7,9	1	40	41
	<b>980M5</b>	1.765	1.853	1.969	2.085	2.230	2.375	1.765	10,3	1,5	63	64
	<b>980M4</b>	1.604	1.684	1.790	1.896	2.027	2.159	1.604	8,7	1,2	52	53
	<b>980M3</b>	1.444	1.516	1.611	1.706	1.825	1.943	1.444	7,8	1,1	44	45
	<b>980M2</b>	1.284	1.347	1.432	1.516	1.622	1.728	1.284	7	0,9	31	32
	<b>9805S</b>	1.604	1.684	1.790	1.896	2.027	2.159	1.604	9,8	1,4	60	61
	<b>9804S</b>	1.444	1.516	1.611	1.706	1.825	1.943	1.444	8	1,2	50	51
	<b>9803S</b>	1.284	1.347	1.432	1.516	1.622	1.728	1.284	7,2	1	42	43
	<b>9802S</b>	1.123	1.179	1.252	1.327	1.419	1.512	1.123	6,1	0,8	34	35
	<b>980TB</b>	1.765	1.853	1.969	2.085	2.230	2.375	1.765	10	1,4	60	61
	<b>980TD</b>	1.604	1.684	1.790	1.896	2.027	2.159	1.604	10	1,4	55	51
	<b>980RI</b>	962	1.010	1.074	1.137	1.216	1.296	963	5	1	29	29
	<b>980CH</b>	1.604	1.684	1.790	1.896	2.027	2.159	1.604	7	1,2	50	51

■ TARIFA DE PRECIOS SIN INCLUIR OPCIONES. CONSULTE PÁGINA ANTERIOR PARA INCLUIR OPCIONES DISPONIBLES.

■ PRICE LIST. OPTIONS NOT INCLUDED. SEE PREVIOUS PAGE TO ADD AVAILABLE OPTIONS.

■ TARIF DES PRIX SANS OPTIONS ADDITIONNELLES. CONSULTEZ LA PAGE ANTERIEURE POUR AJOUTER LES OPTIONS DISPONIBLES.



**Loft**, un sofá distinto, complejo en cuanto a su concepto de partida pero con un resultado impecable. Un alma clásica traducida a un lenguaje contemporáneo a través del recurso de la línea y la forma. Un estimulante ejercicio de exploración de la vanguardia formal. En su ejecución reside su alma, y la comodidad es su lenguaje original. Un sofá de aspecto desenfadado, bohemio y elegante. **Sofá desenfundable. Opción de base desmontable del conjunto brazo-respaldo, bajo petición.**

**MATERIALES**

**1. Estructura de madera maciza**, recubierta con espuma 30 kg/m<sup>3</sup> y 34 kg/m<sup>3</sup>. Suspensión realizada con cincha elástica, con garantía de calidad 10 años. Funda interior cosida de fibra siliconada con soporte foamizado.

**2. Almohada de asiento** formado por un bloque de espuma 35 Kg/m<sup>3</sup> Soja. Espuma dentro de funda de algodón rellena a su vez de microfibras, con un compuesto de 60% plumón sintético más un 40% de fibra de poliéster siliconada.

**3. Cojines respaldo** formados por una funda con múltiples compartimentos, rellenos de microfibras, compuesto por un 60% plumón sintético más un 40% de fibra de poliéster siliconada.

**4. Pata oculta** de madera maciza.

**OPCIONES**

**DESMTABLE / REMOVABLE / DÉTACHABLE**

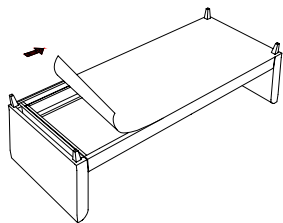

.Quitar tejido inferior con velcro. /  
.Remove lower fabric with velcro. /  
.Enlever le tissu inférieur avec le velcro.

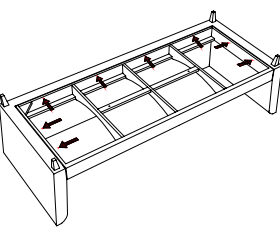

.Quitar tornillos de unión. /  
.Removing connecting screws. /  
.Enlever les vis d'assemblage.

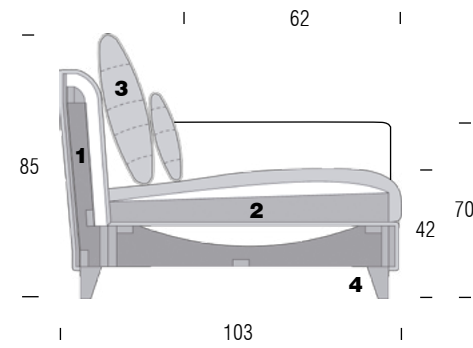

**Loft**, a different sofa, complex in terms of its initial concept but with an impeccable result. A classic spirit translated into a contemporary language through the use of line and shape. A stimulating exercise in the exploration of the formal avant-garde. In the execution resides its soul, and comfort is its style. A sofa with a casual, Bohemian and stylish look. **Sofa with removable covers. Option of removable base of the armrest-backrest set, on request.**

**MATERIALS**

**1. Solid wood frame**, covered with HR30 and HR34 kg/m<sup>3</sup> foam. Suspension made with elastic webbing with a 10 year guarantee. Internal protective cover of foam backed silicone fibre.

**2. Seat cushion** formed from a block of HR 35 kg/m<sup>3</sup> foam of soybean oil. Covered with a cotton cover and filled with microfibras made from 60% down touch padding plus 40% polyester silicone fibre.

**3. Backrest cushion** with internal cotton cover with multiple compartments, filled with microfibre, made of 60% down touch padding plus 40% of polyester silicone fibre.

**4. Hidden leg** in solid wood.

**OPTIONS**

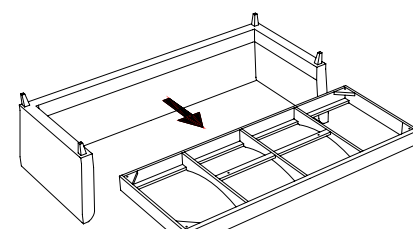

.Separar respaldo de asiento. /  
.Separate backrest from seat. /  
.Séparer le dossier de l'assise.

**MATÉRIAUX**

**1. Structure en bois massif**, recouverte de mousses de 30 et 34 kg/m<sup>3</sup>. Suspension réalisée avec sangles élastiques garantie de qualité 10 ans. Housse intérieure cousue de fibre à la silicone avec support de avec foam.

**2. Coussin d'assise** formé par un bloc de mousse 35 kg/m<sup>3</sup> de soja. Mousse à l'intérieur d'une housse en coton remplie de microfibras, avec une composition 60% tact duvet synthétique et 40% fibre de polyester siliconé.

**3. Coussin de dossier** formé par une housse intérieure avec plusieurs compartiments, remplie de microfibre, composé par 60% tact duvet synthétique et 40% fibre de polyester siliconé.

**4. Pied** caché de bois massif.

**OPTIONS**

PROFUNDIDAD/DEPTH/PROFONDEUR 103CM ALTO/HIGH/HAUTEUR 85CM	REF.	0	1	2	3	4	5	Icon	M 140(m)	MT3	Kg	Icon
<b>OP1</b> (1 cushion) 246	<b>2065P</b>	2.074	2.207	2.383	2.561	2.782	3.004	2.074	15,8	1,9	83	84
<b>OP2</b> (2 cushions) 246	<b>2064P</b>	1.901	2.023	2.185	2.347	2.550	2.753	1.901	14	1,7	73	74
186	<b>2063P</b>	1.728	1.839	1.986	2.134	2.318	2.503	1.728	12,4	1,5	63	64
107	<b>2061P</b>	1.037	1.103	1.192	1.280	1.391	1.502	1.037	8,5	0,8	36	37
85 81 85	<b>206BU</b>	905	973	1.065	1.156	1.270	1.384	905	8,5	0,6	36	37
232	<b>206M5</b>	1.810	1.946	2.130	2.311	2.540	2.768	1.810	15,8	1,9	83	84
202	<b>206M4</b>	1.728	1.839	1.986	2.134	2.318	2.503	1.728	13	1,6	68	69
172	<b>206M3</b>	1.555	1.655	1.787	1.921	2.086	2.253	1.555	11	1,4	58	59
123	<b>206ME</b>	1.123	1.195	1.291	1.387	1.507	1.627	1.123	7,2	0,8	31	32
108	<b>206MS</b>	864	920	993	1.067	1.159	1.252	864	7,2	0,8	31	32
103 103	<b>206RI</b>	1.037	1.103	1.192	1.280	1.391	1.502	1.037	8,3	0,8	33	34
103 175	<b>206CH</b>	1.382	1.471	1.589	1.707	1.854	2.002	1.382	11	1,4	58	59

**2065PP** \* Opción estructura partida en dos piezas, solo una funda + 158.  
**2064PP**

Two-part structure option, just one cover +158.

Structure de l'option divisée en deux parties, juste une housse +158.

■ TARIFA DE PRECIOS SIN INCLUIR OPCIONES. CONSULTE PÁGINA ANTERIOR PARA INCLUIR OPCIONES DISPONIBLES.

■ PRICE LIST. OPTIONS NOT INCLUDED. SEE PREVIOUS PAGE TO ADD AVAILABLE OPTIONS.

■ TARIF DES PRIX SANS OPTIONS ADDITIONNELLES. CONSULTEZ LA PAGE ANTERIEURE POUR AJOUTER LES OPTIONS DISPONIBLES.



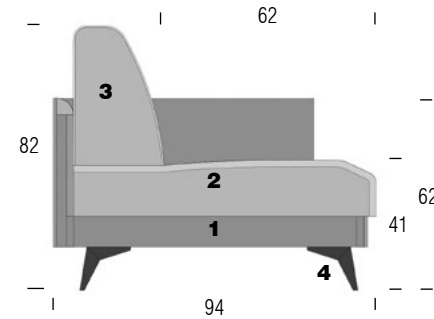

El **Must** es un sofá de espíritu minimalista e innovador, que respira ligereza. Regido por formas limpias y una gran atención al detalle. Sofisticado y atractivo, digno en su diseño pero muy versátil, adecuado para cualquier ambiente, tanto en un espacio formal como relajado. Una pieza llena de detalles que brillan al aprovechar al máximo las posibilidades de un buen diseño y unos materiales de máxima calidad.

*Must is a sofa with a minimalist and innovative spirit, which breathes lightness. It is ruled by clean forms and a great attention to detail. Sophisticated and attractive, worthy in its design but very versatile, suitable for any environment, either in a formal space or in a more relaxed place. A piece full of details that shine by making the most of the possibilities of good design and top quality materials.*

**Must** est un canapé à l'esprit minimaliste et novateur, qui respire la légèreté. Il est régi par des formes épurées et une grande attention aux détails. Sophisticqué et attrayant, digne dans sa conception mais très polyvalent, il s'adapte à tout environnement, aussi bien dans un espace formel que dans un lieu plus détendu. Une pièce pleine de détails qui brillent en tirant pleinement parti des possibilités d'un bon design et de matériaux de haute qualité.

**MATERIALES**

**1. Estructura de madera maciza**, recubierta de espuma HR 30kg/m3. Suspensión realizada con cincha elástica garantía de calidad 10 años.

**2. Almohada asiento** de espuma SR 35 kg/m3 Airsystem, más suplemento de espuma supersuave, cubierto con fibra siliconada de 150 gr/m2. Adhesivo empleado con base al agua, sin disolventes derivados del petróleo.

**3. Almohada respaldo** de espuma SH3 súper suave de alta densidad. Cubierta de fibra H150 gr/m3. Antiácaros, antibacterias y antihongos.

**4. Pata** p-105, p-103, p-79, p-111 acero y p-74 madera de fresno.

**MATERIALS**

**1. Solid wood frame**, covered with HR foam 30kg/m3. Suspension made with elastic webbing. 10-year quality guarantee

**2. Seat cushion** in HR 35kg/m3 foam plus viscoelastic layer, all covered with 150 gr/m2 siliconized fiber. Water based glue is used without any oil based solvents.

**3. Backrest cushion** made of super soft high density SH3 foam. H150 gr/m3 fibre cover. Anti-mite, anti-bacterial and anti-fungal.

**4. Leg** p-105, p-103, p-79, p-111 steel and p-74 ash wood.

**MATÉRIAUX**

**1. Structure en bois massif**, recouverte de mousses de HR 30kg/m3. Suspension réalisée avec sangles élastiques garantie de qualité 10 ans.

**2. Coussin d'assise** de mousse SR 35kg/m3 Airsystem, plus supplément de mousse superdouce, recouvert d'une fibre siliconée de 150 gr/m2. L'adhésif utilisé est à base d'eau, sans solvants dérivés du pétrole.

**3. Coussin de dossier** en mousse SH3 super souple de haute-densité. Couverture en fibre H150gr/m3. Anti-acariens, anti-bactériens et antifongiques.

**4. Pied** p-105, p-103, p-79, p-111 acier et p-74 bois de frêne.

**OPCIONES**

**PATAS / LEGS / PIEDS**

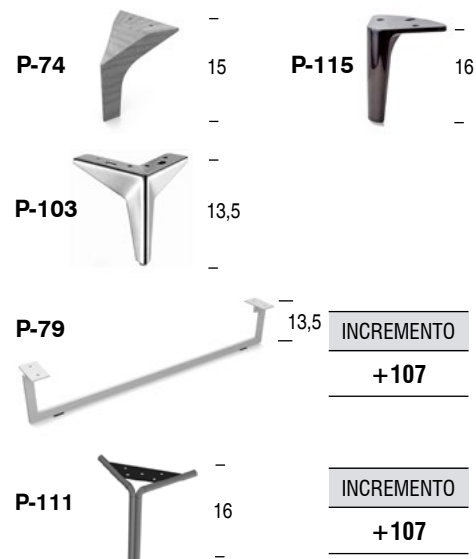

**OPTIONS**

**ACABADOS / FINISHES / FINITIONS**

P-74	WENGUE	WENGUE	WENGUE
P-74	CEREZO	CHERRY	MERISIER
P-74	FRESNO	ASH	FRÊNE
P-74	NOGAL	WALNUT	NOYER
P-74	ROBLE	OAK	CHÊNE
P-79	ACERO INOX	STAINLESS STEEL	ACIER INOX
P-103, P-115	CROMADO	CHROMED	CHROMÉ
P-111, P-115	METAL NEGRO	BLACK METAL	NOIR MÉTAL
P-111, P-115	NIQUEL NEGRO	BLACK NICKEL	NICKEL NOIR

PROFUNDIDAD/DEPTH/PROFONDEUR 94CM ALTO/HIGH/HAUTEUR 82CM	REF.	0	1	2	3	4	5	Icon	M 140(m)	MT3	Kg	Icon
	<b>7335P</b>	1.824	1.929	2.067	2.206	2.379	2.553	1.824	12,5	1,6	60	61
	<b>7334P</b>	1.672	1.768	1.895	2.022	2.181	2.340	1.672	11,2	1,3	56	57
	<b>7333P</b>	1.520	1.607	1.723	1.838	1.983	2.127	1.520	10,2	1,1	44	45
	<b>7331P</b>	1.003	1.061	1.137	1.213	1.309	1.404	1.070	7,5	0,6	30	31

■ TARIFA DE PRECIOS SIN INCLUIR OPCIONES. CONSULTE PÁGINA ANTERIOR PARA INCLUIR OPCIONES DISPONIBLES.

■ PRICE LIST. OPTIONS NOT INCLUDED. SEE PREVIOUS PAGE TO ADD AVAILABLE OPTIONS.

■ TARIF DES PRIX SANS OPTIONS ADDITIONNELLES. CONSULTEZ LA PAGE ANTERIEURE POUR AJOUTER LES OPTIONS DISPONIBLES.



**Nimo**, modelo de línea actual en el que las formas compactas le atribuyen solidez y confort. El asiento, de gran espesor, ofrece una sentada elástica que se adapta a la perfección a distintas anatomías. Sofá o módulo mayor de 200 cm está preparado para que los brazos puedan ser desmontados en destino. Opción de asiento y respaldo deslizante, de gran apertura, el respaldo avanza junto con el asiento adoptando la inclinación adecuada.

**Nimo**, a model with contemporary line in which the compact shapes confer strength and comfort. The deep seat cushion features an elastic seating that adapts perfectly to different anatomies. Sofas or modules greater than 200 cm are prepared so that arms can be removed on site. Option: sliding seat and backrest, moving together into a reclining position.

**Nimo**, le modèle est d'une ligne actuelle avec des formes compactes qui lui ajoute solidité et confort. L'assise élastique, d'une grande épaisseur, s'adapte à la perfection aux différentes anatomies. Les canapés et les modules de plus de 200 cm sont préparés pour pouvoir démonter les accoudoirs en destination. Option d'assise et dossier coulissant de grande ouverture. Le dossier avance en même temps que l'assise et adopte l'inclinaison nécessaire.

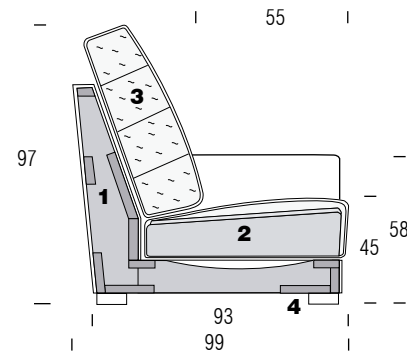

**MATERIALES**

**1. Estructura de madera maciza** recubierta de espuma HR 25kg/m3. Suspensión realizada mediante cincha elástica con garantía de calidad de 10 años.

**2. Almohada asiento** de espuma HR 30kg/m3, mas 3cm de suplemento súper suave. Acabados: Dobles costuras.

**3. Almohada respaldo** 100% fibra siliconada ecofill de poliéster 100% reciclada, a partir de plástico PET reciclado, con funda interior con separadores para evitar que se deforme. Almohadas totalmente desenfundables.

**4. Pata** p-10 metal cromado, p-25 y p-42 madera de haya.

**MATERIALS**

**1. Solid wood frame**, covered with HR 25kg/m3 foam. Suspension made with elastic webbing, with a 10 year guarantee of quality.

**2. Seat cushion** in HR 30kg/m3 foam plus a 3cm of extra soft layer. Finishes: double stitching.

**3. Backrest cushion** made with 100% recycled polyester ecofill siliconised fibre from recycled PET plastic, with internal divisions in covers to avoid deformation. Cushion covers fully removable.

**4. Leg** p-10 chromed metal, p-25 and p-42 beech.

**MATÉRIAUX**

**1. Structure en bois massif**, couvert de mousse HR 25kg/m3. Suspension réalisée avec une sangle élastique de garantie 10 ans.

**2. Coussin d'assise en mousse** HR 30 kg/m3, plus 3cm de supplément super douce. Finition: Doubles coutures.

**3. Coussin de dossier** 100% fibre siliconée ecofill de polyester 100% recyclé à base de plastique PET recyclé, avec des housses internes divisées pour éviter qu'elles se déforment. Coussins totalement déhoussables.

**4. Pied** p-10 chromé, p-25 et p-42 bois d'hêtre.

**OPCIONES**

**PATAS / LEGS / PIEDS**



**OPTIONS**

**ACABADOS / FINISHES / FINITIONS**

P-42, P-25	WENGUE	WENGUE	WENGUE
P-25	CEREZO	CHERRY	MERISIER
P-25	NOGAL	WALNUT	NOYER
P-25	ROBLE	OAK	CHÊNE
P-10	CROMADO	CHROMED	CHROMÉ

**DESILIZANTE / SLIDING / COULISSANT**

- Asiento y respaldo deslizante manual.
- Manual sliding system for seat and back.
- Assise et dossier coulissant manuel.

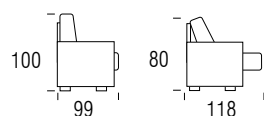

REF:	INCREMENTO:
195D5	+179 por sofá / per sofa / par canapé
195D4	
195D3	
195D2	
195D1	+ 90

PROFUNDIDAD/DEPTH/PROFONDEUR 99 CM ALTO/HIGH/AUTEUR 97 CM	REF.	0	1	2	3	4	5	Icon	M 140(m)	MT3	Kg	Icon
	<b>1955P</b>	1.710	1.789	1.918	2.045	2.172	2.299	1.710	11,5	2	56	57
	<b>1954P</b>	1.568	1.640	1.758	1.874	1.991	2.108	1.568	11	1,8	51	52
	<b>1953P</b>	1.425	1.491	1.598	1.704	1.810	1.916	1.425	10,4	1,6	47	48
	<b>1952P</b>	1.254	1.312	1.406	1.500	1.593	1.686	1.254	9,2	1,3	38	39
	<b>1951P</b>	855	895	959	1.022	1.086	1.150	855	6,7	0,9	31	32

	<b>195M5</b>	1.568	1.640	1.758	1.874	1.991	2.108	1.568	10,1	1,8	51	52
	<b>195M4</b>	1.425	1.491	1.598	1.704	1.810	1.916	1.425	9,4	1,6	45	46
	<b>195M3</b>	1.283	1.342	1.438	1.534	1.629	1.724	1.283	8,9	1,4	41	42
	<b>195M2</b>	1.140	1.193	1.278	1.363	1.448	1.533	1.140	7,8	1,1	32	33
	<b>195ME</b>	926	969	1.039	1.108	1.177	1.245	926	5,6	0,8	27	28
	<b>195M1</b>	784	820	879	937	996	1.054	784	5,2	0,7	25	26

	<b>195CH</b>	1.055	1.103	1.183	1.261	1.339	1.418	1.055	7,1	1,2	40	41
	<b>195CS</b>	1.140	1.193	1.278	1.363	1.448	1.533	1.140	7,6	1,4	48	49
	<b>195CR</b>	1.197	1.252	1.342	1.431	1.520	1.609	1.197	8,5	1,6	58	59
	<b>195RI</b>	855	895	959	1.022	1.086	1.150	855	5,3	1	27	28

■ TARIFA DE PRECIOS SIN INCLUIR OPCIONES. CONSULTE PAGINA ANTERIOR PARA INCLUIR OPCIONES DISPONIBLES.

■ PRICE LIST. OPTIONS NOT INCLUDED. SEE PREVIOUS PAGE TO ADD AVAILABLE OPTIONS.

■ TARIF DES PRIX SANS OPTIONS ADDITIONNELLES. CONSULTEZ LA PAGE ANTERIEURE POUR AJOUTER LES OPTIONS DISPONIBLES.



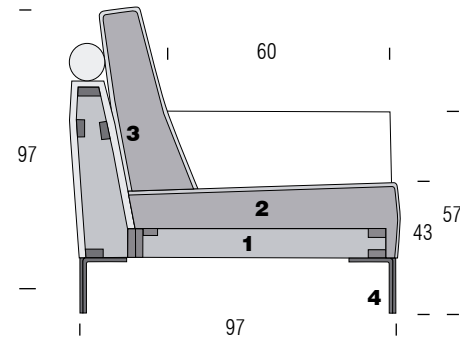

**Oliv**, sofá contemporáneo con un sabor clásico. Esta pieza guarda el equilibrio perfecto de proporciones, con una discreta presencia, que no obstante, irradia un halo de comodidad y amplitud. Su destacable confort se debe, principalmente, a la placentera suavidad de su tapizado, que te envuelve completamente y evita el contacto directo con los elementos estructurales más duros. **Brazo, respaldo y asiento totalmente desmontable.**

**Oliv**, contemporary sofa with a classic taste. This piece keeps the perfect balance of proportions, with a discreet presence, which nevertheless radiates a halo of comfort and spaciousness. Its outstanding comfort is mainly due to the pleasant softness of its upholstery, which completely surrounds you and avoids direct contact with the hardest structural elements. **Arm, backrest and seat fully removable.**

**Oliv**, canapé contemporain au goût classique. Cette pièce conserve un équilibre parfait des proportions, avec une présence discrète qui rayonne néanmoins un halo de confort et d'espace. Son confort exceptionnel est principalement dû à l'agréable douceur de son rembourrage, qui vous entoure complètement et évite le contact direct avec les éléments structurels les plus durs. **Accoudoir, dossier et assise entièrement amovible.**

**MATERIALES**

**1. Estructura de madera maciza** recubierta de espuma HR 30kg/m3. Suspensión realizada mediante cincha elástica con garantía de calidad de 10 años.

**2. Almohada asiento** de espuma HR 35kg/m3, más suplemento de viscoelástica. Adhesivo empleado con base al agua, sin disolventes derivados del petróleo.

**3. Almohada respaldo** con espuma HR 20 kg/m3 súper suave de alta densidad. Cubierta de fibra H150gr/m3. Antiácaros, antibacterias y antihongos. Almohadas totalmente desenfundables. **Rulo** de espuma HR 30 kg/m3.

**4. Pata**, p-74 madera de fresno, p-62 de aluminio y p-111 metal negro o níquel negro.

**MATERIALS**

**1. Solid wood frame**, covered with HR 30kg/m3 foam. Suspension made with elastic webbing, with a 10 year guarantee of quality.

**2. Seat cushion** in HR 35kg/m3 foam plus viscoelastic layer. Water based glue is used without any oil based solvents.

**3. Backrest cushion** with super soft high density HR 20kg/m3 foam. H150gr/m3 fiber cover. Antimites, antibacterial and antifungal. Cushion covers fully removable. **Roller** of foam HR 30 kg/m3.

**4. Leg**, p-74 ash wood, p-62 aluminium and p-111 black metal or black nickel.

**MATÉRIAUX**

**1. Structure en bois massif**, couvert de mousse HR 30kg/m3. Suspension réalisée avec une sangle élastique de garantie 10 ans.

**2. Coussin d'assise** de HR 35 kg/m3, plus supplément de mousse à mémoire. Adhésif utilisé avec base d'eau, sans solvants dérivés du pétrole.

**3. Coussin de dossier** en mousse haute densité super souple HR 20kg/m3. Couverture en fibre H150gr/m3. Anti-acariens, anti-bactériens et antifongiques. Coussins totalement déhoussables. **Rouleau** en mousse HR 30 kg/m3.

**4. Pied**, p-74 bois de frêne, p-62 aluminium et p-111 métal noir ou nickel noir.

**OPCIONES**

**PATAS / LEGS / PIEDS**

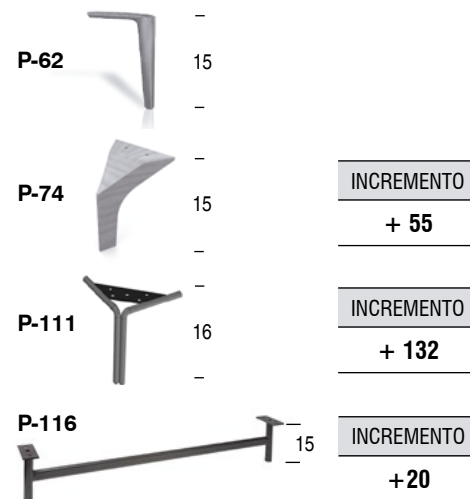

**OPTIONS**

**ACABADOS / FINISHES / FINITIONS**

P-74	WENGUE	WENGUE	WENGUE
P-74	CEREZO	CHERRY	MERISIER
P-74	FRESNO	ASH	FRÊNE
P-74	NOGAL	WALNUT	NOYER
P-74	ROBLE	OAK	CHÊNE
P-62	ALUMINIO	ALUMINIUM	ALUMINIUM
P-62, P-111	NIQUEL NEGRO	BLACK NICKEL	NICKEL NOIR
P-111, P-116	NEGRO	BLACK	NOIR

**OPTIONS**

PROFUNDIDAD/DEPTH/PROFONDEUR 97 CM ALTO/HIGH/HAUTEUR 97 CM	REF.	0	1	2	3	4	5	Icon	M 140(m)	MT3	Kg	Icon
	<b>2174P</b>	1.740	1.832	1.956	2.079	2.234	2.388	1.740	11,2	1,6	70	71
	<b>2173P</b>	1.582	1.665	1.778	1.890	2.031	2.171	1.582	10,6	1,5	65	66
	<b>2172P</b>	1.392	1.465	1.565	1.663	1.787	1.910	1.392	10	1,3	60	61
	<b>2171P</b>	949	999	1.067	1.134	1.219	1.303	949	7,8	0,8	40	41



OP1 - ALMOHADA RESPALDO SEPARADA / BACKREST PILLOW SEPARATED / COUSSINS DE DOSSIER SÉPARÉS



OP2 - ALMOHADA RESPALDO UNIDA / BACK PILLOW ATTACHED / COUSSINS DOSSIER UNIES

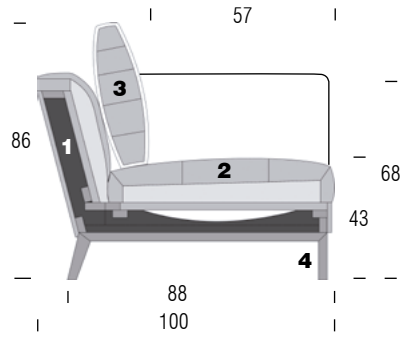

**Slim**, un sofá ligero, horizontal, elegante; y sin embargo no está regido por la geometría sino por el arte. El detalle se convierte en la mejor forma de convertir un objeto casual en un objeto atemporal. Un modelo con una gran variedad modular que ha sido concebido como una solución práctico-estética para los usuarios conocedores de la importancia de un buen diseño. Brazos no desmontables integrados en la estructura del sofá. **Sofá desenfundable y brazos desmontables una vez quitada la funda.**

**Slim**, a lightweight and elegant sofa; and however it is not governed by the geometry but by art. The detail becomes the best way to convert a casual object in a timeless one. A model with a wide modular variety that has been conceived as a practical yet aesthetic solution for users who know the importance of a good design. Non removable arms, integrated into the sofa's frame. **Removable sofa with removable covers and removable armrests once the cover has been removed.**

**Slim**, un canapé léger, horizontal, élégant et cependant il n'est pas régi par la géométrie, mais par l'art. Le détail devient la meilleure façon de faire d'un objet occasionnel un objet intemporel. Un modèle avec une gamme modulaire qui a été conçue comme une solution pratique-esthétique pour les utilisateurs familiarisés avec l'importance de la bonne conception. Les accoudoirs sont intégrés dans la structure du canapé, il n'est pas possible de les enlever. **Canapé amovible avec housses amovibles et accoudoirs amovibles une fois la housse retirée.**

**MATERIALES**

**1. Estructura de madera maciza** con refuerzos metálicos, recubierta de espuma HR 30kg/m3 y fibra siliconada de 300 gr en respaldo y brazos. Suspensión realizada con cincha elástica garantía de calidad 10 años.

**2. Asiento** de espuma HRD 30 kg/m3, más fibra hueca siliconada (microgel), con funda interior de algodón para separar ambos materiales.

**3. Almohada respaldo** se compone de microfibra tacto plumón (microgel).

**4. Pata**, p-61 madera de roble, p-62 de aluminio y p-111 metal negro o níquel negro.

**MATERIALS**

**1. Solid wood and steel frame** covered with HR 30 kg/m3 foam and 300 gr silicone fibre in backrest and armrests. Suspension made with elastic webbing with a 10 year guarantee.

**2. Seat cushions** made with HR 30 kg/m3 foam plus down touch microfiber (Microgel) layer. With inner cotton cover to separate both materials.

**3. Backrest cushion** made with down touch microfiber (Microgel).

**4. Legs**, p-61 oak wood, p-62 aluminium and p-111 black metal or black nickel.

**MATÉRIAUX**

**1. Structure en bois massif** avec renforcement métallique, recouverte de mousse HR 30kg/m3 et fibre de silicone 300gr dans le dossier et les accoudoirs. Suspension réalisée avec sangle élastique de garantie de qualité 10 ans.

**2. Coussins d'assise** de mousse HRD 30 kg/m3, plus microfibre tact duvet synthétique (Microgel), avec housse intérieur de coton pour séparer les matériaux.

**3. Coussin de dossier** composé de microfibre tact duvet (Microgel).

**4. Pieds**, p-61 bois de chêne, p-62 aluminium et p-111 métal noir ou nickel noir.

**OPCIONES**

**PATAS / LEGS / PIEDS**

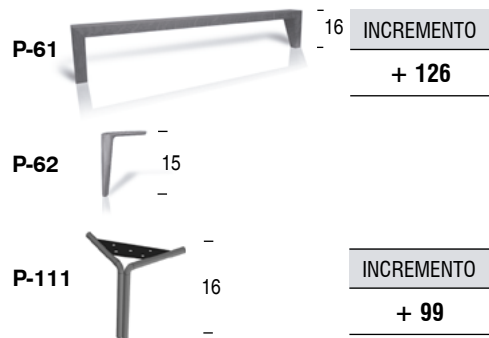

**OPTIONS**

**ACABADOS / FINISHES / FINITIONS**

P-61	WENGUE	WENGUE	WENGUE
P-61	CEREZO	CHERRY	MERISIER
P-61	NOGAL	WALNUT	NOYER
P-61	ROBLE	OAK	CHÊNE
P-62	ALUMINIO	ALUMINIUM	ALUMINIUM
P-62	NIQUEL OSCURO	DARK NICKEL	NICKEL FONCÉ
P-111	NEGRO	BLACK	NOIR
P-111	NIQUEL NEGRO	BLACK NICKEL	NICKEL NOIR

**NO DESENFUNDABLE, BRAZO NO DESMONTABLE / NON REMOVABLE COVERS, ARM NOT REMOVABLE / NON DÉHOUSSABLE, ACCOUDOIR NON DÉTACHABLE**

DESCUENTO / DISCOUNT / REMISE - 8%

PROFUNDIDAD/DEPTH/PROFONDEUR 100CM ALTO/HIGH/HAUTEUR 86CM	REF.	0	1	2	3	4	5	Person	M 140(m)	MT3	Kg	Box Kg
	<b>9805P</b>	1.925	2.021	2.147	2.275	2.433	2.591	1.925	11,2	1,6	66	67
	<b>9804P</b>	1.765	1.853	1.969	2.085	2.230	2.375	1.765	9,6	1,3	56	57
	<b>9803P</b>	1.604	1.684	1.790	1.896	2.027	2.159	1.604	8,7	1,1	48	49
	<b>9802P</b>	1.412	1.482	1.575	1.668	1.784	1.900	1.412	7,9	1	40	41
	<b>980M5</b>	1.765	1.853	1.969	2.085	2.230	2.375	1.765	10,3	1,5	63	64
	<b>980M4</b>	1.604	1.684	1.790	1.896	2.027	2.159	1.604	8,7	1,2	52	53
	<b>980M3</b>	1.444	1.516	1.611	1.706	1.825	1.943	1.444	7,8	1,1	44	45
	<b>980M2</b>	1.284	1.347	1.432	1.516	1.622	1.728	1.284	7	0,9	31	32
	<b>9805S</b>	1.604	1.684	1.790	1.896	2.027	2.159	1.604	9,8	1,4	60	61
	<b>9804S</b>	1.444	1.516	1.611	1.706	1.825	1.943	1.444	8	1,2	50	51
	<b>9803S</b>	1.284	1.347	1.432	1.516	1.622	1.728	1.284	7,2	1	42	43
	<b>9802S</b>	1.123	1.179	1.252	1.327	1.419	1.512	1.123	6,1	0,8	34	35
	<b>980TB</b>	1.765	1.853	1.969	2.085	2.230	2.375	1.765	10	1	53	54
	<b>980TD</b>	1.604	1.684	1.790	1.896	2.027	2.159	1.604	10	1	60	61
	<b>980RI</b>	962	1.010	1.074	1.137	1.216	1.296	963	5	1	29	29

■ TARIFA DE PRECIOS SIN INCLUIR OPCIONES. CONSULTE PÁGINA ANTERIOR PARA INCLUIR OPCIONES DISPONIBLES.

■ PRICE LIST. OPTIONS NOT INCLUDED. SEE PREVIOUS PAGE TO ADD AVAILABLE OPTIONS.

■ TARIF DES PRIX SANS OPTIONS ADDITIONNELLES. CONSULTEZ LA PAGE ANTERIEURE POUR AJOUTER LES OPTIONS DISPONIBLES.





**Suit**, un modelo que ofrece una amplia variedad de módulos para conseguir tantas composiciones como necesite el cliente. Suit sin embargo no es un sofá modular al uso; es un claro ejemplo de nuestro saber hacer, de nuestro gusto por la confección esmerada y es un reflejo de como nuestros artesanos son capaces de dar personalidad a la sencillez. Cremallera decorativa solo en brazos por delante, por detrás y puffs. **Sofá desenfundable y brazos desmontables una vez quitada la funda.**

**MATERIALES**

**1. Estructura de madera maciza**, recubierta de espuma HR 40 kg/m3. Suspensión realizada con cincha elástica con garantía de calidad de 10 años.

**2. Asiento** de espuma suave de alta resistencia de 30 kg, más suplemento de viscoelástica cubierto con fibra siliconada de 400gr.

**3. Almohada respaldo** se compone de microfibra tacto plumón (microgel).

**4. Patas** de madera maciza de haya (p42).

**OPCIONES**

**PATAS / LEGS / PIEDS**



**PLUS**

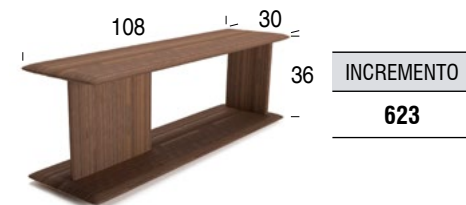

**NO DESENFUNDABLE, BRAZO NO DESMONTABLE / NON REMOVABLE COVERS, ARM NOT REMOVABLE / NON DÉHOUSSABLE, ACCOUDOIR NON DÉTACHABLE**

DESCUENTO / DISCOUNT / REMISE - 8%

**EJEMPLOS DE COMPOSICIONES / EXAMPLES OF COMPOSITIONS / EXEMPLE DE COMPOSITIONS**

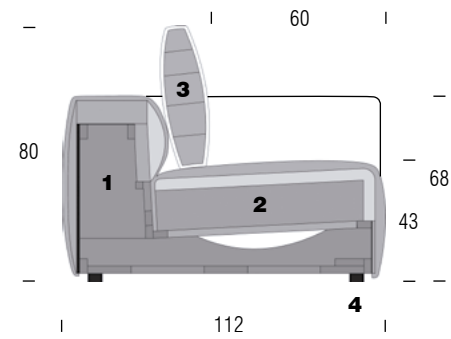
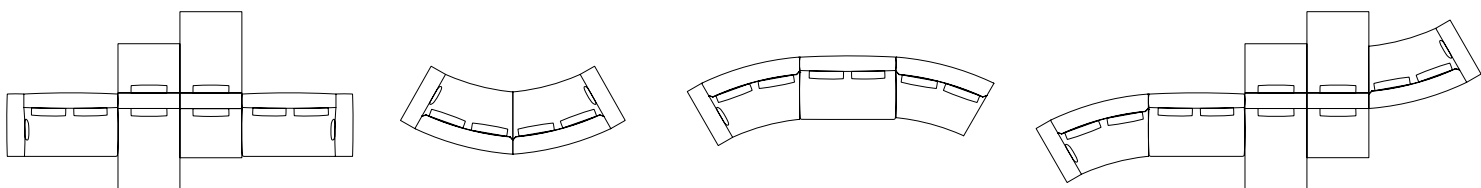

**Suit**, a model that offers a wide variety of modules to get as many configurations as the client needs. Suit however is not a modular sofa in use; Suit is a clear example of our knowledge, our taste for careful preparation and is a reflection of how our craftsmen are able to give personality to simplicity. Decorative zip only on arms at front, back and puffs. **Removable sofa with removable covers and removable armrests once the cover has been removed.**

**MATERIALS**

**1. Solid wood frame** covered with HR 40 kg/m3 foam. Suspension made with elastic webbing with a 10 year guarantee.

**2. Seat cushion** made of 30 kg high resilience soft foam, plus viscoelastic supplement covered with 400gr siliconised fibre.

**3. Backrest cushion** made with down touch microfiber (Microgel).

**4. Legs** made out solid beech wood (p42).

**OPTIONS**

**ACABADOS / FINISHES / FINITIONS**

P-42, PLUS	WENGUE	WENGUE	WENGUE
PLUS	FRESNO	ASH	FRÈNE
PLUS	NOGAL	WALNUT	NOYER
PLUS	ROBLE	OAK	CHÊNE
CREMALLERA / ZIPPER / FERMETURE	ORO	GOLD	OR
CREMALLERA / ZIPPER / FERMETURE	PLATA	SILVER	ARGENT

**Suit**, est un modèle qui propose une grande variété de modules pour obtenir autant de compositions que le client a besoin. Cependant, Suit n'est pas un simple canapé modulaire; il est un clair exemple de notre savoir-faire et de notre goût pour la fabrication minutieuse, reflétant comment nos artisans sont capables de donner de la personnalité à la simplicité. Il comporte des fermetures éclair décoratives sur les accoudoirs avant et arrière. **Canapé déhoussable et accoudoirs amovibles une fois la housse retirée.**

**MATÉRIAUX**

**1. Structure en bois massif**, recouverte de mousse HR 40kg/m3. Suspension réalisée avec sangle élastique de garantie de qualité 10 ans.

**2. Assise** de mousse souple haute résilience de 30 kg, plus supplément viscoélastique recouvert de 400gr. de fibre siliconée.

**3. Coussin de dossier** composé de microfibre tact duvet (Microgel).

**4. Pieds** en bois massif de hêtre (p42).

**OPTIONS**

OP1 30	OP2 15	REF.	0	1	2	3	4	5	Person	M 140(m)	MT3	Kg	Box
		<b>9815P</b>	2.302	2.427	2.594	2.760	2.968	3.176	2.302	13	1,9	91	92
		<b>9814P</b>	2.110	2.226	2.377	2.530	2.721	2.911	2.110	11,9	1,7	84	85
		<b>9813P</b>	1.918	2.023	2.161	2.300	2.473	2.647	1.918	10,8	1,6	77	78
		<b>9812P</b>	1.688	1.780	1.902	2.024	2.177	2.329	1.688	9,9	1,4	67	68
		<b>981M5</b>	2.110	2.226	2.377	2.530	2.721	2.911	2.110	11,5	1,8	78	79
		<b>981M4</b>	1.918	2.023	2.161	2.300	2.473	2.647	1.918	10,6	1,6	74	75
		<b>981M3</b>	1.727	1.820	1.946	2.070	2.226	2.382	1.727	9,9	1,4	67	68
		<b>981M2</b>	1.535	1.619	1.729	1.840	1.978	2.117	1.535	8,6	1,2	57	58
		<b>981M1</b>	1.055	1.113	1.189	1.265	1.360	1.455	1.055	6,3	1	47	48
		<b>981MB</b>	2.072	2.184	2.335	2.484	2.672	2.858	2.072	9,6	1,5	47	48
		<b>9815S</b>	1.918	2.023	2.161	2.300	2.473	2.647	1.918	10	1,6	67	68
		<b>9814S</b>	1.727	1.820	1.946	2.070	2.226	2.382	1.727	9	1,2	65	66
		<b>9813S</b>	1.535	1.619	1.729	1.840	1.978	2.117	1.535	8,8	1,1	59	60
		<b>9812S</b>	1.343	1.416	1.513	1.610	1.731	1.853	1.343	7,4	0,9	49	50
		<b>9811S</b>	825	870	930	989	1.064	1.138	825	5	0,7	39	40
		<b>981SB</b>	1.865	1.966	2.102	2.236	2.403	2.572	1.865	9	1,4	45	46
		<b>981CS</b>	1.535	1.619	1.729	1.840	1.978	2.117	1.535	8	1,6	60	61
		<b>981TA</b>	1.784	1.881	2.010	2.139	2.300	2.461	1.784	6,6	1,1	60	61
		<b>981PR</b>	576	607	649	690	742	794	576	3,5	0,4	16	17
		<b>981RI</b>	1.151	1.214	1.297	1.380	1.483	1.588	1.151	7,2	0,7	40	41
		<b>981PA</b>	403	425	455	483	520	556	403	3	0,2	13	14
		<b>981PS</b>	547	577	616	655	705	754	547	3,2	0,5	16	17
		<b>981PC</b>	644	680	726	773	832	888	644	4	0,9	19	20

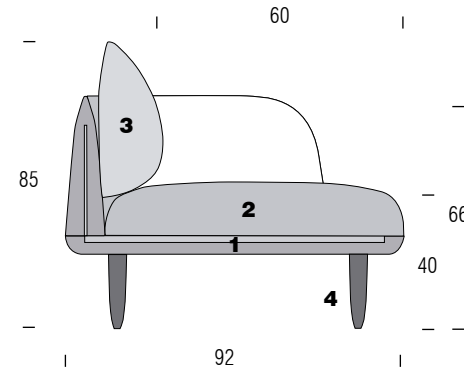

**Well**, un sofá caracterizado por sus formas curvas y su elegante aspecto tecnológico. La estructura y los cojines parecen flotar sobre las elegantes patas torneadas. El sofá Well se basa en formas orgánicas, con contornos fluidos de asiento y respaldo, que lo convierten en una pieza cómoda que sostiene y abraza a los usuarios. **Importante: Para elegir tejido, consulte con fábrica.**

**Well**, a sofa characterized by its curved forms and its elegant technological aspect. The structure and the cushions seem to float on the elegant turned legs. The Well sofa is based on organic forms, with fluid contours of the seat and back, which make it a comfortable piece that supports and embraces users. **Important: When choosing fabric, consult us.**

**Well**, un canapé caractérisé par ses formes courbes et son aspect technologique élégant. La structure et les coussins semblent flotter sur les élégants pieds tournés. Le canapé Well est basé sur des formes organiques, avec des contours fluides de l'assise et du dossier, qui en font une pièce confortable qui tient et embrasse les utilisateurs. **Important: Pour choisir le tissu, consulter avec l'usine.**

**MATERIALES**

- 1. Estructura de madera maciza**, recubierta de espuma HR 30 kg/m3. Suspensión realizada con cincha elástica con garantía de 10 años.
- 2. Almohada de asiento** de espuma 30 kg/m3 S, más fibra de 150 gr. **No desfundable.**
- 3. Almohada respaldo** de espuma 24 kg/m3 SS, más fibra de 150 gr. Desfundable.
- 4. Patas** de madera maciza de fresno torneada.

**MATERIALS**

- 1. Solid wood structure**, covered with HR foam 30 kg/m3. Suspension made with elastic webbing with 10 year guarantee.
- 2. Seat cushion and back cushion** in HR 35 kg/m3 foam plus viscoelastic supplement. Water based glue is used without any oil based solvents. **Not removable.**
- 3. Back cushion** in 24 kg/m3 SS foam, plus 150 g fibre. Removable.
- 4. Legs** made of solid ash turned wood.

**MATÉRIAUX**

- 1. Structure en bois massif**, recouverte de mousse HR 30 kg/m3. Suspension réalisée avec la sangle élastique avec une garantie de 10 ans.
- 2. Coussin d'assise et de dossier** en mousse HR 35 kg/m3, plus supplément viscoélastique. Adhésif utilisé avec base d'eau, sans solvants dérivés du pétrole. **Non dehoussable.**
- 3. Coussin de dossier** en mousse SS de 24 kg/m3, plus 150 g de fibres. Amovible.
- 4. Pieds** en bois massif de frêne tourné.

**OPCIONES**

**ACABADOS / FINISHES / FINITIONS**

WENGUE	WENGUE	WENGUE
CEREZO	CHERRY	MERISIER
FRESNO	ASH	FRÊNE
NOGAL	WALNUT	NOYER
ROBLE	OAK	CHÊNE

**OPTIONS**

**OPTIONS**

PROFUNDIDAD/DEPTH/PROFONDEUR 92CM ALTO/HIGH/HAUTEUR 85CM	REF.	0	1	2	3	4	5		M 140(m)	MT3	Kg	
	<b>2184P</b>	1.559	1.632	1.729	1.826	1.947	2.068	1.559	9,3	1,25	55	56
	<b>2181P</b>	935	979	1.037	1.096	1.168	1.241	935	4,75	0,65	28	29



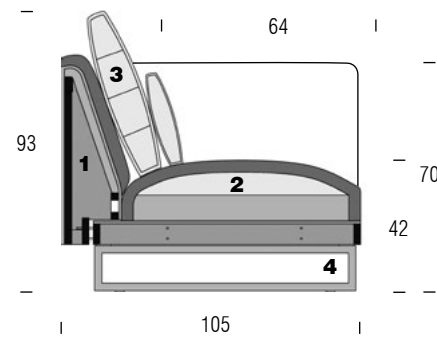

**Wing**, un sistema de tapizados que permite una gran flexibilidad a partir de la bancada, como elemento básico, y añadiendo elementos, tales como los brazos y los respaldos, para formar configuraciones que cumplen con los requisitos de poder personalizar o eligiendo en las composiciones sugeridas. No es un sofá, sino un sistema de asientos en los que su identidad es la capacidad de transformarse debido a los elementos intercambiables. **Opción de brazo y respaldo desmontables bajo petición.**

**Wing**, a system of upholstery that allows great flexibility starting with the bench as the basic element, and adding elements, such as the arms and back, to create configurations that meet bespoke requirements or choose the recommended arrangements. It is not a sofa, but a seating system in which its identity gives the ability for it to be transformed due to the interchangeable elements. **Optional detachable arm and backrest on request.**

**Wing**, un système de tapissés qui permet une grande flexibilité à partir de l'assise, comme l'élément de base et en ajoutant les éléments, tels que les accoudoirs et les dossiers, pour faire configurations qui satisfont les exigences pour pouvoir personnaliser ou choisir entre les compositions proposées. Il n'est pas un canapé, mais un système de sièges où leur identité est la capacité de se transformer en raison des éléments interchangeables. **Option d'accoudoirs et de dossiers amovibles sur demande.**

**MATERIALES**

**1. Estructura** de asiento está formada completamente por pino seleccionado cepillado, con suspensión mediante banda elástica de 80 mm entrelazada, con capa superior de poliéster. Todo cubierto por goma de 30 kg/m3.

**2. Almohadas de asiento**, espuma de poliuretano con aceite de soja. Adhesivo empleado con base al agua, sin disolventes derivados del petróleo. Espuma dentro de funda, de algodón rellena a su vez de micro fibras, con un compuesto de 60% plumón sintético.

**3. Relleno de cojines** formado por funda con múltiples compartimentos, relleno de micro fibras, compuesto por un 50% plumón sintético más un 50% de fibra de poliéster siliconada.

**4. Patas** p-79 acero inoxidable, p-105 metal cromado, p-74 madera de fresno o p-111, metal negro o níquel negro.

**MATERIALS**

**1. Seating frame**, entirely made with selected planed pine with suspension made with 80 mm crossed elastic webbing with polyester top. All covered with 30 kg/m3 foam.

**2. Seating cushions foam**, made with soybean oil. Water based glue is used without any oil based solvents. Foam inside of cotton cover filled also with microfiber made of 60% down touch padding plus.

**3. Cushion filling** formed by a cover with multiple cells filled with microfibers, made of 50% synthetic down plus 50% silicone polyester fibre.

**4. Leg** p-79 and stainless steel, p-105 chromed metal, p-74 ash wood or p-111, black metal or black nickel.

**MATÉRIAUX**

**1. Structure d'assise** en bois de pin massif sélectionné et brossée, avec suspension réalisée avec sangles élastiques de 80 mm, entrelacé, avec cape supérieure de polyester, tout recouverte de mousses de 30kg/m3.

**2. Coussin d'assise**, mousse de polyuréthane avec de l'huile de soja. Adhésif utilisé avec base d'eau, sans solvants dérivés du pétrole. Housse de coton avec mousse à l'intérieur, remplie de microfibre, composé par 60% tact duvet synthétiques.

**3. Coussin de dossier** formé par une housse intérieure de coton avec plusieurs compartiments, remplie de microfibre, composé par 50% tact duvet synthétique et 50% fibre de polyester siliconé.

**4. Pied** p-79 structure d'acier inox, p-105 chromé, p-74 bois de frêne ou p-111, noir métal ou nickel noir.

**OPCIONES**

**PATAS / LEGS / PIEDS**

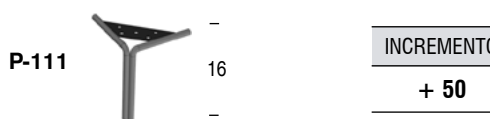
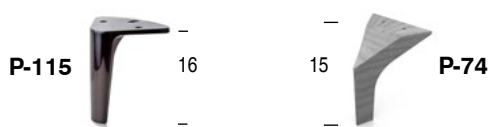

**OPTIONS**

**ACABADOS / FINISHES / FINITIONS**

P-74	WENGUE	WENGUE	WENGUE
P-74	CEREZO	CHERRY	MERISIER
P-74	FRESNO	ASH	FRÊNE
P-74	NOGAL	WALNUT	NOYER
P-74	ROBLE	OAK	CHÊNE
P-79	ACERO INOX	STAINLESS STEEL	ACIER INOX
P-115	CROMADO	CHROMED	CHROMÉ
P-111, P-115	METAL NEGRO	BLACK METAL	NOIR MÉTAL
P-111, P-115	NIQUEL NEGRO	BLACK NICKEL	NICKEL NOIR

**OPTIONS**

PROFUNDIDAD/DEPTH/PROFONDEUR 105CM	ALTO/HIGH/HAUTEUR 93CM	REF.	0	1	2	3	4	5	Person	M 140(m)	MT3	Kg	Box
		9885P	2.312	2.428	2.581	2.734	2.924	3.116	2.312	13,1	1,7	86	87
		9884P	2.120	2.225	2.366	2.506	2.681	2.857	2.120	12,1	1,6	76	77
		9883P	1.927	2.023	2.151	2.278	2.437	2.597	1.927	11,2	1,3	66	67

	988M5	2.120	2.225	2.366	2.506	2.681	2.857	2.120	12,4	1,6	81	82
	988M4	1.927	2.023	2.151	2.278	2.437	2.597	1.927	11,6	1,4	71	72
	988M3	1.734	1.821	1.936	2.050	2.193	2.337	1.734	10,4	1,2	61	62

	9885S	1.927	2.023	2.151	2.278	2.437	2.597	1.927	11,6	1,5	77	78
	9884S	1.734	1.821	1.936	2.050	2.193	2.337	1.734	10,6	1,3	67	68
	9883S	1.542	1.618	1.721	1.822	1.950	2.078	1.542	9,7	1,1	57	58
	988CH	1.426	1.497	1.592	1.686	1.803	1.922	1.426	7,3	1,2	60	61
	988RI	1.156	1.214	1.291	1.367	1.462	1.558	1.156	6,9	0,7	35	36
	988TA	1.542	1.618	1.721	1.822	1.950	2.078	1.542	7,3	0,8	60	61

Opción de brazo y respaldo desmontables bajo petición a partir de medida 200cm.

Option of removable arm and backrest on request from size 200cm.

Accoudoir et dossier amovibles en option sur demande à partir de la taille 200cm.

■ TARIFA DE PRECIOS SIN INCLUIR OPCIONES. CONSULTE PÁGINA ANTERIOR PARA INCLUIR OPCIONES DISPONIBLES.

■ PRICE LIST. OPTIONS NOT INCLUDED. SEE PREVIOUS PAGE TO ADD AVAILABLE OPTIONS.

■ TARIF DES PRIX SANS OPTIONS ADDITIONNELLES. CONSULTEZ LA PAGE ANTERIEURE POUR AJOUTER LES OPTIONS DISPONIBLES.



OP. A



OP. B



**Daro**, sofá cama de líneas puras con un diseño estudiado que da como resultado un objeto práctico, funcional y bello. Sistema de apertura tipo italiana, Mecanismo de movimiento con apertura frontal mediante rotación del respaldo en un único movimiento. El paso de la posición sofá a la posición cama tiene lugar sin mover o quitar ninguno de los elementos de la tapicería. Posibilidad de guardar las almohadas de la cama en el interior de los respaldos. **Los brazos se envían como bultos a parte.**

**Daro**, sofa-bed with pure lines, resulting in a useful, functional and beautiful piece. Italian type opening system. Front opening mechanism by rotating the backrest in a single movement. The sofa is transformed into a bed without removing any upholstered part. Possibility of pillows being stored hidden behind the back rest. **The arms are sent as separate packages.**

**Daro**, canapé-lit avec lignes pures et avec un design très étudié qui a comme résultat un objet pratique, avec facilité pour l'utilisation et joli. Système Italien d'ouverture. Mécanisme de mouvement avec ouverture frontale avec rotation du dos dans un seul mouvement. Le passage de la position canapé à la position lit s'effectue sans déplacement ou suppression d'aucun des éléments. Possibilité de ranger les oreillers à l'intérieur du dossier. **Les accoudoirs sont envoyés dans des colis séparés.**

**MATERIALES**

- 1. Estructura de acero** (mecanismo-cama con **garantía de calidad 5 años**). Mecanismo de acero con malla electrosoldada y cinchas elásticas para una mayor comodidad.
- 2. Colchón** de espuma HR 25, altura de 16 cm.
- 3. Almohada asiento** de espuma HR 30 kg/m<sup>3</sup>.
- 4. Almohada respaldo** espuma 20kg/m<sup>3</sup> super suave mas fibra H 200gr. Almohadas totalmente desenfundables.
- 5. Pata p-25** madera de haya.

**MATERIALS**

- 1. Steel frame** (bed mechanism **guaranteed for 5 years**) Steel mechanism and with electro welded mesh and elastic webbing for the most comfort.
- 2. Foam mattress** HR 25, 16 cm high.
- 3. Seating cushion** in HR 30 kg/m<sup>3</sup> foam.
- 4. Backrest cushion** in 20kg/m<sup>3</sup> super soft foam plus H 200gr fibre. Cushion with removable covers.
- 5. Leg p-25** beech wood.

**MATÉRIAUX**

- 1. Structure en acier** (mécanisme lit, avec **garantie de qualité de 5 ans**). Mécanisme en acier avec mailles électro-soudées et sangles élastiques pour améliorer le confort.
- 2. Matelas** en mousse HR 25, hauteur de 16 cm.
- 3. Coussin d'assise** en mousse HR 30 kg/m<sup>3</sup>.
- 4. Coussin de dossier** en mousse de 20kg/m<sup>3</sup> superdouce recouverte de fibre H 200 gr. Coussins totalement déhoussables.
- 5. Pied p-25** bois de hêtre.

**OPCIONES**

**ACABADOS / FINISHES / FINITIONS**

P-25	WENGUE	WENGUE	WENGUE
P-25	NOGAL	WALNUT	NOYER
P-25	ROBLE	OAK	CHÊNE
P-25	CEREZO	CHERRY	MERISIER

**OPTIONS**

**OPTIONS**

**PATAS / LEGS / PIEDS**



**ALTURA COLCHÓN / MATTRESS HEIGHT / HAUTEUR MATELAS**



ALTURA 16 cm  
HEIGHT 16 cm  
HAUTEUR 16 cm

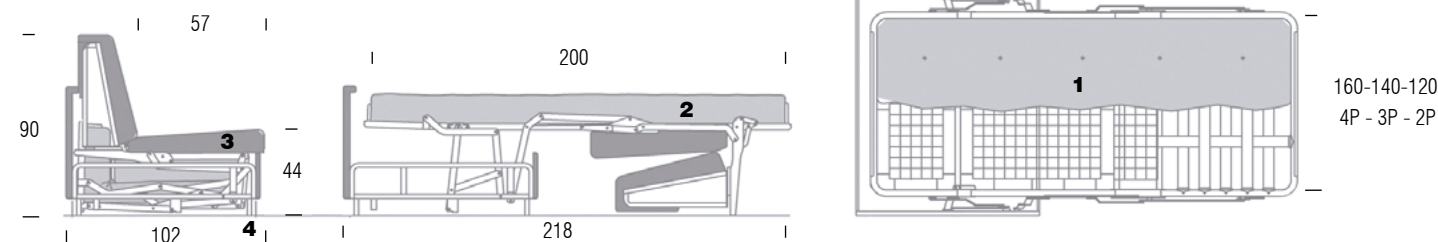

OP. A	REF.	0	1	2	3	4	5	Person	M 140(m)	MT3	Kg	Box
	7284A	2.035	2.107	2.201	2.296	2.415	2.532	2.035	9,9	1,6	109	110
	7283A	1.850	1.915	2.001	2.087	2.195	2.302	1.850	9,3	1,4	94	95
	7282A	1.628	1.685	1.761	1.837	1.932	2.026	1.628	8,7	1,3	79	80

**OP. B**

	7284B	2.035	2.107	2.201	2.296	2.415	2.532	2.035	9,9	1,6	109	110
	7283B	1.850	1.915	2.001	2.087	2.195	2.302	1.850	9,3	1,4	94	95
	7282B	1.628	1.685	1.761	1.837	1.932	2.026	1.628	8,7	1,3	79	80



**Due**, sofá cama de una cuidada elegancia, acorde con las tendencias actuales. En su diseño prima la ergonomía, donde la función condiciona la forma. Pensado para todo tipo de espacios, ya sea hogar o espacios contract. Sistema de apertura tipo italiana. Mecanismo de movimiento con apertura frontal mediante rotación del respaldo en un único movimiento. El paso de la posición sofá a la posición cama tiene lugar sin mover o quitar ninguno de los elementos de la tapicería. **Los brazos se envían como bultos a parte. Importante: definir tela de vivo. Disponible opción sin vivo.**

**Due**, sofa bed of a careful elegance, according to the current trends. In its design, ergonomics prevails, where the function conditions the form. Thought for all kind of spaces, either home or contract spaces. Italian-style opening system. Movement mechanism with front opening by rotating the backrest in a single movement. The transition from the sofa position to the bed position takes place without moving or removing any of the upholstery elements. **The arms are sent as separate packages. Important: indicate the fabric of the decorative piping. No decorative piping option available.**

**Due**, canapé-lit d'une élégance soignée, selon les tendances actuelles. Sa conception est basée sur l'ergonomie, où la fonction conditionne la forme. Conçu pour tous les types d'espaces, soit pour la maison soit pour espaces contract. Système d'ouverture à l'italienne. Mécanisme de mouvement avec ouverture frontale par rotation du dossier en un seul mouvement. Le passage de la position canapé à la position lit s'effectue sans déplacer ni enlever aucun des éléments de rembourrage. **Les accoudoirs sont envoyés dans des colis séparés. Important: définir le tissu du passepoil décorative. Disponible en option sans passepoil décorative.**

**MATERIALES**

- 1. Estructura de acero** (mecanismo-cama con **garantía de calidad 5 años**). Mecanismo de acero con malla electrosoldada y cinchas elásticas para una mayor comodidad.
- 2. Colchón** de espuma HR 23, altura de 12 cm.
- 3. Almohada asiento** de espuma HR 30 kg/m<sup>3</sup>. **Almohada respaldo** espuma 20kg/m<sup>3</sup> super suave mas fibra H 200gr. Almohadas totalmente desenfundables.
- 4. Pata p-68** madera de haya, con diferentes acabados y p-80 metal pintado.

**MATERIALS**

- 1. Steel frame** (bed mechanism **guaranteed for 5 years**) with electro welded mesh and elastic webbing for greater comfort.
- 2. Foam mattress HR 23**, 12 cm high.
- 3. Seating cushion** in HR 30 kg/m<sup>3</sup> foam. **Backrest cushion** in 20kg/m<sup>3</sup> super soft foam plus H 200gr fibre. Cushion with removable covers.
- 4. Leg p-68** in beech wood, with different colour stained finishes, or P-80 painted metal.

**MATÉRIAUX**

- 1. Structure en acier** (mécanisme lit, avec **garantie de qualité de 5 ans**). Mécanisme en acier avec mailles électro-soudées et sangles élastiques pour améliorer le confort.
- 2. Matelas** en mousse HR 23, hauteur de 12 cm.
- 3. Coussin d'assise** en mousse HR 30 kg/m<sup>3</sup>. **Coussin de dossier** en mousse de 20kg/m<sup>3</sup> superdouce recouverte de fibre H 200 gr. Coussins totalement déhoussables.
- 4. Pied p-68** bois de hêtre, avec différentes finitions, ou P-80 métal verni.

**OPCIONES**

**PATAS / LEGS / PIEDS**



**OPTIONS**

**ACABADOS / FINISHES / FINITIONS**

P-68	WENGUE	WENGUE	WENGUE
P-68	NOGAL	WALNUT	NOYER
P-68	ROBLE	OAK	CHÊNE

**ALTURA COLCHÓN / MATTRESS HEIGHT / HAUTEUR MATELAS**

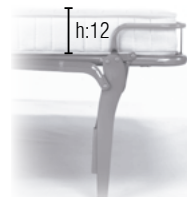

ALTURA 12 cm  
HEIGHT 12 cm  
HAUTEUR 12 cm

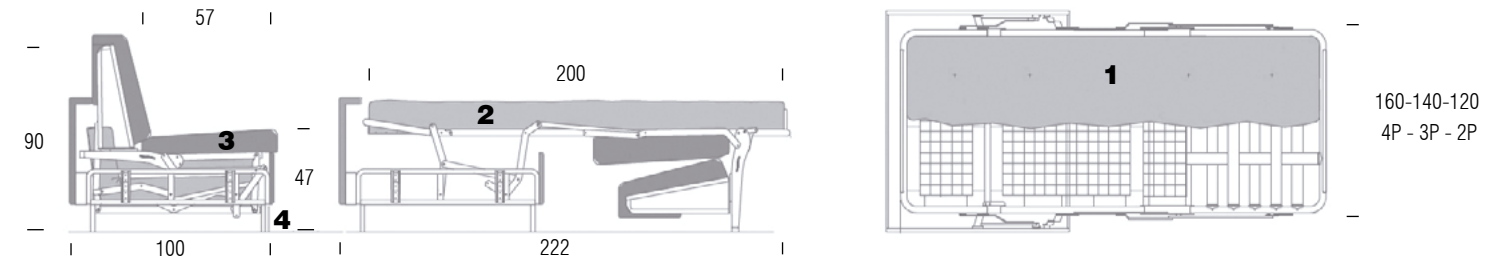

OP. A	REF.	0	1	2	3	4	5	Person	M 140(m)	MT3	Kg	Box
	2204P	2.164	2.250	2.365	2.481	2.624	2.768	2.164	11,8	1,6	109	110
	2203P	1.967	2.045	2.150	2.255	2.385	2.516	1.967	10,7	1,4	94	95
	2202P	1.731	1.800	1.892	1.984	2.099	2.214	1.731	10,5	1,3	79	80

**OP. B**

	2204B	2.164	2.250	2.365	2.481	2.624	2.768	2.164	12	1,6	109	110
	2203B	1.967	2.045	2.150	2.255	2.385	2.516	1.967	11	1,4	94	95
	2202B	1.731	1.800	1.892	1.984	2.099	2.214	1.731	10,8	1,3	79	80





El sofá **Spat** tiene una forma casi primaria, como si a partir de un material dúctil se crease con un gesto. Sistema de apertura tipo italiana: el paso de la posición sofá a la posición cama tiene lugar sin mover o quitar ninguno de los elementos de la tapicería. Este sofá tiene rasgos del estilo vintage, como una referencia clara de los modelos en los que se inspira. Sofá totalmente desenfundable.

*The **Spat** sofa has an almost primary shape, as if was created from a ductile material with a gesture. Italian-style opening system: the passage from the sofa position to the bed position takes place without moving or removing any of the upholstery elements. This sofa has features of the vintage style, as a clear reference of the models in which it is inspired. Sofa with removable covers.*

Le canapé **Spat** a une forme presque primaire, comme s'il avait été créé à partir d'un matériel ductile avec un geste. Système d'ouverture à l'italienne: le passage de la position canapé à la position lit se fait sans déplacer ni enlever aucun des éléments de rembourrage. Ce canapé présente des caractéristiques du style vintage, comme une référence claire des modèles dont il s'inspire. Canapé totalement déhoussable.

**MATERIALES**

- 1. Estructura de acero** (mecanismo-cama con **garantía de calidad 5 años**). Mecanismo de acero con malla electrosoldada y cinchas elásticas para una mayor comodidad.
- 2. Colchón** de espuma HR 25, altura de 16cm.
- 3. Almohada asiento** de espuma HR 30 kg/m3 suave con una capa de viscoelástica más fibra H 150 gr.
- 4. Almohada respaldo** compuesta de microfibra tacto plumón y fibra de poliéster siliconada, con separadores para evitar que se deforme. Almohadas totalmente desenfundables.

**MATERIALS**

- 1. Steel frame** (bed mechanism **guaranteed for 5 years**) Steel mechanism and with electro welded mesh and elastic webbing for the most comfort.
- 2. Foam mattress** HR 25, 16cm of height.
- 3. Seating cushion** in HR 30 kg/m3 super soft foam with a visco-elastic layer plus H 150 gr fibre.
- 4. Backrest cushion** made of down touch microfibre and siliconised polyester fibre, with separators to prevent it from becoming deformed. Cushion with removable covers.

**MATÉRIAUX**

- 1. Structure en acier** (mécanisme lit, avec **garantie de qualité de 5 ans**). Mécanisme en acier avec mailles électro-soudées et sangles élastiques pour améliorer le confort.
- 2. Matelas** en mousse HR 25, hauteur de 16 cm.
- 3. Coussin d'assise** en mousse souple HR 30 kg/m3 avec une couche viscoélastique plus H 150 gr.
- 4. Coussin de dossier** en microfibre tact duvet et fibre polyester siliconée, avec des séparateurs pour éviter qu'il ne se déforme. Coussins totalement déhoussables.

**ALTURA COLCHÓN / MATTRESS HEIGHT / HAUTEUR MATELAS**



ALTURA 16 cm  
HEIGHT 16 cm  
HAUTEUR 16 cm

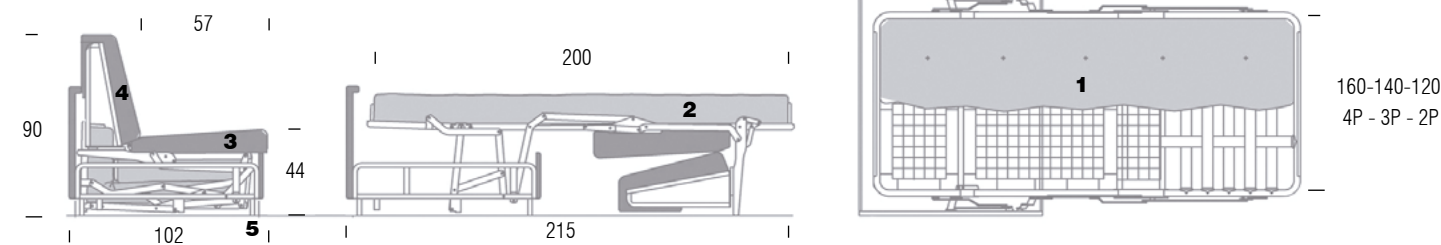

	REF.	0	1	2	3	4	5		M 140(m)	MT3	Kg	
	<b>2214P</b>	2.679	2.774	2.901	3.027	3.186	3.344	2.679	10,7	1,6	109	110
	<b>2213P</b>	2.435	2.522	2.637	2.752	2.896	3.040	2.435	10	1,4	94	95
	<b>2212P</b>	2.143	2.219	2.321	2.422	2.548	2.675	2.143	9,4	1,3	79	80



Ref. 222BU



Ref. 222BA

Diseño inspirado en algunas de las piezas clásicas de principios de S. XX, esta butaca conjuga la sensación de un gran confort, con la sobriedad y rigidez de una estructura minimalista. Esta marcada diferenciación de materiales y su construcción sencilla, hace posible jugar con diferentes acabados y colores, haciendo que **Adex** sea fácilmente customizada. **Importante: definir el color de la tela del vivo.**

*Design inspired by some classic early 20th century pieces. This armchair combines the feeling of great comfort, with the sobriety and the rigidity of a minimalist structure. The marked differentiation of materials and its simple construction makes it possible to play with different finishes and colours, making Adex easily customizable. Important: indicate the fabric colour of the decorative piping.*

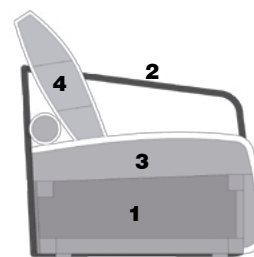

Ref. 222BU

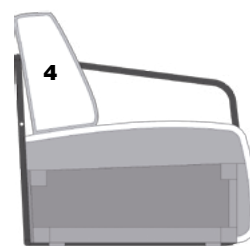

Ref. 222BA

Fauteuil de design inspiré par certains pièces classiques de début XXème siècle, ce modèle combine la sensation de grand confort, avec une sobriété et la rigidité d'une structure minimaliste. Ceci a marqué la différenciation des matériaux et sa construction simple, en permettant de jouer avec différentes finitions et couleurs, et en faisant que **Adex** soit facilement personnalisé. **Important: définir la couleur du tissu du passepoil décorative.**



**Apil** es una butaca de líneas aparentemente clásicas, con una sutil ruptura de los códigos convencionales: como las patas a la vista. Recuerda el estilo compuesto de los años cincuenta, influenciado por aspectos atractivos, desde el sillón envolvente hasta el pouff complementario. Con la elegancia de su presencia, es perfecto para interiores residenciales, pero con una fuerte actitud de hospitalidad.

**Apil** is an armchair of apparently classic lines, with a subtle break with conventional codes: like the legs at sight. It recalls the composite style of the 1950s, declined in very attractive types, from the wrap-around armchair to the complementary ottoman. With the elegance of its presence, it is perfect for residential interiors, but with a strong attitude of hospitality.

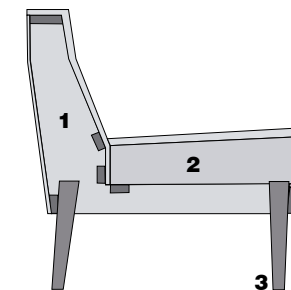

**Apil** est une fauteuil aux lignes apparemment classiques, qui rompt subtilement avec les codes conventionnels: comme des pieds en vue. Il rappelle le style composite des années 1950, décliné en types très attractifs, du fauteuil enveloppant au pouff complémentaire. Avec l'élégance de sa présence, il est parfait pour les intérieurs résidentiels, mais avec une forte attitude d'hospitalité.

MATERIALES

- Estructura interna de madera maciza** de pino canteado en las zonas de fricción para prolongar la vida de la suspensión.
- Estructura exterior** de tubo de hierro.
- Asiento** de espuma 30 Kg/m3. Cubierta de una capa fibra siliconada de 400gr.
- Respaldo.** Ref. 222BU con fibra Dofill Plus más copos de latex para dar consistencia y comodidad. Ref. 222BA con bloque de goma de 20 kg suave.

MATERIALS

- Solid pine wood frame.** The edges are rounded in areas of friction to increase suspension life.
- Exterior frame** in steel tube.
- Seat cushion** made with HR foam 30kg/m3 foam. Covered with a 400gr. siliconised fibre layer.
- Backrest** Ref. 222BU with Dofill Plus fibre plus latex flakes for consistency and comfort. Ref. 222BA in 20kg soft foam block.

MATÉRIAUX

- Structure interne en bois de pin massif** avec un chant dans les zones de friction pour prolonger la vie de la suspension.
- Structure** extérieure de tube de fer.
- Assise** de mousse 30 Kg/m3. Recouverte d'une couche de fibre siliconée de 400gr.
- Dossier.** Ref. 222BU with Dofill Plus fibre plus latex flakes for consistency and comfort. Ref. 222BA avec bloc de mousse de 20 kg soft.

MATERIALES

- Estructura interna de madera maciza** de pino, canteado en las zonas de suspensión, realizada con cincha elástica con garantía de calidad 10 años. Estructura cubierta de espuma HRD 25 kg/m3.
- Almohada de asiento** de espuma de SR 30 Kg/m3 y recubierta de fibra siliconada de 150 gr.
- Patas** de madera de fresno.

MATERIALS

- Solid wood internal frame** in pine, edged in the suspension areas, made with elastic spring with 10 year quality guarantee. Structure covered with HRD foam 25 kg/m3.
- Seat cushion** made of SR 30 kg/m3 foam and covered with 150 gr silicone fibre.
- Legs:** ash wood.

MATÉRIAUX

- Structure interne en bois massif** de pin, bordée dans les zones de suspension, réalisée avec sangles élastiques garantie de qualité 10 ans. Structure recouverte de mousse HRD 25 kg/m3.
- Coussin d'assise** en mousse de 30 kg/m3 et recouvert de fibre de silicone de 150 gr.
- Pieds** en bois de frêne.

	REF.	0	1	2	3	4	5	👤	M 140(m)	MT3	Kg	📦
	222BU	897	942	1.003	1.063	1.138	1.214	897	5,3	0,65	21	22
	222BA	897	942	1.003	1.063	1.138	1.214	897	4,6	0,65	21	22

	REF.	0	1	2	3	4	5	👤	M 140(m)	MT3	Kg	📦
	229BU	732	755	786	817	855	894	732	3,4	0,6	25	27
	229PF	286	291	298	304	313	322	286	1,7	0,4	7	8

OPCIONES

ACABADOS / FINISHES / FINITIONS

NEGRO SATINADO	GLOSSY BLACK	NOIR SATINÉ
ACERO INOX	STAINLESS STEEL	ACIER INOX
COBRE	COPPER	CUIVRE

OPTIONS

OPTIONS

OPCIONES

ACABADOS / FINISHES / FINITIONS

WENGUE	WENGUE	WENGUE
CEREZO	CHERRY	MERISIER
NOGAL	WALNUT	NOYER
ROBLE	OAK	CHÊNE
FRESNO	ASH	FRÊNE

OPTIONS

OPTIONS



La combinación entre modernidad y tradición hacen de **Arko** el producto ideal para decorar los interiores que aman comunicar un espíritu sofisticado. La modernidad de sus líneas hacen revivir piezas tradicionales con gusto contemporáneo.

*The combination between modernity and tradition turn **Arko** into the ideal product to decorate in which we want to communicate an air of sophistication. Its modern shapes bring to mind traditional pieces with contemporary taste.*

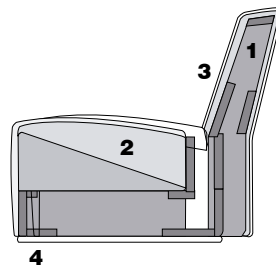

La combinaison entre modernité et tradition fait d'**Arko** le produit idéal pour décorer les intérieurs qui aiment communiquer un esprit sophistiqué. La modernité de ses lignes font revivre des pièces traditionnelles avec un goût contemporain.



La silla **Bazk** es un trabajo tangible de ebanistería enfocado en mantener el contacto con la madera. Con un diseño orgánico inspirado en la naturaleza para volver a los orígenes. Madera responsablemente arbolada en fresno.

*The **Bazk** chair is a tangible work of joinery focused on preserving the contact with the wood. With an organic design inspired by nature to return to the origins. Responsibly wooded in ash.*

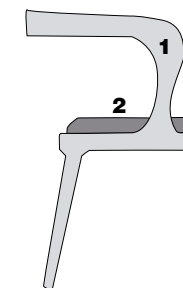

La chaise **Bazk** est une pièce de bois tangible qui vise à maintenir le contact avec le bois. Avec un design organique inspiré de la nature pour revenir aux origines. Bois de frêne provenant d'une exploitation responsable.

**MATERIALES**

- 1. Estructura de madera maciza**, recubierta de espuma HRD 40 kg/m3. Suspensión realizada con cincha elástica con garantía de calidad 10 años.
- 2. Asiento** de espuma indeformable alta resistencia HRD 30 kg/m3 súper dura, más 3 cm de suplemento súper suave.
- 3. Respaldo** de espuma de alta resistencia HR 35 kg/m3. Recubierto de fibra termosealada.
- 4. Base** en diferentes posibilidades, zócalo acero inoxidable pulido AISI 304, pata oculta de madera maciza (p-42) o base giratoria.

**MATERIALS**

- 1. Solid wood frame** covered with HRD 40 kg/m3 foam. Suspension made with elastic webbing with 10 year guarantee.
- 2. Seat** made with HR 30 kg/m3 non-deformable super hard foam, plus 3 cm super soft layer.
- 3. Backrest** made with HR 35 kg/m3 foam covered with thermo sealed fibre.
- 4. Base** in different options: polished stainless steel AISI 304, hidden legs of solid wood (p-42) or swivel base.

**MATÉRIAUX**

- 1. Structure en bois massif**, recouverte de mousse HRD 40 kg/m3. Suspension réalisée avec sangles élastiques garantie de qualité 10 ans.
- 2. Assise** en mousse indéformable haute résistance HRD 30 kg/m3 super dur, plus 3 cm de supplément extra douce.
- 3. Dossier** en mousse de haute résistance HR 35 kg/m3. Recouverte de fibre termocacheté.
- 4. Base** en différents possibilités, socle d'acier inox AISI 304, pied caché de bois massif (p-42) ou base pivotant.

**MATERIALES**

- 1. Estructura de madera** de fresno maciza.
- 2. Asiento** de gomaespuma 30 HR kg/m3 recubierto con fibra siliconada de 150 gr.

**MATERIALS**

- 1. Solid ash wood** structure.
- 2. Seat** of foam 30 HR kg/m3, covered with 150 gr. silicone fibre.

**MATÉRIAUX**

- 1. Structure en bois** de frêne massif.
- 2. Assise** en mousse 30 HR kg/m3 recouvert de fibre de silicone de 150 gr.

	REF.	0	1	2	3	4	5		M 140(m)	MT3	Kg	
	940BU	680	700	728	756	791	825	680	3	0,5	18	19
	940BG	793	813	841	869	904	938	793	3	0,5	31	32

GIRATORIO / SWIVEL / PIVOTANT

	REF.	0	1	2	3	4	5		M 140(m)	MT3	Kg	
	230SI	777	782	790	797	806	816	777	0,8	0,4	8	9

**OPCIONES**

**PATAS / LEGS / PIEDS**

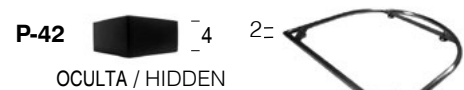

OCULTA / HIDDEN

ZÓCALO / BASEBOARD / SOCLE

**OPTIONS**

**ACABADOS / FINISHES / FINITIONS**

P-42 (940BU)	WENGUE	WENGUE	WENGUE
BASEBOARD (940BU)	ACERO INOX +130	STAINLESS STEEL +130	ACIER INOX +130

**OPTIONS**

**OPCIONES**

**ACABADOS / FINISHES / FINITIONS**

WENGUE	WENGUE	WENGUE
FRESNO	ASH	FRÊNE
NOGAL	WALNUT	NOYER
ROBLE	OAK	CHÊNE
CEREZO	CHERRY	MERISIER

**OPTIONS**

**OPTIONS**

**PATAS / LEGS / PIEDS**

WENGUE  
FRÊNE  
NOYER  
CHÊNE  
MERISIER





Ref. 223BT



Ref. 223CA

Ref. 913CO

Sencillez, comodidad y de sólida construcción. Sus formas permiten jugar con combinaciones de tejidos más rígidos en el exterior y otros más suaves y cálidos en el interior.

*Simplicity, comfort and solid construction. Shapes allowing combinations of fabrics: more rigid on the outside, softer and warmer on the inside.*

**MATERIALES**

- 1. Estructura de madera maciza**, cubierta de espuma 25 kg/m3. Suspensión realizada con cincha elástica. Garantía 10 años.
- 2. Almohada asiento** de espuma 35 Kg/m3 con fina capa de fibra siliconada. Desenfundable.
- 3. Base.** Posibilidad de elegir base giratoria en acero corten, hierro lacado epoxi o fresno. También disponible sin mecanismo giratorio, con patas en madera de haya.

**MATERIALS**

- 1. Solid wood frame** covered with 25 kg/m3 foam. Suspension made with elastic webbing with a 10 year guarantee.
- 2. Seat** made with HR 35 kg/m3 foam with silicone fibre cover. Removable cover.
- 3. Base** in different options of swivel base to choose: steel cut, metal painted in epoxy or ash. Also available with fix base in beech solid wood feet.



Simplicité, confort et construction solide. Ses formes vous permettent de jouer avec des combinaisons de tissus plus rigides à l'extérieur avec d'autres plus doux et chauds à l'intérieur.

**MATÉRIAUX**

- 1. Structure en bois massif**, recouverte de mousse 25 kg/m3. Suspension réalisée avec sangles élastiques garantie 10 ans.
- 2. Coussin d'assise** en mousse 35 kg/m3, avec housse de fibre à la silicone. Déhoussable.
- 3. Base.** Possibilité de choisir pied pivotant en acier corten, fer laqué epoxi ou frêne. Aussi disponible sans mécanisme pivotant, avec pied en bois d'hêtre.



**Bluss** presenta una imagen muy característica, que parte de un proceso de actualización formal, obteniendo por resultado un producto plenamente actual. Bluss es ante todo diseño, donde sus formas geométricas así como la tirada especial de su estructura tubular generan el juego de planos que permiten disfrutar de la butaca como un conjunto especial de gran comodidad.

*Bluss presents a very characteristic image, which is based on a formal updating process, resulting in a fully modern product. Bluss is above all design, where its geometric shapes as well as its special tubular structure generate the play of planes that allow the armchair to be enjoyed as a special set of great comfort.*

**MATERIALES**

- 1. Estructura de madera maciza**, cubierta de espuma 30 kg/m3 y respaldo en HR 35 kg/m3, cubierta de fibra termosellada. Suspensión realizada mediante cincha. Garantía de calidad 10 años.
- 2. Almohada asiento** de espuma 30 SR Kg/m3 con fibra siliconada de 150 gr. Almohadas totalmente desenfundable.
- 3. Estructura** metálica exterior de tubo de hierro pintado al horno.

**MATERIALS**

- 1. Solid wood structure**, 30 kg/m3 foam cover and 35 kg/m3 HR backrest, heat-sealed fibre cover. Suspension by means of webbing. Quality guarantee 10 years.
- 2. Seat cushion** in 30 SR Kg/m3 foam with 150 gr. silicone fibre. Pillows with fully removable covers.
- 3. Outer metal structure** made of oven-painted iron tube.

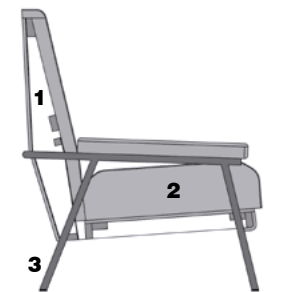

**Bluss** présente une image très caractéristique, qui repose sur un processus formel de mise à jour, aboutissant à un produit totalement moderne. Bluss est avant tout un design, où ses formes géométriques ainsi que sa structure tubulaire spéciale génèrent jeu de plans qui permettent de profiter du fauteuil comme d'un ensemble spécial de grand confort.

**MATÉRIAUX**

- 1. Structure en bois massif**, revêtement en mousse de 30 kg/m3 et dossier en HR 35 kg/m3, revêtement en fibre thermosoudée. Suspensión réalisée avec sangles élastiques. Garantie de qualité 10 ans.
- 2. Coussin d'assise** en mousse de 30 SR Kg/m3 avec fibre de silicone de 150 gr. Coussins totalement déhoussables.
- 3. Structure** métallique extérieure en tube de fer peint au four.

	REF.	0	1	2	3	4	5		M 140(m)	MT3	Kg	
 GIRATORIO/ SWIVEL / PIVOTANT	223BT	872	902	943	984	1.034	1.085	872	3,6	0,7	33	34
	223BM	910	940	981	1.022	1.072	1.123	910	3,6	0,7	26	27
 FIJO / FIX / FIXE	223BU	754	784	825	866	916	967	754	3,6	0,7	23	24
	2232P	1.045	1.089	1.148	1.207	1.280	1.353	1.045	5,5	1,2	35	36
 223PF	223PF	286	291	298	304	313	322	286	1	0,2	6	7
 223CA	223CA	77	81	86	91	98	104	77	0,7	0,1	1	1,2
 913CO	913CO	33	37	42	48	55	62	33	0,7	0,1	1	1,2

■ TARIFA DE PRECIOS SIN INCLUIR OPCIONES. ■ PRICE LIST. OPTIONS NOT INCLUDED. ■ TARIF DES PRIX SANS OPTIONS ADDITIONELLES.

**OPCIONES**

**OPTIONS**

**OPTIONS**

**ACABADOS / FINISHES / FINITIONS**

Ref. 223BT	NEGRO (METAL)	BLACK (METAL)	NOIR (MÉTAL)
	ACERO CORTEN	CORTEN STEEL	ACIER CORTEN
Ref. 223BM	WENGUE	WENGUE	WENGUE
Ref. 223BU	NOGAL	WALNUT	NOYER
Ref. 2232P	ROBLE	OAK	CHÊNE
Ref. 2232PF	CEREZO	CHERRY	MERISIER
	FRESNO	ASH	FRÊNE

**COSTURA / STITCHING / COUTURE**

.Indicar la tela del vivo decorativo.  
 .Indicate the fabric of the decorative piping.  
 .Définir le tissu du passepoil décorative.

**OPCIONES**

**OPTIONS**

**OPTIONS**

**ACABADOS / FINISHES / FINITIONS**

NEGRO EPOXI	EPOXY BLACK	ÉPOXY NOIR
-------------	-------------	------------

	REF.	0	1	2	3	4	5		M 140(m)	MT3	Kg	
 240BU	240BU	798	813	832	852	877	902	798	4	0,9	26	27



Ref. 976BU

Ref. 976RU



Ref. 976BM

**Boss**, butaca de estilo vintage basa su diseño en los principios estilísticos que marcaron tendencia y que hoy vuelven a estar en boga. La sutileza de sus formas, los planos que la originan y la delicadeza del equilibrio que presenta la hacen una pieza singular e icónica.

**Boss**, vintage style armchair. Design based on the stylistic principles that marked a trend and which today is back in vogue. The subtlety of its forms, planes from which it originates and the delicacy of its balance make it a unique and iconic piece.

**MATERIALES**

- Estructura de madera maciza**, cubierta de espuma HRD 25 kg/m3, cubierta de fibra termosellada.
- Almohada asiento** espuma indeformable alta resistencia 35 kg/m3. Almohadas totalmente desenfundables.
- Almohada respaldo** espuma SS 18 kg/m3 suave. Forrada toda con fibra H150gr.
- Pata** en madera maciza de haya o base en tubo de metal pintado al horno.

**MATERIALS**

- Solid wood frame** covered with HR 25 kg/m3 foam. Covered with thermo sealed fibre.
- Seat cushion** made with non-deformable HR 35 kg/m3 foam. Completely removable cushion covers.
- Backrest cushion** made with SS 18 kg/m3 soft foam. All covered with H150gr fibre.
- Legs** in solid beech wood or base in oven-fire painted metal tube.

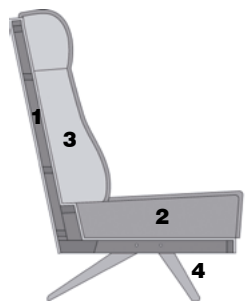

**Boss**, fauteuil style vintage basé sur les principes stylistiques qui ont marqué une tendance et qui recommencent à être très demandé de nos jours. La subtilité de ses formes, les plans qui l'animent et la délicatesse de l'équilibre qu'elle présente la rendent une pièce singulière et iconique.

**MATÉRIAUX**

- Structure en bois massif**, recouverte de mousse HRD 25 kg/m3, recouverte de fibre thermocachetée.
- Coussin d'assise** de mousse indéformable haute résilience HRD 35kg/m3. Coussins totalement déhoussables
- Coussin de dossier** en mousse souple SS 18 kg/m3. Recouverte de fibre H150grs.
- Pieds** en bois massif d'hêtre ou base en tube de métal peint au four.

	REF.	0	1	2	3	4	5	Person	M 140(m)	MT3	Kg	Box
	976BU	1.104	1.137	1.180	1.223	1.277	1.331	1.104	4,7	0,9	29	30
	976RU	286	291	298	304	313	322	286	1	0,2	6	7
	976BB	1.000	1.033	1.076	1.119	1.173	1.227	1.000	4,7	0,9	29	30
	976BM	1.104	1.137	1.180	1.223	1.277	1.331	1.104	4,7	0,9	29	30
	976RM	286	291	298	304	313	322	286	1	0,2	6	7

**OPCIONES**

**OPTIONS**

**OPTIONS**

**ACABADOS / FINISHES / FINITIONS**

WENGUE	WENGUE	WENGUE
CEREZO	CHERRY	MERISIER
NOGAL	WALNUT	NOYER
ROBLE	OAK	CHÊNE
HAYA	BEECH	HÊTRE
NEGRO	BLACK	NOIR



Ref. 226BR

Ref. 226BR

Ref. 226BR



Ref. 226BR



Ref. 226BR

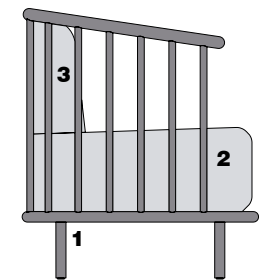

Ilmiodesign se ha inspirado en la naturaleza para diseñar Cage, que pretende evocar bosques de altos árboles, ramas e incluso las pequeñas fibras de las que se compone un nido. Pretende ser el nido en el que deleitarse con el transcurso del tiempo libre a la vez que sentirse protegido y arropado por sus formas.

Ilmiodesign has been inspired by nature to design Cage, which aims to evoke forests of tall trees, branches and even the small fibres of which a nest is composed. It aims to be the nest in which to enjoy the passing of free time while feeling protected and sheltered by its forms.

Ilmiodesign s'est inspiré de la nature pour concevoir Cage, qui vise à évoquer les forêts de grands arbres, les branches et même les petites fibres dont est composé un nid. Il se veut le nid où l'on peut profiter du passage du temps libre tout en se sentant protégé et abrité par ses formes.

**MATERIALES**

- Estructura** realizada en madera de fresno por sus excelentes cualidades de resistencia, durabilidad y estética. Posibilidad de acabados en wengué, fresno, roble, nogal y cerezo.
- Almohada asiento** de espuma 28 Kg/m3 con fina capa de fibra de 150gr/m3. Desenfundable.
- Almohada de respaldo**, opcional en goma S 18 kg/m3 super suave recubierta con fibra 150 gr/m3 o cojin con relleno de fibra siliconada tacto plumon. Desefundable.

**MATERIALS**

- Structure** made of ash wood for its excellent qualities of strength, durability and aesthetics. Possibility of finishes in wenge, ash, oak, walnut and cherry.
- Seat cushion** made of 28 Kg/m3 foam with a thin layer of 150gr/m3 fiber. Removable covers.
- Back cushion**, optional in super soft S 18 kg/m3 rubber covered with 150 gr/m3 fiber or cushion with siliconized fiber filling touch down. Removable.

**MATÉRIAUX**

- Structure** réalisée en bois de frêne pour ses excellentes qualités de résistance, de durabilité et d'esthétique. Possibilité de finitions en wenge, frêne, chêne, noyer et cerisier.
- Coussin d'assise** en mousse de 28 Kg/m3 avec une fine couche de fibre de 150gr/m3. Déhoussable.
- Coussin de dossier**, opción en mousse S 18kg/m3 super suave recouverte de fibre 150 gr/m3 ou coussin avec fibre à la silicone tact duvet. Déhoussable.

OP:1 (cushion)	OP:2 (pilow)	REF.	0	1	2	3	4	5	Person	M 140(m)	MT3	Kg	Box
		238BU	1.257	1.272	1.292	1.312	1.337	1.362	1.257	3	0,5	25	26
		2382P	1.910	1.937	1.973	2.009	2.054	2.099	1.910	4,5	0,8	40	41
		2382A	1.910	1.937	1.973	2.009	2.054	2.099	1.910	5,5	0,8	40	41
		2383P	2.249	2.280	2.321	2.363	2.415	2.467	2.249	6,5	1,2	50	51
		2383A	2.485	2.513	2.551	2.589	2.637	2.684	2.485	5,5	1,2	50	51

**OPCIONES**

**OPTIONS**

**OPTIONS**

**ACABADOS / FINISHES / FINITIONS**

WENGUE	WENGUE	WENGUE
NOGAL	WALNUT	NOYER
ROBLE	OAK	CHÊNE
FRESNO	ASH	FRÊNE
CEREZO	CHERRY	MERISIER



El sillón **Calma**, de líneas suaves, invita a sentarse consiguiendo un espacio reservado para la relajación donde el confort pasa a ser el protagonista. De estilo contemporáneo y formas elegantes nos permite ubicarla en cualquier tipo de entrono, salón comedor o dormitorio. Su elevado respaldo nos permite una posición idónea para el descanso.

The **Calma** armchair, with its soft lines, invites you to sit down, creating a space reserved for relaxation where comfort takes centre stage. Its contemporary style and elegant shapes allow us to place it in any type of environment, living room or bedroom. Its high backrest allows us an ideal position for rest.

MATERIALES

**1. Estructura interna** con tubo de hierro 16/2, con suspensión de asiento y respaldo a base de muelles de acero. El poliuretano que cubre la estructura llega a una densidad de 40 kg/m3. Toda la butaca va cubierta por fibra siliconada de 330gr./m2 con soporte de 100% microfibra extrasuave.

**2. Base**, posibilidad de elegir entre un zócalo fijo en madera de fresno, pie giratorio de metal acabado en color lacado epoxi y pie giratorio en madera de fresno con diferentes acabados.

MATERIALS

**1. Internal frame** with 16/2 iron tube, with seat and backrest suspension based on steel springs. The polyurethane covering the structure has a density of 40 kg/m3. The entire seat is covered with 330gr/m2 silicone fibre with 100% extra-soft microfibre backing.

**2. Base**, with a choice between a fixed ash wood base, metal swivel base finished in epoxy lacquered colour and ash wood swivel base with different finishes.

MATÉRIAUX

**1. Structure interne** en tube de fer 16/2, avec suspension de l'assise et du dossier par ressorts en acier. Le polyuréthane qui recouvre la structure a une densité de 40 kg/m3. Toute l'assise est recouverte d'une fibre de silicone de 330gr/m2 avec un support en microfibre 100% extra-douce.

**2. Base**, avec le choix entre un piètement fixe en frêne, un piètement pivotant en métal laqué époxy et un piètement pivotant en frêne avec différentes finitions.

	REF.	0	1	2	3	4	5	👤	M 140(m)	MT3	Kg	📦
	242BQ	798	813	832	852	877	902	798	2,5	0,7	27	28
	242BG	798	813	832	852	877	902	798	2,5	0,7	29	30
	242BM	798	813	832	852	877	902	798	2,5	0,7	27	28

OPCIONES

ACABADOS / FINISHES / FINITIONS

ACABADOS / FINISHES / FINITIONS	OPCIONES	OPCIONES	OPCIONES
242BQ, 242BM	WENGUE	WENGUE	WENGUE
242BQ, 242BM	NOGAL	WALNUT	NOYER
242BQ, 242BM	FRESNO	ASH	FRÊNE
242BQ, 242BM	ROBLE	OAK	CHÊNE
242BG (METAL)	NEGRO	BLACK	NOIR



De inspiración orgánica, el cuenco que forman asiento y respaldo adopta las curvas suaves y depuradas de un guijarro con tres vértices redondeados. Precisamente esta forma triangular es la que le da el nombre de **Delta**. **Importante: definir el color del hilo de la costura decorativa, ver pág. 106.**

Organic-inspired, the bowl shaped seat and backrest adopt the smooth and refined curves of a pebble with three rounded corners. It is this triangular shape which gives the name of **Delta**. **Important: indicate the colour of the decorative stitching thread, see page 106.**

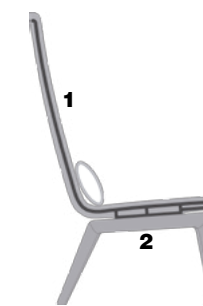

D'Inspiration organique, la cuvette qui est formée entre l'assise et le dossier adopte des courbes douces et raffinées d'un galet avec trois sommets arrondis. C'est précisément cette forme triangulaire qui donne le nom de **Delta**. **Important: définir la couleur du fil de la couture décorative, voir la page 106.**

MATERIALES

**1. Estructura interna** para molde de inyección de poliuretano, con tubo de hierro 16/2, con suspensión de asiento y respaldo a base de muelles de acero. El poliuretano ignífugo ( UNE EN 1021-2:06 / BS 5852:06 ) que cubre la estructura llega a una densidad de 65 kg/m3.

**2. Base**, posibilidad de elegir entre un zócalo fijo en madera de fresno o pie giratorio retornable de metal acabado en color lacado epoxi.

MATERIALS

**1. Internal frame** in injection moulded polyurethane, with 16/2 iron bars with seat and backrest suspension made from steel springs. Fire Retardant polyurethane (UNE EN 1021-2:06 / BS 5852:06) covering the frame with 65 kg/m3 density.

**2. Base**. Possibility of choosing between a fixed base in ash or a metal rotating base finished in a coloured epoxy laquer.

MATÉRIAUX

**1. Structure interne** par moule à injection de polyuréthane, avec tube de fer 16/2 avec suspension d'assise et dossier avec ressorts en acier. Le polyuréthane ignifugé (UNE EN 1021-2:06 / BS 5852:06) couvrant la structure à une densité de 65 kg/m3.

**2. Base**. Possibilité de choisir entre un socle fixe en bois de frêne ou pied pivotant avec retour de métal fini en couleur laqué epoxi.

	REF.	0	1	2	3	4	5	👤	M 140(m)	MT3	Kg	📦
	224BU	912	933	961	989	1.025	1.060	912	2,5	0,7	27	28
	224BG	994	1.015	1.043	1.071	1.107	1.142	994	2,5	0,7	40	41

OPCIONES

BASE / BASEBOARD / SOCLE



OPCIONES

ACABADOS / FINISHES / FINITIONS

ACABADOS / FINISHES / FINITIONS	OPCIONES	OPCIONES	OPCIONES
224BU	WENGUE	WENGUE	WENGUE
224BU	FRESNO	ASH	FRÊNE
224BU	NOGAL	WALNUT	NOYER
224BU	ROBLE	OAK	CHÊNE
224BG (METAL)	BLANCO	WHITE	BLANC
224BG (METAL)	NEGRO	BLACK	NOIR

OPCIONES





Ref. 231BA



Ref. 231BU

La butaca **Diab** podría ser considerada como una réplica de modelos clásicos por mantener una cierta imagen que remite a antecedentes con su refinamiento formal de líneas sinuosas que invitan al descanso. **Importante: definir confección con vivo o con costura. Si es con vivo definir tela y color.**

The **Diab** armchair could be considered a replica of classic models as it maintains a certain image that harks back to the past with its formal refinement of sinuous lines that invite you to relax. **Important: define whether it is to be made with piping or with stitching. If with piping, define fabric and colour.**

**MATERIALES**

- Estructura de madera maciza**, cubierta de espuma HRD 30 kg/m3. Suspensión realizada con cincha elástica garantía de calidad 10 años.
- Asiento** de espuma indeformable alta resistencia densidad HR 30 kg/m3, más 3 cm de suplemento súper suave.
- Respaldo** espuma HR 25 kg/m3. Forrada toda con fibra H150gr con velour.
- Zócalo** madera maciza de fresno o patas de metal.

**MATERIALS**

- Solid wood frame** covered with HR 30 kg/m3 foam. Suspension made with elastic webbing with a 10 year guarantee.
- Seat** made with non-deformable HR 30 kg/m3 foam plus a 3 cm super soft layer.
- Backrest** made with HR 25 kg/m3 foam. Covered with H150gr fibre with velour.
- Base** in solid ash or metal legs.

**MATÉRIAUX**

- Structure en bois massif**, recouverte de mousse HRD 30 kg/m3. Suspension réalisée avec sangles élastiques garantie de qualité 10 ans.
- Assise** de mousse indeformable haute résilience HRD 30 kg/m3, plus 3 cm de supplément extra doux.
- Dossier** en mousse HR 25kg/m3. Recouverte de fibre H 150grs avec velours.
- Base** en bois massif de frêne ou les pieds en métal.

La chaise **Diab** pourrait être considéré comme une réplique des modèles classiques car il conserve une certaine image qui renvoie au passé avec son raffinement formel aux lignes sinueuses qui invitent à la détente. **Important: définissez si elle doit être réalisée avec un passepoil ou avec des coutures. Si voulez avec des passepoils, définissez le tissu et la couleur.**

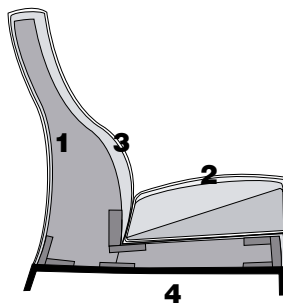

	REF.	0	1	2	3	4	5	Person	M 140(m)	MT3	Kg	Box
	<b>231BA</b>	873	901	939	977	1.025	1.072	873	4,4	0,9	31	32
	<b>231BU</b>	788	813	846	880	921	963	788	3,7	0,7	27	28
	<b>223CA</b>	77	81	86	91	98	104	77	0,7	0,1	1	1,2

**OPCIONES**

**COSTURA / STITCHING / COUTURE**

Definir confección con vivo o costura./ Define whether the garment is to be made with piping or stitching./ Définir si le vêtement doit être réalisé avec des passepoils ou des coutures.

OP. 1

OP. 2



VIVO / PIPING / PASSEPOILS COSTURA / STITCHING / COUTURES

**OPTIONS**

**PATAS / LEGS / PIEDS**

**ZÓCALO / BASEBOARD / SOCLE**



**ACABADOS / FINISHES / FINITIONS**

BASEBOARD	WENGUE	WENGUE	WENGUE
BASEBOARD	NOGAL	WALNUT	NOYER
BASEBOARD	ROBLE	OAK	CHÊNE
BASEBOARD	FRESNO	ASH	FRÊNE
BASEBOARD	CEREZO	CHERRY	MERISIER
P-114	METAL NEGRO	BLACK METAL	METAL NOIR

**OPTIONS**



Ref. 225BG



Ref. 225DF

**Ecko** butaca de líneas curvas, suaves y gran confort que otorgan las espumas con base de aceite de soja. A todo esto, sumamos la sostenibilidad, tanto de los materiales como de los procesos productivos que dan forma a Ecko. **Importante: definir el color del hilo de la costura decorativa, ver pág. 126.**

**Ecko** armchair with curved lines and great comfort provided by the soybean oil-based foams. To this we can add the sustainability for both materials and production processes that give form to the Ecko. **Important: indicate the colour of the decorative stitching thread, see page 126.**

**MATERIALES**

- Estructura de madera maciza**, cubierta de espuma 25 Kg/m3 soja. Suspensión realizada con cincha elástica, garantía de calidad 10 años.
- Asiento y respaldo** con espuma 34 Kg/m3, integrado en estructura. Todo cubierto por funda cosida y no pegada, de fibra siliconada con soporte foamizado.
- Patatas** de madera maciza de haya o base giratoria de hierro lacado epoxi.

**MATERIALS**

- Solid wood frame** covered with HR 35 kg/m3 soybean oil foam. Suspension made with elastic webbing with a 10 year guarantee.
- Seat and backrest** cushion made from HR 34 kg/m3 foam integrated into the frame. Everything finished with a sewn cover, not glued of silicone fibre with foam support.
- Legs** made in solid beech or metallic epoxy lacquered swivel base.

**Ecko**, fauteuil avec des courbes et avec grand confort qui offrent des mousses à base d'huile de soja. À tout ces caractéristiques, nous devons ajouter le développement durable, tant des matériaux que de la production qui donnent forme à Ecko. **Important: définir la couleur du fil de la couture décorative, voir la page 126.**

**MATÉRIAUX**

- Structure en bois massif**, recouverte de mousse de 35 kg/m3 de soja. Suspensión réalisée avec sangles élastiques garantie de qualité 10 ans.
- Coussin d'assise** et dossier avec mousse 34 kg/m3, recouverte par une housse intérieure cousue, non collée, de fibre à la silicone avec soutien de avec foam.
- Pieds** de bois massif d'hêtre ou base pivotant de fer laqué epoxi.

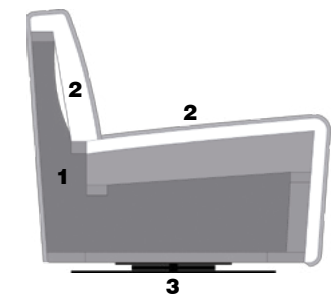

	REF.	0	1	2	3	4	5	Person	M 140(m)	MT3	Kg	Box
FIJO / FIX / FIXE	<b>225BU</b>	584	614	655	695	746	797	584	4	0,5	21	22
GIRATORIO / SWIVEL / PIVOTANT	<b>225BG</b>	715	745	786	826	877	928	715	4	0,5	33	34
FIJO / FIX / FIXE	<b>2252P</b>	836	878	935	992	1.062	1.133	836	7	0,9	35	36
DESENFUNDABLE / REMOVABLE / DÉHOUSABLE	<b>225DF</b>	637	669	714	758	813	869	637	4	0,5	21	22
DESENFUNDABLE / REMOVABLE / DÉHOUSABLE	<b>2252F</b>	911	957	1.019	1.081	1.158	1.235	911	7,5	0,9	35	36

**OPCIONES**

**PATAS / LEGS / PIEDS**



OCULTA / HIDDEN

**OPTIONS**

**ACABADOS / FINISHES / FINITIONS**

P-42	WENGUE
------	--------

**OPTIONS**

WENGUE
--------



**Even** es una pieza de aparente sencillez que sin embargo adquiere un carácter especial gracias a las curvas que la envuelven y le dan forma. Con todo, Even se convierte en la alternativa para aquellos que buscan lucidez en el diseño con un punto de vista conservador.

**Even** is a piece of apparent simplicity that takes on a special character thanks to the curves that wrap it and give it shape. Thus Even becomes the alternative for those seeking clarity of design but with a conservative viewpoint.

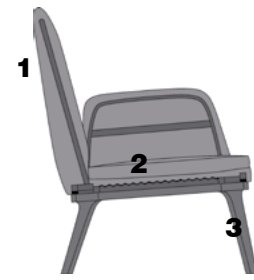

**Even** est une pièce de simplicité apparente qui cependant a acquis un caractère spécial, grâce à des courbes qui lui enveloppent et lui donnent forme. Cependant, Even devient l'alternative pour ceux qui recherchent la lucidité dans la conception avec un point de vue conservateur.



**Goia** es la propuesta de Beltá Frajumar para aquellos que buscan originalidad y comodidad. La idea de un producto con una alto componente de artesanía unida a las formas que se envuelven a sí mismas crean un objeto cuya belleza no pertenece a ningún estilo ni época. La línea curva y la forma orgánica en el interior se contraponen a la precisión y rectitud del exterior. **Importante: especificar el color del tejido del botón.**

**Goia** armchair is the Beltá Frajumar proposal for those seeking comfort and originality. The idea of a product with a high component of craftsmanship coupled with forms that are wrapped to create an object whose beauty does not belong to any style or era. The curved line and the organic form in the interior contrast with the precision and rectitude of the exterior. **Important: specify the colour of the button fabric.**



**Goia** est la proposition de Beltá Frajumar pour ceux qui recherchent de l'originalité et du confort. L'idée d'un produit avec un haut composant d'artisanat combiné avec des formes qui s'enveloppent à elles-mêmes à fin de créer un objet dont la beauté n'appartient pas ni à un style ni à une époque concret. La ligne courbe et sa forme organique à l'intérieur contraste avec la précision et la rectitude à l'extérieur. **Important: spécifier la couleur du tissu du bouton.**

**MATERIALES**

**1. Estructura interna** para molde de inyección de poliuretano, con tubo de hierro, con suspensión de asiento y respaldo a base de muelles de acero. El poliuretano ignífugo UNE EN 1021-2:06 / BS 5852:06 que cubre la estructura tiene una densidad de 65 kg/m3.

**2. La almohada de asiento**, también está conformada en molde, usando el mismo compuesto inyectado 65 kg/m3.

**3. Bastidor** en madera maciza de fresno. Si-la opción base giratoria de aluminio lacado epoxi. Desmontable.

**MATERIALS**

**1. Internal structure** made from injection-moulded polyurethane, with steel tube, seat and backrest suspension made from steel springs. The flame-retardant polyurethane UNE EN 1021-2:06 / BS 5852:06 that covers the structure with a density of 65 kg/m3.

**2. The seat cushion**, is also moulded, using the same injected compound 65 kg/m3.

**3. Frame** in solid ash wood. Chair with swivel base option in epoxy lacquered aluminium.

**MATÉRIAUX**

**1. Structure interne** par moule à injection de polyuréthane, avec tube de fer, avec suspension d'assise et dossier avec ressorts en acier. Le polyuréthane ignifuge (UNE EN 1021-2:06 / BS 5852:06) que couvre la structure a une densité de 65 kg/m3.

**2. Le coussin d'assise** est aussi formé par moule, en utilisant le même composé injecté de 65 kg/m3 de densité.

**3. Base** en bois massif de frêne. Chaise avec option pivotant en aluminium laqué époxy. Amovible.

**MATERIALES**

**1. Estructura de acero** tubular recubierta de espuma HDR 25kg/m3 con fibra termosellada H 250gr. Suspensión realizada con cincha elástica. Garantía de calidad 10 años.

**2. Asiento y respaldo** realizado con una combinación de espuma HR 30 kg /m3 y cubierto de fibra de 250 grs.

**3. Almohada cabecera** se compone de microfibra tacto plumón y fibra de poliéster siliconada, con separadores para evitar que se deforme.

**4. Pata** p-67 madera de fresno o nogal americano.

**MATERIALS**

**1. Tubular steel frame** covered with HR 25 kg/m3 foam with thermo sealed H250gr fibre. Suspension made with elastic webbing with a 10 year guarantee.

**2. Seat and backrest** made with a combination of HR 30 kg /m3 foam and covered with 250 grs fibre.

**3. Headrest pillow** made with microfibre touch down and silicone polyester fibre with separators to prevent deforming.

**4. Leg** p-67 in ash or american walnut.

**MATÉRIAUX**

**1. Structure en acier** tubulaire recouverte de mousse HDR 25kg/m3 avec fibre termocachetée H250gr. Suspension réalisée avec sangle élastique de garantie de qualité 10 ans.

**2. Assise et dossier** réalisés avec une combinaison de mousse HR 30 kg /m3 et recouverts de fibre de 250 grs.

**3. Appui-tête** composé de microfibre tact duvet et fibre de polyester à la silicone, avec séparation pour éviter qu'il se déforme.

**4. Pied** p-67 bois de frêne ou noyer américain.

	OP. (asiento integrado)	REF.	0	1	2	3	4	5	Person	M 140(m)	MT3	Kg	Kg
GIRATORIO / SWIVEL / PIVOTANT		<b>985SG</b>	649	665	686	707	733	759	649	2,2	0,4	18	19
		<b>985SI</b>	724	740	761	782	808	834	724	2,2	0,4	17	18
FIJO / FIX / FIXE		<b>985BU</b>	926	948	978	1.008	1.045	1.082	926	2,8	0,7	19	20

	REF.	0	1	2	3	4	5	Person	M 140(m)	MT3	Kg	Kg
	<b>984BU</b>	1.378	1.424	1.486	1.548	1.625	1.702	1.378	6	0,7	36	37
	<b>984RP</b>	396	401	408	415	423	432	396	1,2	0,2	5	6

**OPCIONES**

**BASE / BASEBOARD / SOCLE**



**OPTIONS**

**ACABADOS / FINISHES / FINITIONS**

985SG	NEGRO	BLACK	NOIR
985SI, 985BU	WENGUE	WENGUE	WENGUE
985SI, 985BU	CEREZO	CHERRY	MERISIER
985SI, 985BU	FRESNO	ASH	FRÊNE
985SI, 985BU	NOGAL	WALNUT	NOYER
985SI, 985BU	ROBLE	OAK	CHÊNE

**OPCIONES**

**ACABADOS / FINISHES / FINITIONS**

WENGUE	WENGUE	WENGUE
CEREZO	CHERRY	MERISIER
ROBLE	OAK	CHÊNE
FRESNO	ASH	FRÊNE
NOGAL	WALNUT	NOYER
NOGAL AMERICANO +58	AMERICAN WALNUT +58	NOYER AMÉRICAIN +58

**OPTIONS**

**BASE / BASEBOARD / SOCLE**





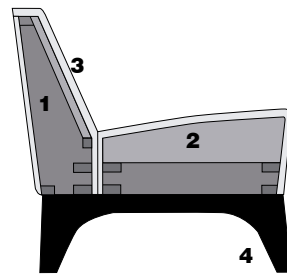

OP.1  
COSTURA / STITCHING / COUTURE

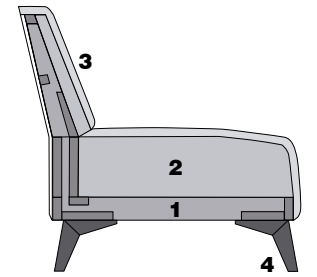

La butaca **Kida** presenta un volumen compacto en el que los diferentes acabados establecen un diálogo entre tapizado y madera. La forma, de líneas geométricas, es una expresión de elegancia con un discreto encanto que conduce a una conversación ociosa. La esencialidad de las formas juega con el contraste entre el volumen del asiento y las líneas del zócalo, con una atención rigurosa en los acabados, perfecta hasta el mínimo detalle.

The **Kida** armchair has a compact volume in which the different finishes establish a dialogue between upholstery and wood. The shape, with geometric lines, is an expression of elegance with a discreet charm that leads to an idle conversation. The essentiality of the forms plays with the contrast between the volume of the seat and the lines of the baseboard, with rigorous attention to the finishes, perfect down to the smallest detail.

La fauteuil **Kida** a un volume compact dans lequel les différentes finitions établissent un dialogue entre le rembourrage et le bois. La forme, aux lignes géométriques, est une expression de l'élégance avec un charme discret qui conduit à une conversation oisive. L'essentialité des formes joue sur le contraste entre le volume de l'assise et les lignes du socle, avec un soin rigoureux des finitions, parfaites jusque dans le moindres détails.

Con el mismo espíritu sofisticado de la butaca Arko la nueva butaca **Kora** es un diseño actual en el que se incorporan algunos elementos significativos como las patas metálicas. La modernidad de sus líneas revive piezas tradicionales con gusto contemporáneo en una proporción equilibrada de líneas rectas y curvas. El asiento refleja una ligereza formal que, tanto con las patas como con la base de hierro pintado epoxi, enfatiza su comodidad. **Importante: definir confección con vivo o con costura. Si es con vivo definir tela y color.**

With the sophisticated spirit of the Arko armchair, the new **Kora** armchair is a modern design that incorporates some significant elements such as the metal legs. The modernity of its lines revives traditional pieces with contemporary taste in a balanced proportion of straight lines and curves. The seat reflects a formal lightness that, with both the legs and the epoxy painted iron base, emphasises its comfort. **Important: define whether it is to be made with piping or with stitching. If with piping, define fabric and colour.**

Dans le même esprit sophistiqué que le fauteuil Arko, le nouveau fauteuil **Kora** est un design moderne qui intègre certains éléments significatifs tels que les pieds en métal. La modernité de ses lignes fait revivre des pièces traditionnelles au goût contemporain dans une proportion équilibrée de lignes droites et courbes. Le siège reflète une légèreté formelle qui, avec les pieds et la base en fer peinte à l'époxy, souligne son confort. **Important: définissez si elle doit être réalisée avec un passepoil ou avec des coutures. Si vous voulez des passepoils, définissez le tissu et la couleur.**

**MATERIALES**

- 1. Estructura de madera maciza**, cubierta de espuma HRD 30 kg/m3. Suspensión realizada con cincha elástica garantía de calidad 10 años.
- 2. Asiento** de espuma indeformable alta resistencia HR 25 kg/m3, más 3cm de suplemento súper suave.
- 3. Respaldo** espuma HR 25 kg/m3. Forrada toda con espuma de 10 mm y fibra H100gr.
- 4. Patas** de madera maciza de fresno.

**MATERIALS**

- 1. Solid wood frame** covered with HR 30 kg/m3 foam. Suspension made with elastic webbing with a 10 year guarantee.
- 2. Seat** made with non-deformable HR 25 kg/m3 foam plus 3 cm super soft layer.
- 3. Backrest** cushion made with HR 25 kg/m3 foam. All covered with 10 mm foam and H100gr fibre.
- 4. Legs** in solid ash wood.

**MATÉRIAUX**

- 1. Structure en bois massif**, recouverte de mousse HRD 30 kg/m3. Suspension réalisée avec sangles élastiques garantie de qualité 10 ans.
- 2. Assise** de mousse indéformable haute résilience HRD 25 kg/m3, plus 3 cm de supplément extra doux.
- 3. Dossier** en mousse HR 25kg/m3. Recouverte de mousse de 10 mm et fibre H 100grs.
- 4. Pied** en bois de frêne massif.

**MATERIALES**

- 1. Estructura de madera maciza**, recubierta de espuma HRD 30 kg/m3. Suspensión realizada con cincha elástica con garantía de calidad 10 años.
- 2. Asiento** de espuma indeformable alta resistencia HR 30 kg/m3. Forrada toda con fibra de 10 mm.
- 3. Respaldo** de espuma HR 28 kg/m3. Recubierto de fibra termosellada.
- 4. Pata** P-103 o zócalo, ambos metálicos.

**MATERIALS**

- 1. Solid wood frame** covered with HRD 30 kg/m3 foam. Suspension made with elastic webbing with 10 year guarantee.
- 2. Seat** made with HR 30 kg/m3 foam. All covered with 10 mm fibre layer.
- 3. Backrest** cushion made with HR 28 kg/m3 covered with thermo sealed fibre.
- 4. Leg** P-103 or baseboard, both metallic.

**MATÉRIAUX**

- 1. Structure en bois massif**, recouverte de mousse HRD 30 kg/m3. Suspension réalisée avec sangles élastiques garantie de qualité 10 ans.
- 2. Assise** en mousse indéformable haute résistance HR 30 kg/m3, recouvert de fibre de 10 mm.
- 3. Dossier** en mousse HR 28 kg/m3. Recouvert de fibre thermocacheté.
- 4. Pied** P-103 ou socle, les deux métalliques.

	REF.	0	1	2	3	4	5	👤	M 140(m)	MT3	Kg	📦 Kg
	<b>233BU</b>	888	908	936	963	997	1.031	888	3,3	0,5	25	26

	REF.	0	1	2	3	4	5	👤	M 140(m)	MT3	Kg	📦 Kg
	<b>234BU</b>	627	648	676	704	738	773	627	3,4	0,5	19	20

**OPCIONES**

**ACABADOS / FINISHES / FINITIONS**

WENGUE	WENGUE	WENGUE
CEREZO	CHERRY	MERISIER
NOGAL	WALNUT	NOYER
ROBLE	OAK	CHÊNE
FRESNO	ASH	FRÊNE

**OPTIONS**

**OPTIONS**

**OPCIONES**

**COSTURA / STITCHING / COUTURE**

Definir confección con vivo o costura. / Define whether the garment is to be made with piping or stitching. / Définir si le vêtement doit être réalisé avec des passepoils ou des coutures.



**OPTIONS**

**PATAS / LEGS / PIEDS**



**ACABADOS / FINISHES / FINITIONS**

P-103	NÍQUEL NEGRO	BLACK NICKEL	NICKEL NOIR
P-103	CROMO	CHROME	CHROME
BASEBOARD	NEGRO	BLACK	NOIR

**OPTIONS**

**ZÓCALO / BASEBOARD / SOCLE**







**Lase**, butaca de formas envolventes, de aspecto esbelta y elegante. El asiento y respaldo quedan resueltos en una sola pieza anclada a una base giratoria.

**Lase armchair with wrap-around shape, having an elegant and slender appearance. The seat and the back are made in a single piece anchored to a revolving base.**

**MATERIALES**

**1. Estructura interna** con tubo de hierro 16/2, con suspensión de asiento y respaldo a base de muelles de acero. El poliuretano que cubre la estructura llega a una densidad de 40 kg/m3. Todo cubierto por una funda protectora de fibra siliconada.

**MATERIALS**

**1. Internal frame** with 16/2 iron tube, with seat and backrest suspension based on steel springs. The polyurethane covering the structure has a density of 40 kg/m3. All covered by a protective cover of silicone fibre.

**2. Base**, posibilidad de elegir base giratoria, en madera de fresno o en metal lacado epoxi.

**2. Base, option:** choice of the swivel base in ash or epoxy lacquered metal.



**Lase** petit fauteuil de formes enveloppantes, d'un aspect svelte et élégant. L'assise et le dossier sont résolus en une seule pièce ancrée à une base pivotante.

**MATÉRIAUX**

**1. Structure interne** en tube de fer 16/2, avec suspension de l'assise et du dossier par des ressorts en acier. Le polyuréthane qui recouvre la structure a une densité de 40 kg/m3. Le tout est recouvert d'une housse de protection en fibre de silicone.

**2. Base**, possibilité de choisir la base pivotante, en bois de frêne ou en métal laqué epoxi.



**Marc** es sinónimo de elegancia, un ejemplo de racionalidad que la convierte en un objeto contemporáneo. Su claridad formal le hace ser combinable con cualquier tipo de mobiliario y su presencia limpia y original lo hacen perfecto tanto para hogar como para contract. **Importante: Especificar el color del tejido del botón en caso de llevar.**

**Marc** is synonymous with elegance, an example of rationality that turns it into a contemporary object. Its formal clarity gives it the ability to combine with any type of furniture and its clean appearance as well as its originality make this piece perfect for both home and contract. **Important: Specify the color of the button fabric.**

**MATERIALES**

**1. Estructura de madera** cubierta de espuma HR 40kg / m3. Suspensión realizada con cincha elástica garantía de calidad 10 años.

**MATERIALS**

**1. Solid wood frame** covered with HR 40 kg/m3 foam. Suspension made with elastic webbing with a 10 year guarantee.

**2. Asiento** de espuma HR 30 kg / m3 mas suplemento 35 kg suave. Todo cubierto por funda de fibra siliconada termosellada de 150gr.

**2. Seat** in HR 30 kg /m3 foam, plus 35 kg soft supplement. Everything covered with a thermo sealed silicone fibre cover of 150gr.

**3. Respaldo** de espuma HR 25 kg / m3 mas suplemento súper suave.

**3. Backrest** in HR 25 kg / m3 foam plus an extra soft supplement.

**4. Pata** OP1 acero, OP2 madera de roble.

**4. Leg** OP1 steel, or OP2 oak.

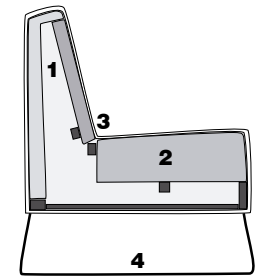

**Marc** est synonyme de l'élégance, un exemple de rationalité qui le transforme en objet contemporain. Sa simplicité formelle lui donne la caractéristique d'être combinable avec n'importe quel type de mobilier et son originale présence le font parfait tant pour foyer comme pour contract. **Important: Spécifier la couleur du tissu du bouton.**

**MATÉRIAUX**

**1. Structure en bois** massif, couvert de mousse HR 40kg/m3. Suspension réalisée avec sangles élastiques de garantie de qualité 10 ans.

**2. Assise** en mousse HR 30 kg/m3 avec 35 kg supplément doux. Recouverte par une housse de fibre à la silicone thermocachetée de 150gr.

**3. Dossier** en mousse HR 25 kg/m3 avec supplément doux.

**4. Pied** OP1 acier, OP2 bois de chêne.

	REF.	0	1	2	3	4	5	Person	M 140(m)	MT3	Kg	Box
	328BM	885	901	923	944	966	988	885	2,5	0,7	27	28
	328BQ	885	901	923	944	966	988	885	2,5	0,7	23	25
	328BC	880	896	918	939	961	983	880	2,5	0,7	27	28
	913CO	33	37	42	48	55	62	33	0,7	0,1	1	1,2
	976RU	286	291	298	304	313	322	286	1	0,2	6	7

**OPCIONES**

**OPTIONS**

**OPTIONS**

**ACABADOS / FINISHES / FINITIONS**

328BM, 328BQ	CEREZO	CHERRY	MERISIER
328BM, 328BQ	ROBLE	OAK	CHÈNE
328BM, 328BQ	FRESNO	ASH	FRÈNE
328BM, 328BQ	NOGAL	WALNUT	NOYER
328BM, 328BQ	WENGUE	WENGUE	WENGUE
328BC (METAL)	BLANCO	WHITE	BLANC
328BC (METAL)	NEGRO	BLACK	NOIR

	REF.	0	1	2	3	4	5	Person	M 140(m)	MT3	Kg	Box
	9613B	1.032	1.064	1.107	1.150	1.203	1.256	1.032	4,3	1,1	43	44
	9612B	880	906	940	974	1.017	1.061	880	3,5	0,85	32	33
	961BU	669	686	708	731	759	788	669	2,5	0,5	18	19
	961SI	572	585	602	619	640	662	572	2	0,4	15	16

■ TARIFA DE PRECIOS SIN INCLUIR OPCIONES.

■ PRICE LIST. OPTIONS NOT INCLUDED.

■ TARIF DES PRIX SANS OPTIONS ADDITIONELLES.

**OPCIONES**

**OPTIONS**

**BASE / BASEBOARD / SOCLE**

**ACABADOS / FINISHES / FINITIONS**

OP1	OP2
STEEL / ACERO / ACIER	WOOD / MADERA / BOIS
	9613B - 9612B 961BU - 961SI
INCREMENTO	+199 +164

WENGUE	WENGUE	WENGUE
CEREZO	CHERRY	MERISIER
ROBLE	OAK	CHÈNE
NOGAL	WALNUT	NOYER
ACERO INOX	STAINLESS STEEL	ACIER INOX

**BOTÓN / BUTTON / BOUTON**

.Botón tapizado en los tirones. (Opcional) / Upholstered button in pulls. (Optional) / Bouton tapissé dans le tirers. (Optionnel)



Ref. 986BU

Ref. 9862B

Ref. 986SI

**Muse** es una colección de mobiliario auxiliar, compuesta de silla, butaca y 2 plazas, ideal para el sector contract o para espacios en el hogar en donde se busque un modelo sencillo y divertido a la vez pero diseñado desde un prisma moderado. Cobran gran importancia la elección de los tejidos en este producto, ya que a través del buen gusto podemos obtener un objeto único.

**Muse** is a collection of auxiliary furniture comprising a chair, an armchair and a two seater sofa, ideal for the contract sector or home in which we find a simple and fun model but at the same time designed like a modern prism. The choice of fabrics in this product is very important, since through good taste we can obtain a unique object.

**Muse** est une collection de mobilier auxiliaire, composée de chaise, fauteuil et deux places, idéal pour le secteur CHR ou pour espaces dans la maison où il faut un modèle facile et amusant en même temps, mais conçu d'un point de vue modéré. Le choix des tissus devient très important dans ce produit, car nous pouvons obtenir un objet unique avec bon goût.

**MATERIALES**

- Estructura de madera** maciza recubierta de espuma HDR 30 kg/m3.
- Asiento** de espuma indeformable de alta resistencia HDR 30 kg/m3, mas 3 cm de suplemento super suave y fibra H300gr.
- Respaldo** de espuma HR 30 kg/m3. Cubierta toda con espuma de 10 mm y fibra h150 gr.
- Patas** de madera maciza de haya. Posibilidad de acabados natural, wengué, nogal, cerezo y roble.

**MATERIALS**

- Solid wood frame** covered with HDR 30 kg/m3 foam.
- Seat** made with non-deformable HR 30 kg/m3 foam plus a 3 cm super soft layer, and H300gr fibre.
- Backrest** made with HR 30 kg/m3 foam. Covered with 10mm foam and H150gr fibre.
- Solid beech wood legs.** Option to finish in: natural colour, wengue, walnut, cherry and oak.

**MATÉRIAUX**

- Structure en bois** massif, recouverte de mousse HDR 30kg/m3.
- Assise** de mousse indéformable d'haute résistance HDR 30 kg/m3, plus 3 cm de supplément super douce et fibre H300gr.
- Coussin de dossier** de mousse HR 30 kg/m3. Recouvert avec mousse de 10 mm et fibre h150 gr.
- Pieds** en bois massif d'hêtre. Possibilité de finitions en naturel, wengué, noyer, merisier et chêne.

	REF.	0	1	2	3	4	5	Icon	M 140(m)	MT3	Kg	Icon
	<b>9862B</b>	706	730	762	793	833	873	706	3,1	0,85	24	25
	<b>986BU</b>	519	531	547	564	584	605	519	1,8	0,5	12	13
	<b>986SI</b>	472	483	497	511	528	546	472	1,7	0,4	12	13

**OPCIONES**

**BOTÓN / BUTTON / BOUTON**

.Botón tapizado en los tirones. Especificar el color del tejido del botón.  
.Upholstered button in pulls. Specify the color of the button fabric.  
.Bouton tapissé dans le tirer. Spécifier la couleur du tissu du bouton.

**OPTIONS**

**ACABADOS / FINISHES / FINITIONS**

WENGUE	WENGUE	WENGUE
CEREZO	CHERRY	MERISIER
ROBLE	OAK	CHÊNE
NOGAL	WALNUT	NOYER
HAYA	BEECH	HÊTRE

**OPTIONS**



Ref. 235BU

Ref. 235SI

Ref. 235SG

La serie **Nies** aúna la sencillez de sus líneas con unas formas elegantes que invitan a sentarse y descansar sobre un asiento y respaldo cuidados al detalle en su diseño y con la estabilidad, firmeza y durabilidad de un bastidor a partir de madera maciza. Utilizando goma inyectada en la carcasa del asiento y respaldo se consigue una mayor comodidad y ergonomía rematando una sentada suave. **Importante: Para elegir tejido, consulte con fábrica.**

The **Nies** series combines the simplicity of its lines with elegant forms that invite you to sit and rest on a seat and backrest that are carefully designed and have the stability, firmness and durability of a solid wood frame. The use of injected foam into the seat and backrest provides greater comfort and ergonomics to finish off a soft seat. **Important: When choosing fabric, consult us.**

La série **Nies** combine la simplicité de ses lignes avec des formes élégantes qui vous invitent à vous asseoir et à vous reposer sur un siège et un dossier conçus avec un grand souci du détail et avec la stabilité, la fermeté et la durabilité d'un cadre en bois massif. L'utilisation de mousse injectée dans l'assise et du dossier offre un plus grand confort et une meilleure ergonomie, ce qui complète une assise souple. **Important: Pour choisir le tissu, consulter avec l'usine.**

**MATERIALES**

- Estructura interna** para molde de inyección de poliuretano, con tubo de hierro 16/2, con suspensión de asiento y respaldo a base de muelles de acero. El poliuretano ignífugo ( UNE EN 1021-2:06 / BS 5852:06 ) que cubre la estructura llega a una densidad de 65 kg/m3.
- Zócalo** de madera de fresno o base giratoria de aluminio inyectado.

**MATERIALS**

- Internal frame** in injection moulded polyurethane, with iron bars 16/2 with suspension in seat and backrest made of steel springs. Fire Retardant polyurethane ( UNE EN 1021-2:06 / BS 5852:06 ) covering the frame.
- Ash wood baseboard** or injected aluminium rotating base.

**MATÉRIAUX**

- Structure interne** par moule à injection de polyuréthane, avec tube de fer 16/2, avec suspension d'assise et dossier avec ressorts en acier. Le polyuréthane ignifuge ( UNE EN 1021-2:06 / BS 5852:06 ) couvrant la structure à une densité de 65 kg/m3.
- Socle** en bois de frêne ou base pivotante en aluminium injecté.

	REF.	0	1	2	3	4	5	M 140(m)	MT3	Kg	Icon
	<b>235BU</b>	844	854	867	880	897	914	1,6	0,4	21	22
	<b>235SI</b>	632	642	655	669	685	702	1,6	0,4	19	20
	<b>235SG</b>	602	604	607	610	614	618	1,6	0,4	23	24
	<b>235SR</b>	501	503	506	509	513	517	1,6	0,4	22	23

**OPCIONES**

**ACABADOS / FINISHES / FINITIONS**

<b>BU,SI, REPOSABRAZOS SG</b>	FRESNO	ASH	FRÊNE
<b>BU,SI, REPOSABRAZOS SG</b>	ROBLE	OAK	CHÊNE
<b>BU,SI, REPOSABRAZOS SG</b>	NOGAL	WALNUT	NOYER
<b>BU,SI, REPOSABRAZOS SG</b>	CEREZO	CHERRY	MERISIER
<b>BU,SI, REPOSABRAZOS SG</b>	WENGUE	WENGUE	WENGUE
<b>SG METAL</b>	NEGRO	BLACK	NOIR

**OPTIONS**

**OPTIONS**



**Ofre**, su principal particularidad es el uso de planos inclinados. Brazo-respaldo y asiento adoptan una posición, ofreciendo confortabilidad, distinción y elegancia. Se completa con un cojín riñonera (50x27cm) para mayor comodidad de la zona lumbar.

**Ofre**, its main characteristic are the sloping planes. Arm, back and seat take on a position, offering comfort, distinction and elegance. It is finished with a lumbar support cushion (50x27cm) for a greater comfort in the lumbar area.

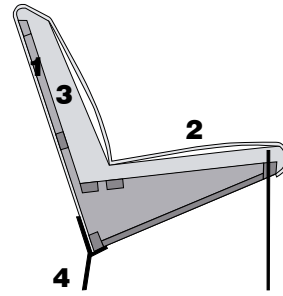

**Ofre**, sa particularité principale est l'utilisation de plans inclinés. Accoudoir-dossier et assise adoptent une position qui offre confort, distinction et élégance. Il se complète par un coussin appui-reins (50x27cm) afin que la zone lombaire soit plus confortable.

**MATERIALES**

- Estructura de madera maciza**, recubierta de espuma HRD 30 kg/m3. Suspensión realizada con cincha elástica con garantía de calidad 10 años.
- Asiento** espuma HR 30 kg/m3. Cubierta de fibra termosellada 150 gr.
- Respaldo** espuma HR 30 kg/m3. Cubierta de fibra termosellada 150gr. Cojín riñonera con funda interior de algodón relleno de microfibra tacto plumón (Microgel).
- Patas**, en metal lacado epoxi.

**MATERIALS**

- Solid wood frame**, covered with HRD 30 kg/m3 foam. Suspension made with elastic webbing, with a 10 year guarantee of quality.
- Seat cushion** in HR 30 kg/m3 foam covered with thermo-sealed 150 gr fibre.
- Back** in HR 30 kg/m3 foam covered with thermo-sealed 150gr fibre. Lumbar support cushion with cotton interior cover filled with padded microfibres down touch (Microgel).
- Legs**, in epoxy lacquered metal.

**MATÉRIAUX**

- Structure en bois massif**, recouverte de mousse HRD 30 kg/m3. Suspension réalisée avec sangles élastiques de garantie de qualité 10 ans.
- Assise** mousse HR 30 kg/m3. Recouverte de fibre thermocachetée 150 gr.
- Dossier** mousse HR 30 kg/m3. Recouverte de fibre thermocachetée 150gr. Coussin appui-reins avec housse intérieure en coton rembourré de microfibres tact duvet (Microgel).
- Pieds**, en métal laqué epoxi.

	REF.	0	1	2	3	4	5		M 140(m)	MT3	Kg	
	<b>913BF</b>	717	741	773	804	844	883	717	3,1	0,7	31	32
	<b>913BC</b>	789	813	845	876	916	955	789	3,1	0,7	31	32

**OPCIONES**

ACABADOS / FINISHES / FINITIONS

BLANCO	WHITE	BLANC
NEGRO	BLACK	NOIR

**OPTIONS**

**OPTIONS**



Ref. 991BU



Ref. 9912P

Pao es un objeto elegante, atemporal y funcional, de gran simplicidad y belleza, inspirado por el estilo de vida internacional de su diseñador Lluís Codina. Proporciona una excelente combinación de comodidad, ligereza y proporciones reducidas, al tiempo que ofrece un generoso y agradable profundidad de asiento.

*Pao is an elegant, timeless and functional object. Simple and beautiful, inspired by the international lifestyle of its designer, Lluís Codina. Provides an excellent combination of comfort, lightness and reduced size whilst offering a generous and pleasant seating depth.*

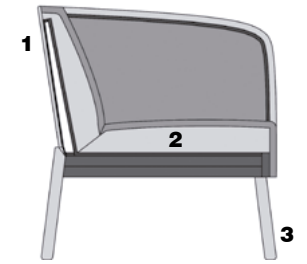

Pao un objet élégant, intemporel et fonctionnel, d'une grande simplicité et beauté, inspirée par le style de vie international de son concepteur Lluís Codina. Il donne une excellente combinaison de confort, de légèreté et de proportions réduits, au même temps qui offre une profondeur d'assise sympathique et généreuse.

**MATERIALES**

- Estructura** principal con varillas y pletinas metálicas curvas cortadas con láser, montadas sobre bastidor de madera de pino, maciza y cepillada.
- Bloque de **asiento** integrado en estructura con espuma firme de 30 kg/m3. Todo el interior de la butaca va recubierto por fibra siliconada de 300 gr./m2 con soporte 100% micro fibra extra suave.
- Patas** de fresno macizo. De gran resistencia y estabilidad.

**MATERIALS**

- Main structure** with laser cut metal rods and curved plates mounted over the solid, planed pine frame.
- Seat block** integrated into the structure with firm 30 kg/m3 foam. All the interior of the armchair is covered with 300 gr./m2 silicone fibre with 100% extra soft micro fibre support.
- Legs** of solid ash wood. Great strength and stability.

**MATÉRIAUX**

- Structure** principale avec des branches et bandes métalliques courbées coupées avec laser, montées sur un châssis de bois de pin, massif et brossé.
- Bloc d'assise** intégré dans la structure en mousse ferme de 30 kg/m3. L'intérieur du fauteuil est recouvert par fibre à la silicone de 300 gr/m2 avec soutien 100% de microfibres extra douce.
- Pieds** de frêne massif. Haute résistance et stabilité.

	REF.	0	1	2	3	4	5		M 140(m)	MT3	Kg	
	<b>9912P</b>	817	846	884	922	969	1.016	817	4,5	0,9	32	33
	<b>991BU</b>	717	736	763	789	822	855	717	3,1	0,5	15	16

**OPCIONES**

ACABADOS / FINISHES / FINITIONS

WENGUE	WALNUT	WENGUE
NOGAL	OAK	NOYER
ROBLE	ASH	CHÊNE
FRESNO	CHERRY	FRÊNE
CEREZO		MERISIER

**OPTIONS**

**OPTIONS**





Ref. 226BR

Ref. 226BQ

Ref. 226BM

Una butaca ágil, de aspecto ligero y gesto sereno que nos abraza y nos invita a relajarnos, de cuidada ergonomía y elegante presencia. **Punk** nos predispone a compartir el espacio y facilita la forma de relacionarse con los demás, sugiere una nueva tipología, extremadamente flexible en su uso, apta tanto para hogar como para espacios públicos.

*A flexible armchair, of lightweight aspect and serene touch that embraces us, inviting us to relax, careful ergonomics and elegant presence. Punk invites us to share the space and facilitates a way of relating to others. Suggests a new profile, extremely flexible in use, suitable both for home and for public areas.*

**MATERIALES**

**1. Estructura interna** para molde de inyección de poliuretano, con tubo de hierro 16/2, con suspensión de asiento y respaldo a base de muelles de acero. El poliuretano ignífugo (UNE EN 1021-2:06 / BS 5852:06) que cubre la estructura llega a una densidad de 65 kg/m3.

**2. La almohada de asiento**, también está conformada en molde, usando el mismo compuesto inyectado y llegando a esos 65 kg/m3. Desenfundable.

**3. Base** giratoria posibilidad de elegir entre madera de fresno o metal. Desmontable.

**MATERIALS**

**1. Internal frame** in injection moulded polyurethane, with iron bars 16/2 with suspension in seat and backrest made of steel springs. Fire Retardant polyurethane (UNE EN 1021-2:06 / BS 5852:06) of 65 kg/m3 density covering the frame.

**2. Seat cushion** also made using the same 65 kg/m3 injection moulded polyurethane. Removable upholstery.

**3. Base.** Possibility of choosing between a ash wood or metallic swivel base. Detachable.

	REF.	0	1	2	3	4	5	👤	M 140(m)	MT3	Kg	📦 Kg
	<b>226BM</b>	736	753	775	798	826	855	736	2,5	0,4	12	13
	<b>226BQ</b>	736	753	775	798	826	855	736	2,5	0,4	12	13
	<b>226BT</b>	717	734	756	779	807	836	717	2,5	0,4	12	13
	<b>226BR</b>	736	753	775	798	826	855	736	2,5	0,4	12	13

**OPCIONES**

**ACABADOS / FINISHES / FINITIONS**

OPCIONES	OPTIONS	OPTIONS	OPTIONS
226BM, 226BQ	WENGUE	WENGUE	WENGUE
226BM, 226BQ	NOGAL	WALNUT	NOYER
226BM, 226BQ	FRESNO	ASH	FRÊNE
226BM, 226BQ	ROBLE	OAK	CHÊNE
226BM, 226BQ	CEREZO	CHERRY	MERISIER
226BT	BLANCO	WHITE	BLANC
226BT, 226BR	NEGRO	BLACK	NOIR
226BT	COBRE	COPPER	CUIVRE

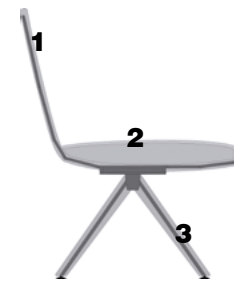

Un fauteuil agile, au caractère léger et au geste calme, qui nous embrasse et nous invite à nous reposer. Très ergonomique et présence élégante. **Punk** nous prédispose à partager l'espace et faciliter la façon d'avoir relation avec les autres. Suggère une nouvelle typologie, extrêmement flexible dans son utilisation, adaptée aussi bien pour la maison et pour les bâtiments publics.

**MATÉRIAUX**

**1. Structure interne** par moule à injection de polyuréthane, avec tube de fer 16/2, avec suspension d'assise et dossier avec ressorts en acier. Le polyuréthane ignifuge (UNE EN 1021-2:06 / BS 5852:06) couvrant la structure à une densité de 65 kg/m3.

**2. Le coussin d'assise** est aussi formé par moule, en utilisant le même composé injecté de 65 kg/m3 de densité. Déhoussable.

**3. Base pivotant**, possibilité de choisir entre bois de frêne ou métal. Possibilité de démonter.



La silla **Tery** muestra un diseño orgánico de líneas curvas de trazo fluido, tanto en el respaldo como en los reposabrazos, que le confieren ligereza. Fabricada con madera responsablemente arbolada de fresno.

**MATERIALES**

**1. Respaldo** de madera curvada contrachapada, recubierta de goma HR 30 kg/m3.

**2. Asiento** de DM recubierto de goma HR 30 kg/m3.

**3. Zócalo** de madera de fresno.

**MATERIALS**

**1. Backrest** in curved plywood, covered with 30HR kg/m3 foam.

**2. MDF seat** covered with 30HR kg/m3 foam.

**3. Base** of ash wood.

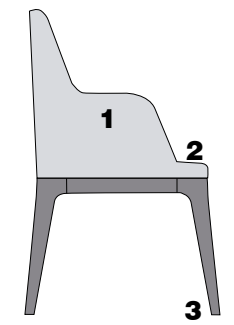

La chaise **Tery** présente un design organique avec des lignes courbes fluides, à la fois dans le dossier et dans les accoudoirs, ce qui lui donne de la légèreté. Fabriqué en frêne, boisé de manière responsable.

**MATÉRIAUX**

**1. Dossier** en contreplaqué cintré, recouvert de mousse HR 30 kg/m3.

**2. Assise** en MDF recouvert de mousse HR 30 kg/m3.

**3. Socle** de bois de frêne.

	REF.	0	1	2	3	4	5	👤	M 140(m)	MT3	Kg	📦 Kg
	<b>236SI</b>	568	580	596	612	632	652	568	1,3	0,4	5	6

**OPCIONES**

**ACABADOS / FINISHES / FINITIONS**

OPCIONES	OPTIONS	OPTIONS
WENGUE	WENGUE	WENGUE
CEREZO	CHERRY	MERISIER
FRESNO	ASH	FRÊNE
NOGAL	WALNUT	NOYER
ROBLE	OAK	CHÊNE



**Tamo** es un sillón recogido, cómodo, ligero de aspecto, elegante y con fuerza. Es un asiento desenfadado que rompe con la rigidez del material metálico de su estructura gracias a la amabilidad de la madera de sus apoyabrazos y la suavidad de su textil, dotando de calidez y confort a los espacios. Su diseño surge del propósito de crear un asiento cómodo, de formas suaves con carácter.

**Tamo** is a cosy sofa, comfortable, of light-weight appearance, elegant but with strength. It is a friendly and casual seat that breaks the rigidity of the metallic material of the structure thanks to the warmth of the wood of its armrests and the softness of its fabric, providing warmth and comfort to spaces. Its design arises from the aim of creating a comfortable seat, with smooth shapes, yet with character.

**Tamo** est un fauteuil recueilli, confortable, léger d'aspect, élégant et avec force. C'est un siège décontracté qui rompt avec la rigidité du matériau métallique de sa structure grâce à l'obligeance du bois de ses accoudoirs et la douceur de ses textiles, en offrant de chaleur et de confort aux espaces. Le but de sa conception est celui de créer une assise confortable, des formes douces avec caractère.



**MATERIALES**

- 1. Estructura interna de madera maciza** de pino canteado en las zonas de fricción para prolongar la vida de la suspensión.
- 2. Estructura exterior de varilla de metal**, con pintura epoxi y secado en horno. Terminación opcional en baño de cobre o níquel negro.
- 3. Asiento**, integrado en su estructura, de espuma 30 Kg/m<sup>3</sup>, más 3 cm de suplemento súper suave. Cubierta de una fina capa fibra siliconada.
- 4. Respaldo** espuma HR 30 kg/m<sup>3</sup>. Forrada toda con espuma de 10 mm y fibra siliconada 150 gr.
- 5. Brazo** de madera de haya.

**MATERIALS**

- 1. Inner structure of planed solid pine** rounded in the friction areas to extend the life of the suspension.
- 2. Exterior structure of metal rod**, with oven dried epoxy paint. Optional finish with a copper or black nickel coating.
- 3. Seat**, of 30 Kg/m<sup>3</sup> foam integrated into the structure, plus an additional 3 cm super soft layer. Covered with a thin layer of silicone fibre.
- 4. Backrest** HR 30 kg/m<sup>3</sup> foam. All padded with 10 mm foam and 150 gr silicone fibre.
- 5. Beechwood arm.**

**MATÉRIAUX**

- 1. Structure interne de bois massif** de pin avec chants dans les zones de friction pour prolonger la vie de la suspension.
- 2. Structure extérieure de branches de métal**, avec peinture epoxi et séché au four. Finition optionnelle en bain de cuivre ou nickel noir.
- 3. Assise** intégrée dans son structure, de mousse 30 Kg/m<sup>3</sup>, plus 3 cm de supplément super doux. Recouverte par une mince cape de fibre à la silicone.
- 4. Dossier** en mousse HR 30 kg/m<sup>3</sup>. Toute recouverte avec mousse de 10 mm et fibre à la silicone de 150 gr.
- 5. Accoudoir** en bois de hêtre.

**OPCIONES**

**ACABADOS / FINISHES / FINITIONS**

MADERA DE BRAZO / ARM WOOD / BRAS DE BOIS		
WENGUE	WENGUE	WENGUE
CEREZO	CHERRY	MERISIER
NOGAL	WALNUT	NOYER
ROBLE	OAK	CHÊNE

**OPTIONS**

**METAL / METAL / MÉTAL**

NEGRO	BLACK	NOIR
BLANCO	WHITE	BLANC
NIQUEL NEGRO +40	BLACK NICKEL +40	NICKEL NOIR +40
COBRE +40	COPPER +40	CUIVRE +40

**OPTIONS**

NEGRO	BLACK	NOIR
BLANCO	WHITE	BLANC
NIQUEL NEGRO +40	BLACK NICKEL +40	NICKEL NOIR +40
COBRE +40	COPPER +40	CUIVRE +40

	REF.	0	1	2	3	4	5	👤	M 140(m)	MT3	Kg	📦 Kg
	2122A	1.099	1.125	1.160	1.194	1.238	1.281	1.099	4,1	1,2	22	24
	212BA	863	880	903	925	954	982	863	2,3	0,7	16	17
	212BU	798	813	832	852	877	902	798	2	0,5	12	13
	212SA	602	611	624	637	653	669	602	1,5	0,4	13	15
	212SB	633	641	652	663	676	689	633	1,4	0,4	11	12
	212RP	330	335	342	349	357	366	330	1	0,2	8	9



Pieza que transmite serenidad y confort. Dotada de un equilibrio extraordinario por la sabia combinación de los materiales, maderatejido, que dan como resultado una silla de elegancia austera. Silla de estilo contemporáneo, atemporal que nos permite ubicarla en cualquier tipo de entorno. Su elevado respaldo nos permite una posición idónea para el descanso.

*A piece that transmits serenity and comfort. Endowed with an extraordinary balance due to the wise combination of materials, wood-fabric, resulting in a chair of austere elegance. Contemporary, timeless style chair that allows us to place it in any type of environment. Its high backrest allows an ideal position for resting.*

Une pièce qui transmet sérénité et confort. Dotée d'un équilibre extraordinaire dû à la combinaison judicieuse des matériaux, bois-tissu, il en résulte une chaise d'une élégance austère. Chaise de style contemporain et intemporel qui nous permet de la placer dans tout type d'environnement. Son haut dossier permet une position idéale pour se reposer.

Yuro es una microarquitectura en el salón, un espacio acogedor en el que poder aislarse para descansar, escuchar música, leer. La base giratoria da juego para poder orientarse hacia un lado del salón, hacia una pared o una ventana cercana, así poder aislarse y crear un espacio propio. El pie giratorio le aporta elegancia y dinamismo. Un clásico resuelto de forma contemporánea.

*Yuro is a micro-architecture in the living room, a cosy space in which to isolate oneself to rest, listen to music, read. The swivel base allows you to turn it towards one side of the living room, towards a wall or a nearby window, so you can isolate yourself and create a space of your own. The swivel base adds elegance and dynamism. A classic with a contemporary twist.*

Yuro est une micro-architecture dans le salon, un espace douillet dans lequel on peut s'isoler pour se reposer, écouter de la musique, lire. La base pivotante permet de l'orienter vers un côté du salon, vers un mur ou une fenêtre proche, pour s'isoler et créer un espace à soi. Le piètement pivotant apporte élégance et dynamisme. Un classique avec une touche contemporaine.

**MATERIALES**

**1. Estructura interior** de tablero contrachapado curvado en madera de haya cubierto de espuma de poliuretano HR 30kg/m3.

**2. Zócalo** de madera de fresno o base giratoria de aluminio inyectado.

**MATERIALS**

**1. Internal frame** of curved beech plywood covered with HR 30kg/m3 polyurethane foam.

**2. Ash wood baseboard** or injected aluminium swivel base.

**MATÉRIAUX**

**1. Structure interne** en contreplaqué de hêtre cintré recouverte de mousse polyuréthane HR 30kg/m3.

**2. Base** en bois de frêne ou socle pivotant en aluminium injecté.

**MATERIALES**

**1. Estructura**, carcasa de poliuretano flexible moldeado con marco de poliuretano rígido.

**2. Asiento y respaldo** de goma inyectada de alta densidad.

**3. Base** de metal acabado en color lacado epoxi.

**MATERIALS**

**1. Internal frame**, moulded flexible polyurethane shell with rigid polyurethane frame.

**2. High density injected rubber seat and backrest.**

**3. Base**, metal finished in a coloured epoxy laquer.

**MATÉRIAUX**

**1. Structure interne**, structure en polyuréthane flexible produit par moule, avec un cadre de polyuréthane rigide.

**2. Assise et dossier** en mousse injectée haute densité.

**3. Base**, pied pivotant de métal fini en couleur laqué epoxi.

	REF.	0	1	2	3	4	5	♀	M 140(m)	MT3	Kg	
	239BU	859	867	879	891	905	919	859	1,6	0,4	21	22
	239SI	683	691	703	715	729	743	683	1,6	0,4	19	20
	239SG	939	947	959	971	985	999	939	1,6	0,4	22	23
	239SR	838	846	858	870	884	898	838	1,6	0,4	21	22

	REF.	0	1	2	3	4	5	♀	M 140(m)	MT3	Kg	
	241BU	912	933	961	989	1.025	1.060	912	4,5	0,9	35	36

**OPCIONES**

**OPTIONS**

**OPTIONS**

**ACABADOS / FINISHES / FINITIONS**

<b>BU,SI, REPOSABRAZOS SG</b>	FRESNO	ASH	FRÊNE
<b>BU,SI, REPOSABRAZOS SG</b>	ROBLE	OAK	CHÊNE
<b>BU,SI, REPOSABRAZOS SG</b>	NOGAL	WALNUT	NOYER
<b>BU,SI, REPOSABRAZOS SG</b>	CEREZO	CHERRY	MERISIER
<b>BU,SI, REPOSABRAZOS SG</b>	WENGUE	WENGUE	WENGUE
<b>SG METAL</b>	NEGRO	BLACK	NOIR





**Agol**, mesa de líneas escultóricas. La precisión en el tratamiento de materiales naturales la hacen un elemento único. Las secciones de sus elementos estructurales son generosas y contrastan con solidez la aparente ligereza de este diseño. Una fuente de expresión artística que el diseñador nos muestra a través de la geometría. Estructura de madera de roble con posibilidad de obtener diferentes acabados. Cristal templado de 1 cm de espesor. Ángulos de alta precisión en las uniones.

**Agol**, sculptural shape table. The precision in the treatment of raw materials make it a unique element. The sections of its structural elements are generous and contrast its solidity with the apparent lightness of the design. A source of artistic expression that the designer show us through the geometry. Oak frame with the possibility of different finishes. 1 cm tempered safety glass. High precision angles in the joints.

**Agol**, table réalisée par des lignes sculpturales. La précision dans le traitement des matériaux font d'elle un élément unique. Les sections de ses éléments structurels sont généreuses et résistent à l'apparente légèreté de son design. Source d'expression artistique que le dessinateur nous montre à travers de la géométrie. Structure en bois de chêne. avec possibilité d'obtenir différents finitions. Cristal tempérand de 1 cm d'épaisseur. Angles de grandes précisions dans les unions.



La mesa asimétrica **Alo**, es una de esas piezas que a pesar de su aparente sencillez no pasa desapercibida. Una retrospectiva de muebles que forman parte de nuestras vidas. La posición de sus singulares patas evocan las clásicas mesas de café, adaptada a la estética actual. Patas torneadas y sobre de MDF. Chapado en madera de roble, tintado nogal, cerezo o wengué.

The asymmetric **Alo** table is one of those pieces that, despite its obvious simplicity, does not go unnoticed. A retrospective furniture piece that is a part of our lives. The position of its singular legs is evocative of the classical coffee table, adapted to current aesthetics. Turned legs with an MDF top. Oak veneer, walnut, cherry or wenge stained.

La table asymétrique **Alo** est une de ces pièces qui malgré son apparente simplicité se fait remarquer. Une rétrospective de meubles qui font partie de nos vies. La position de ses pieds singuliers évoque les tables classiques des cafés, adaptée à l'esthétique d'aujourd'hui. Pieds tournés et plateau de MDF. Placage en bois de chêne, et finitions noyer, merisier ou wengue.

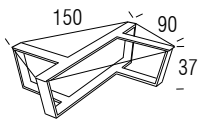
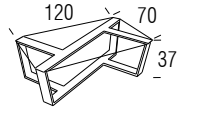
	REF.	MADERA WOOD BOIS	MT3	Kg	
	<b>83116</b>	1.033	0,7	65	66
	<b>83112</b>	876	0,5	52	53

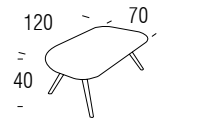
	REF.	MADERA WOOD BOIS	MT3	Kg	
	<b>82318</b>	672	0,5	14	15

OPCIONES

OPTIONS

OPTIONS

ACABADOS / FINISHES / FINITIONS

WENGUE	WENGUE	WENGUE
CEREZO	CHERRY	MERISIER
NOGAL	WALNUT	NOYER
ROBLE	OAK	CHÊNE

OPCIONES

OPTIONS

OPTIONS

ACABADOS / FINISHES / FINITIONS

WENGUE	WENGUE	WENGUE
CEREZO	CHERRY	MERISIER
NOGAL	WALNUT	NOYER
ROBLE	OAK	CHÊNE



La sencillez no está reñida con la expresividad y Beltá Frajumar lo demuestra una vez más creando la mesa **Back** en donde la geometría y el juego visual construyen un objeto de gran precisión. Dos elementos cruzados, livianos y estructurados constituyen la parte más visible de esta mesa auxiliar que ha sido proyectada para no pasar desapercibida sino para convertirse en símbolo de la elegancia. Estructura de madera maciza alistonada de roble. Posibilidad de diferentes acabados.

*Simplicity is not incompatible with the expressiveness and Beltá Frajumar demonstrates it once again creating the **Back** table where the geometry and visual game build an object of great precision. Two crossed elements, light and structured constitute the most visible part of this auxiliary table which has been designed so as not to go unnoticed, but to become symbol of elegance. Solid oak wood frame. Possibility of different finishes.*

La simplicité n'est pas incompatible avec l'expressivité et Beltá Frajumar fait la preuve encore une fois en décidant de créer cette table **Back** où la géométrie et le jeu visuel construisent un objet d'une grande précision. Deux éléments traversés, légères et structurés sont la plus partie visible de cette table auxiliaire qui a été conçue à fin de ne pas passer inaperçu, mais pour devenir le symbole de l'élégance. Structure en bois massif de chêne. Possibilité de différentes finitions.

	REF.	MADERA WOOD BOIS	MT3	Kg	
	83250	473	0,25	5	6

OPCIONES

ACABADOS / FINISHES / FINITIONS

OPCIONES	OPTIONS	OPTIONS
WENGUE	WENGUE	WENGUE
CEREZO	CHERRY	MERISIER
NOGAL	WALNUT	NOYER
ROBLE	OAK	CHÊNE



**Domo** es una colección de mesas de centro que funcionan tanto de forma independiente como en grupo. Es un proyecto que destaca por su simpleza formal, utilizando el metal para su estructura. Se presenta en dos versiones en cuanto a materiales, una con el sobre de piedra natural moldurado y la segunda con tablero en madera maciza alistonada de fresno. Estos sobres de materiales densos y compactos contrastan con la ligereza de su estructura creando una pieza versátil y con identidad.

*Domo is a collection of coffee tables that can work not only independently but also as a group. It is a project that highlights because of its formal simplicity, using metal for its structure. It is presented in two versions in terms of materials, one with a moulded natural stone top and the second one with a solid ash wood top. These tops of dense and compact materials contrast with the lightness of its structure creating a versatile piece with a clear identity.*

**Domo** est une collection de tables qui fonctionnent tant indépendamment qu'en groupe. Il s'agit d'un projet qui se distingue par sa simplicité formelle, en utilisant métal pour sa structure. Il se décline en deux versions en termes de matériaux, l'une avec tableau de pierre naturelle mouluré et le second avec le tableau en bois massif de frêne. Ces tableaux de matériaux denses et compacts contrastent avec la légèreté de la structure en créant une pièce polyvalente et avec identité.

	REF.	MADERA WOOD BOIS	MÁRMOL MARBLE MARBRE	MT3	Kg	
	86610	938	1.127	0,5	20	21
	86650	535	529	0,2	12	13

OPCIONES

ACABADOS / FINISHES / FINITIONS

OPCIONES	OPTIONS	OPTIONS
MADERA / WOOD / BOIS		
WENGUE	WENGUE	WENGUE
CEREZO	CHERRY	MERISIER
FRESNO	ASH	FRÊNE
NOGAL	WALNUT	NOYER
ROBLE	OAK	CHÊNE
MÁRMOL / MARBLE / MARBRE		
BLANCO	WHITE	BLANC
NEGRO	BLACK	NOIR
MARRÓN IMPERIAL	BROWN	BRUN
METAL / METAL / MÉTAL		
NEGRO	BLACK	NOIR



**Even** revela un trabajo de extraordinaria fuerza expresiva, como mobiliario decorativo representa un elemento clave en cualquier ambiente contemporáneo de carácter atemporal. Una estructura de madera maciza de fresno y un sobre realizado en mármol son los elementos que componen este producto. Disponible en diferentes formatos.

**Even table** reveals a work with an extraordinary expressive strength. As decorative furniture is a key element in any contemporary environment with timeless character. Frame in solid ash and the table top made in marble slab are the components of this product. Available in different sizes.

**Even** révèle un travail d'une force expressive extraordinaire. Comme les meubles décoratifs, il représente un élément clé de toute atmosphère contemporaine de caractère intemporel. Une structure de bois massif de frêne et un panneau supérieur en marbre abouté sont les éléments qui composent ce produit. Disponible en différents formats.

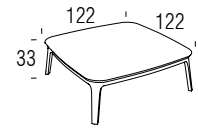
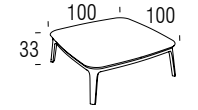
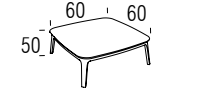
	REF.	TAPA MÁRMOL MARBLE TOP PLATEAU MARBRE	MT3	Kg	
	<b>98512</b>	1.333	0,7	72	73
	<b>98510</b>	1.137	0,5	59	60
	<b>98560</b>	686	0,5	21	22

**OPCIONES**

**OPTIONS**

**OPTIONS**

**ACABADOS / FINISHES / FINITIONS**

MADERA / WOOD / BOIS

WENGUE	WENGUE	WENGUE
CEREZO	CHERRY	MERISIER
FRESNO	ASH	FRÊNE
NOGAL	WALNUT	NOYER
ROBLE	OAK	CHÊNE

MÁRMOL / MARBLE / MARBRE



BLANCO	WHITE	BLANC
NEGRO	BLACK	NOIR
MARRÓN IMPERIAL	BROWN	BRUN



La pequeña mesa auxiliar **Fres** es un diseño muy sutil, creado con un sentido lúdico y de movimiento, dando como resultado un elemento extremadamente útil, flexible. Fres se mueve con facilidad a lo largo de una habitación, ocupa un lugar perfecto para un libro o una taza de café, una mesa que funciona en entornos basados en la actividad. Sobre y estructura de madera maciza de sicomoro. Base de madera con alma interior de hierro, acabado con pintura epoxi.

*The small Fres side table has a subtle design, created with a playful sense and movement giving as a result an extremely useful and flexible element. Fres is easily moved and occupies the perfect spot for a book or cup of coffee, a table to use in busy environments. Top structured in solid sycamore. Wooden base with iron centre inside and finished with epoxy paint.*

Le petit guéridon **Fres** est une conception très subtile, créé avec un sens ludique et du mouvement, ayant pour résultat un élément extrêmement utile et flexible. Fres se déplace facilement dans toute une chambre il occupe un endroit parfait pour un livre ou une tasse de café, une table qui fonctionne sur les environnements basés sur les activités. Panneau supérieur et structure en bois massif de sycomore. Base en bois avec une âme intérieure de fer, fini avec peinture époxy.

	REF.	MADERA WOOD BOIS	LACADO LACQUERED LAQUÉ	MT3	Kg	
	<b>83840</b>	416	454	0,2	5	6
	<b>83847</b>	416	454	0,2	5	6
	<b>83844</b>	416	454	0,2	5	6

**OPCIONES**

**OPTIONS**

**OPTIONS**

**ACABADOS / FINISHES / FINITIONS**

MADERA / WOOD / BOIS

WENGUE	WENGUE	WENGUE
CEREZO	CHERRY	MERISIER
SICOMORO	SYCAMORE	SYCOMORE
NOGAL	WALNUT	NOYER
ROBLE	OAK	CHÊNE

LACADO / LACQUERED / LAQUE

NEGRO, BLANCO, PIEDRA, GRIS, MAR, VER TABLA DE ACABADOS.	BLACK, WHITE, STONE, GREY, SEA, SEE FINISHES TABLE	NOIR, BLANC, PIERRE, GREY, MER VOIR TABLEAU DE FINITIONS
--	--	--





OP1



OP2



OP3

**Gib**, mesa auxiliar de formas sencillas y elegantes que ofrece un extenso programa de medidas y materiales que le permite adaptarse a todo tipo de entornos.

**Gib**, occasional table with elegant and simple shapes. Offering a wide program of measurements and materials that adapt to any environment.

**Gib**, table auxiliaire des formes simples et élégantes qui propose un ample programme de mesures et de matériaux lui permettant s'adapter à toutes sortes d'environnements.

**MATERIALES**

4 tamaños diferentes, sobre una estructura de acero, combinable con tapas en diferentes materiales y acabados: cristal templado, MDF lacado o chapado en roble. Ver tabla de acabados.

**MATERIALS**

4 different sizes with steel frame which combines with different tops with different materials and finishes: tempered glass, lacquered MDF or with oak veneer. See table of finishes.

**MATÉRIAUX**

4 dimensions différentes sur une structure d'acier, combinable avec des plateaux en différents matériaux et finitions: verre trempé, MDF laquée or plaqué en chêne, voir tableau de finitions.

				REF.	OP1	OP2	OP3	MT3	Kg	
<b>OP1</b>	<b>OP2</b>	<b>OP3</b>		<b>80670</b>	647	730	900	0,4	17	18
				<b>80610</b>	707	791	962	0,5	17	18
				<b>80660</b>	526	594	670	0,3	10	11
				<b>80690</b>	647	730	900	0,5	15	16

**OPCIONES**

**ACABADOS / FINISHES / FINITIONS**

**OP1**

- Estructura de acero, elegir:**
- Acero inoxidable AISI 304.
  - Lacada en negro.
- Sobre de mesa, grosor 0,6 cm, elegir :**
- Cristal templado: colores blanco, negro y transparente.

- Steel frame to choose:**
- Stainless steel AISI 304.
  - Lacquered in: black, white.
- Table top, 0,6 cm thick, choice of:**
- Tempered glass: colours: white, black or clear.

- Structure en acier, à choisir:**
- Acier inox AISI 304.
  - Laquée en noir.
- Plateau de table, épaisseur 0,6 cm, à choisir :**
- Verre trempé couleurs: blanc, noir et transparent.

**OPTIONS**

**OP2**

- Estructura de acero, elegir:**
- Acero inoxidable AISI 304.
  - Lacada en negro.
- Sobre de mesa, grosor 3,5 cm, elegir :**
- MDF chapado en roble acabado natural, cerezo, nogal y wengué.

- Steel frame to choose:**
- Stainless steel AISI 304.
  - Lacquered in: black.
- Table top, 3,5 cm thick, choice of:**
- MDF oak veneer finished in: natural, cherry, walnut and wengue.

- Structure en acier, à choisir:**
- Acier inox AISI 304.
  - Laquée en noir.
- Plateau de table, épaisseur 3,5 cm, à choisir:**
- MDF plaqué en chêne finition naturel, merisier, noyer et wengue.

**OPTIONS**

**OP3**

- Estructura de acero, elegir:**
- Acero inoxidable AISI 304.
  - Lacada en negro.
- Sobre de mesa, grosor 2 cm:**
- Mármol blanco, negro y marrón imperial.

- Steel frame to choose:**
- Stainless steel AISI 304.
  - Lacquered in: black.
- Table top, 2 cm thickness:**
- White, black and brown marble.

- Structure en acier, à choisir:**
- Acier inox AISI 304.
  - Laquée en noir.
- Plateau de table, épaisseur 2 cm:**
- Marbre blanc, noir et brun.



Fruto de la colaboración entre diseñador y ebanista, para solucionar la necesidad de una pieza tan agresiva en diseño, como funcional en uso. **Icon** es la suma de creatividad, tecnología y manos artesanas, dando como resultado una mesa de formas caprichosas y madera muy trabajada. Estructura de madera maciza de fresno con posibilidad de obtener diferentes acabados. Cristal transparente templado de 1 cm de espesor.

*Fruit of the collaboration between designer and cabinetmaker, to solve the need for a piece as aggressive in design, as functional in use. **Icon** is the sum of creativity, technology and crafted handiwork, resulting in a table of whimsical shape and much worked wood. Structure of solid ash with the possibility of different finishes. Tempered glass 1 cm thick.*

Grâce à la collaboration entre le designer et l'ébéniste, pour résoudre la nécessité d'un modèle si agressif en design et en fonctionnalité d'utilisation. **Icon** est la somme de la créativité, la technologie et les mains de l'artisan, résultant une table de formes curieuses et bois très élaborée. Structure de bois massif de frêne avec possibilité d'obtenir différentes finitions. Verre trempé de 1 cm d'épaisseur.

	REF.	MADERA WOOD BOIS	MT3	Kg	
	<b>86312</b>	583	0,5	9	10
	<b>86310</b>	540	0,5	8	9
	<b>86350</b>	395	0,2	6	7

**OPCIONES**

**ACABADOS / FINISHES / FINITIONS**

- WENGUE
- CEREZO
- NOGAL
- ROBLE
- FRESNO

**OPTIONS**

- WENGUE
- CHERRY
- WALNUT
- OAK
- ASH

**OPTIONS**

- WENGUE
- MERISIER
- NOYER
- CHÊNE
- FRÊNE



**Igno** es una colección de mesas con un diseño atemporal de líneas puras que nace del diálogo entre superficies planas y curvas. El resultado es una mesa con una elegancia sutil, que armoniza con todo tipo de espacios. Estructura realizada en madera maciza de fresno acabada en diferentes tonos y con la posibilidad de base en mármol.

*Igno is a collection of tables with a timeless design of pure lines that emerges from the dialogue between curved and flat surfaces. The result is a table of subtle elegance that harmonizes with any space. Structure made in solid ash stained to different colours, with the option of a marble base.*

**Igno** est une collection de tables avec un design intemporel, des lignes pures qui naît du dialogue entre les surfaces planes et courbes. Le résultat est une table avec une élégance subtile, qui s'harmonise avec tous les types d'espaces. Structure réalisée en bois massif de frêne finie dans différentes nuances et avec la possibilité de socles en marbre.

	REF.	MADERA WOOD BOIS	MT3	Kg	
 PIE MÁRMOL / MARBLE LEG / PIED MARBRE	<b>86745</b>	482	0,2	12	13
 PIE MADERA / WOOD LEG / PIED EN BOIS	<b>86736</b>	394	0,2	8	9

**OPCIONES**

**OPTIONS**

**OPTIONS**

**ACABADOS / FINISHES / FINITIONS**

MADERA / WOOD / BOIS		
WENGUE	WENGUE	WENGUE
CEREZO	CHERRY	MERISIER
FRESNO	ASH	FRÊNE
NOGAL	WALNUT	NOYER
ROBLE	OAK	CHÊNE
<b>REF. 86745 (MÁRMOL / MARBLE / MARBRE)</b>		
BLANCO	WHITE	BLANC
NEGRO	BLACK	NOIR



**Isen**, mesa que se caracteriza por la fuerza de sus materiales y la simplicidad de su diseño. En el sobre destaca la pureza visual que se consigue a partir del trabajo artesanal con la madera maciza, que le confiere un carácter único e individual a cada una de las mesas. La base de este modelo está tapizada aportando calidez y resultando ideal como complemento a cualquiera de nuestros productos, sofás o butacas. Sobre fabricado en madera maciza de fresno, con distintos acabados.

*Isen, this table is characterised by its materials and simplicity of design. On the top we have the pure vision of a craftsman's work in solid wood that achieves a unique and individual character to each table. The base of this model is upholstered giving warmth and as a result, the ideal complement to any of our products, either a sofa or an armchair. Top made of solid ash wood, with different finishes.*

**Isen**, table qui se caractérise par la solidité de ses matériaux et la simplicité de sa conception. Le plateau supérieur met l'accent sur la pureté visuelle que s'obtient à partir du travail artisanal avec le bois massif. C'est ce travail qui lui confère un caractère unique et individuel à chaque table. La base de ce modèle est tapissé, en offrant de la chaleur et en donnant un complément idéal à n'importe quel de nos produits, de canapés et de fauteuils. Plateau en bois de frêne massif, avec différentes finitions.

	REF.	0	1	2	3	4	5		M 140(m)	MT3	Kg	
 	<b>83780</b>	698	708	720	733	748	764	698	1,5	0,5	20	21
	<b>83740</b>	449	456	465	474	485	496	449	1,2	0,2	10	11

**OPCIONES**

**OPTIONS**

**OPTIONS**

**ACABADOS / FINISHES / FINITIONS**

WENGUE	WENGUE	WENGUE
CEREZO	CHERRY	MERISIER
NOGAL	WALNUT	NOYER
ROBLE	OAK	CHÊNE
FRESNO	ASH	FRÊNE



**Luna** nace de la idea de representar la sencillez en su forma más natural, sus formas puras y limpias nos invitan a pensar en algo atemporal y fuera de cualquier conformismo. Algo esencial, como la Luna. Sobre de mesa en mármol o superficie Dekton de Cosentino. Base, volumen fresado sobre bloque MDF. Acabado lacado en diferentes colores (ver tabla de acabados).

**Luna** is born from the idea of representing the simplicity of its natural shape. Its natural clean lines invites us to think in something timeless and outside the norms of conformity. Essentially like the moon. A top in marble or Dekton surface by Cosentino. Base is a turned MDF block. Lacquered finished in different colors (see table of finishes).

**Luna** est née pour représenter la simplicité dans sa forme la plus naturelle. Ses formes pures et propres nous invitent à penser à quelque chose hors du temps et hors de toute complaisance. Quelque chose d'essentiel, comme la lune. Plateau de table en marbre ou en Dekton de Cosentino. Base, volume fraisage sur bloc MDF. Finition laquée en différents couleurs (voir tableau des finitions).

DEKTON

	REF.	MÁRMOL MARBLE MARBRE	DEKTON	MT3	Kg	
	<b>83914</b>	2145	2485	0,6	103	104
	<b>83912</b>	1764	2064	0,5	85	86

OPCIONES

OPTIONS

OPTIONS

ACABADOS / FINISHES / FINITIONS

SOBRE MÁRMOL / MARBLE TOP / PANNEAU MARBRE

BLANCO	WHITE	BLANC
NEGRO	BLACK	NOIR
MARRÓN IMPERIAL	BROWN	BRUN

SOBRE DEKTON / DEKTON TOP / PANNEAU DEKTON

BLANCO (PORTUM NATURAL)	WHITE (PORTUM NATURAL)	BLANC (PORTUM NATURAL)
NEGRO (LAOS INDUSTRIAL)	BLACK (LAOS INDUSTRIAL)	NOIR (LAOS INDUSTRIAL)

BASE LACADA / LACQUERED BASE / BASE LAQUE

NEGRO, BLANCO, PIEDRA, GRIS, MAR, VER TABLA DE ACABADOS.	BLACK, WHITE, STONE, GREY, SEA, SEE FINISHES TABLE	NOIR, BLANC, PIERRE, GREY, MER VOIR TABLEAU DE FINITIONS
--	--	--



**Luxu** programa de mesas en madera maciza que aporta elegancia y elevada funcionalidad a todos los espacios, a través de la combinación de diferentes medidas de sobre con base central de diferentes tamaños. Un trabajo de ebanistería donde los materiales y su manipulación hablan por sí solos. Elaborada en madera maciza de iroko o de fresno con distintos acabados.

**Luxu** is a set of solid wood tables that provides elegance and high functionality to all areas through the combination of different sized tops matched with a column base of different heights and dimensions. A joinery work where materials and their handling speak for themselves. Made of solid iroko or ash wood with different finishes.

**Luxu**, programme de tables en bois massif qui apporte d'élégance et de fonctionnalité élevée à tous les domaines, grâce à la combinaison de différentes dimensions de l'enveloppe avec une base centrale de différentes tailles. Un travail d'ébénisterie où les matériaux et sa manipulation parlent d'eux-mêmes. Produit en bois massif d'iroko ou de frêne, avec différentes finitions.

	REF.	MADERA WOOD BOIS	MT3	Kg	
	<b>86850</b>	613	0,15	18	19
	<b>86840</b>	503	0,15	15	16

OPCIONES

OPTIONS

OPTIONS

ACABADOS / FINISHES / FINITIONS

WENGUE	WENGUE	WENGUE
CEREZO	CHERRY	MERISIER
NOGAL	WALNUT	NOYER
ROBLE	OAK	CHÊNE
FRESNO	ASH	FRÊNE
IROKO	IROKO	IROKO





Ólia es una mesa auxiliar que permite la posibilidad de elegir entre distintos acabados que le dan un aspecto diferenciador y destacado con piedras, lacas y maderas. Una mesa de diseño perfecta tanto para el comedor, estudio, salón y dormitorio. Ólia emana elegancia, pureza, sobriedad y fuerza, una pieza en perfecta sintonía cuidada al detalle. Base de madera maciza de fresno o MDF y sobre de mármol, madera o Dekton de Cosentino.

Ólia is a side table that allows you to choose between different finishes that give it a differentiated and outstanding appearance with stones, lacquers and wood. A perfect design table for the dining room, study, living room and bedroom. Ólia emanates elegance, purity, sobriety and strength, a piece in perfect harmony with attention to detail. Solid ash wood base or MDF base and top in marble, wood or Dekton by Cosentino.

BeltáFráJumar

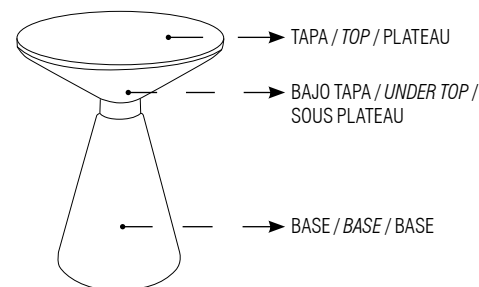

Ólia est une table d'appoint qui permet de choisir entre différentes finitions qui lui donnent un aspect différencié et remarquable avec des pierres, des laques et du bois. Une table de design parfaite pour la salle à manger, le bureau, le salon et la chambre à coucher. Ólia dégage élégance, pureté, sobriété et force, une pièce en parfaite harmonie avec le souci du détail. Base en frêne massif ou MDF et plateau en marbre, bois ou Dekton by Cosentino.

	REF.	MÁRMOL MARBLE MARBRE	MADERA WOOD BOIS	MT3	Kg	
	87145	728	676	0,25	18	19

OPCIONES

ACABADOS / FINISHES / FINITIONS

TAPA / TOP / PLATEAU		
MÁRMOL BLANCO	WHITE	BLANC
MÁRMOL NEGRO	BLACK	NOIR
MÁRMOL MARRÓN IMPERIAL	BROWN	BRUN
FRESNO	ASH	FRÊNE
NOGAL	WALNUT	NOYER
ROBLE	OAK	CHÊNE

BAJO TAPA / UNDER TOP / SOUS PLATEAU		
BLANCO	WHITE	BLANC
NEGRO	BLACK	NOIR
COBRE	COPPER	CUIVRE
PIEDRA, GRIS, MAR	STONE, GREY, SEA,	PIERRE, GREY, MER

BASE / BASE / BASE		
BLANCO	WHITE	BLANC
NEGRO	BLACK	NOIR
PIEDRA, GRIS, MAR	STONE, GREY, SEA	PIERRE, GREY, MER
VER TABLA DE ACABADOS.	SEE FINISHES TABLE	VOIR TABLEAU DE FINITIONS
FRESNO	ASH	FRÊNE
NOGAL	WALNUT	NOYER
ROBLE	OAK	CHÊNE



Rund es una familia mesas auxiliares que se pueden emplear de forma independiente o en grupo, creando diferentes composiciones gracias a sus tamaños y alturas. Esta aparente fragilidad contrasta con la resistencia que poseen gracias a las soluciones constructivas empleadas. Estructura de madera maciza de roble. Posibilidad de diferentes acabados.

Rund is a family of side tables that can be used independently or in a group, creating different compositions thanks to their different sizes and heights. Their apparent fragility contrasts with the strength they possess thanks to the constructive manufacturing solutions employed. Structure in solid oak wood. Possibility of different finishes.

BeltáFráJumar



Rund est une famille de tables basses que vous pouvez installer de façon indépendante ou groupée, avec de nombreuses possibilités de compositions grâce à leurs différentes tailles. Cette fragilité apparente contraste avec leur grande résistance, pour laquelle nous avons eu recours à des solutions techniques performantes. Structure en bois massif de chêne. Possibilité de différentes finitions.

	REF.	MADERA WOOD BOIS	MT3	Kg	
	83479	472	0,3	8	9
	83459	431	0,2	6	7
	83448	372	0,2	5	6
	83496	757	0,5	10	11
	83460	615	0,3	9	10
	83433	615	0,3	9	10

OPCIONES

ACABADOS / FINISHES / FINITIONS

WENGUE	WENGUE	WENGUE
CEREZO	CHERRY	MERISIER
NOGAL	WALNUT	NOYER
ROBLE	OAK	CHÊNE

OPTIONS

OPTIONS



REF. 881CO



REF. 881CA

**Ala** es una consola con tintes clásicos, una pieza exclusiva y ecléctica que nos traslada a otra época. Llena de detalles trabajados con exquisito cuidado y precisión para dar como resultado un producto con personalidad. Un mueble fijado a pared realizado en madera de fresno con o sin hueco. Disponible con tapa superior en madera maciza o dekon de cosentino, ambos con diferentes acabados.

**Ala** is a console with classic touches, an exclusive and eclectic piece that takes us back to another era. Full of details worked with exquisite care and precision to give as a result a product with personality. A wall-mounted piece of furniture made of ash wood with or without recess. Available with top in solid wood or Cosentino Dekton, both with different finishes.

**Ala** est une console aux touches classiques, une pièce exclusive et éclectique qui nous ramène à une autre époque. Plein de détails travaillés avec un soin et une précision exquis pour donner comme résultat un produit avec de la personnalité. Un meuble mural en bois de frêne avec ou sans trou. Disponible avec plateau en bois massif ou Dekton de Cosentino, tous deux avec différentes finitions.

	REF.	MADERA WOOD BOIS	DEKTON	MT3	Kg	
	881CO	747	995	0,2	18	19
	881CA	747	995	0,2	18	19

OPCIONES

OPTIONS

OPTIONS

ACABADOS / FINISHES / FINITIONS

MADERA / WOOD / BOIS		
WENGUE	WENGUE	WENGUE
CEREZO	CHERRY	MERISIER
FRESNO	ASH	FRÊNE
NOGAL	WALNUT	NOYER
ROBLE	OAK	CHÊNE
DEKTON		
BLANCO (PORTUM NATURAL)	WHITE (PORTUM NATURAL)	BLANC (PORTUM NATURAL)
NEGRO (LAOS INDUSTRIAL)	BLACK (LAOS INDUSTRIAL)	NOIR (LAOS INDUSTRIAL)



El escritorio **Besk** ha sido diseñado para que se adapte estéticamente a entornos actuales sin perder la esencia de los antiguos escritorios. La funcionalidad y limpieza visual son su características principales. Sus líneas suaves facilitan que se pueda adaptar a diferentes estilos donde el diseño de alta calidad y el buen trabajo sobre la madera son necesarios. Posibilidad de diferentes acabados.

The **Besk** desk has been designed to fit aesthetically into today's environments without losing the essence of the old desk. Functionality and visual cleanliness are its main features. Its smooth lines make it easy to adapt to different styles where high quality design and good work on wood are necessary. Different finishes available.

Le bureau **Besk** a été conçu pour s'intégrer esthétiquement dans les environnements d'aujourd'hui sans perdre l'essence de l'ancien bureau. La fonctionnalité et la propreté visuelle sont ses principales caractéristiques. Ses lignes douces lui permettent de s'adapter facilement à différents styles où un design de haute qualité et un bon travail du bois sont nécessaires. Possibilité de différentes finitions.

MATERIALES

**Escritorio** realizado en madera maciza de fresno. Patas torneadas, unidas mediante tornillería allen, y sobre alistonado. Se envía desmontado.

MATERIALS

**Desk** made of solid ash wood. Turned legs, joined by allen screws, and planking top. Shipped unassembled.

MATÉRIAUX

**Bureau** en bois de frêne massif. Des pieds tournées, assemblage avec vis Allen, et plateau à lattes. Expédié non assemblé.

	REF.	MADERA WOOD BOIS	MT3	Kg	
	87314	832	0,2	19	20

OPCIONES

OPTIONS

OPTIONS

ACABADOS / FINISHES / FINITIONS

NOGAL	WALNUT	NOYER
ROBLE	OAK	CHÊNE
FRESNO	ASH	FRÊNE
CEREZO	CHERRY	MERISIER
WENGUE	WENGUE	WENGUE

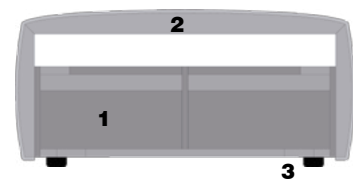
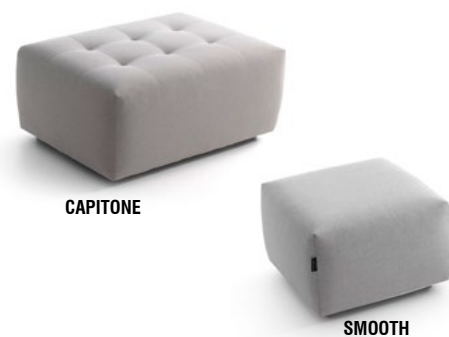

Programa de pouffs con una amplia variedad de medidas y acabados que nos permiten decorar con todo tipo de composiciones el hogar. Ofrece la posibilidad de elegir diversos diseños, pouff liso, pouff con capitoné, pouff con costura decorativa (**Importante** REF. 86510 y 86550: definir el color del hilo de la costura decorativa, **ver pág. 106**).

*A range of ottomans with a wide variety of sizes and finishes allowing customers to furnish their homes with many different arrangements. Option to choose various designs; smooth finish, quilted, decorative stitching (**Important** REF. 86510 and 86550: indicate the colour of the decorative stitching, **see p. 106**).*

Programmes de pouffs avec une ample gamme de dimensions et finitions qui nous permettent décorer toute la maison. Offre la possibilité de choisir plusieurs designs : pouff lisse, pouff capitoné, pouff avec couture décorative (**Important** REF. 86510 y 86550: définir la couleur du fil de la couture décorative **voir p. 106**).

**MATERIALES**

**1. Estructura de madera maciza**, recubierta de espuma HR 30 kg/m3. Suspensión realizada con cincha elástica con garantía de calidad 10 años.

**2. Asiento**, espuma HR 30 kg/m3, cubierta de fibra termosellada H150gr.

**3. Patas** de madera maciza de haya.

**MATERIALS**

**1. Solid wood frame**, covered by HR 30 kg/m3 foam. Suspension made with elastic webbing, with a 10 year guarantee of quality.

**2. Seat**, HR 30 KG/m3 Foam, covered by heat-sealed H150gr fibre.

**3. Legs** in solid beech.

**MATÉRIAUX**

**1. Structure en bois massif**, recouverte de mousse HR 30 kg/m3. Suspension réalisée avec sangles élastiques garantie de qualité 10 ans.

**2. Assise**, mousse HR 30 kg/m3, recouverte de fibre thermocachetée H150gr.

**3. Pieds** de bois massif d'hêtre.

	REF.	0	1	2	3	4	5		M 140(m)	MT3	Kg	
	<b>198PE</b>	337	350	367	385	407	429	337	2,1	0,2	15	16
Capitoné Quilted Capitone 	<b>198PG</b>	304	316	332	348	367	387	304	1,9	0,2	12	13
	<b>198PC</b>	224	233	245	257	272	286	224	1,5	0,1	6	7
	<b>198PA</b>	319	333	353	372	397	421	319	2,5	0,2	15	16
Liso Smooth Lisse 	<b>198PN</b>	290	303	321	339	361	383	290	2,2	0,2	12	13
	<b>198PF</b>	212	223	237	250	268	285	212	1,7	0,1	6	7
	<b>837P8</b>	314	375	393	412	435	459	314	2,2	0,3	12	13
	<b>837P4</b>	233	338	355	372	393	414	233	1,7	0,1	6	7
* Costura Stitching Couture 	<b>86510</b>	391	407	429	451	478	506	391	2,7	0,4	20	21
	<b>86550</b>	222	230	240	250	264	277	222	2	0,1	10	11
* Definir color de costura decorativa, <i>Indicate the colour of the decorative stitching, see page 126.</i> Définir la couleur de la couture décorative, <i>voir la page 126.</i>												
Suave Soft Moelleux 	<b>97310</b>	421	440	465	491	522	554	421	3,1	0,4	16	17
	<b>97370</b>	335	345	359	373	390	407	335	1,9	0,2	12	13

\*Los pouffs en piel solicitados de forma individual irán bajo presupuesto.

\*Leather ottomans ordered individually will be quoted upon request.

\*Les pouffs en cuir commandés individuellement feront l'objet d'un devis sur demande.





Colección de cojines en donde la versatilidad y las combinaciones cromáticas son los elementos que les dan forma. Su novedoso diseño les hace ser altamente versátiles, ofrecen la posibilidad de mezclar texturas y colores y de ocultarlos o mostrarlos según se necesite mediante giros y cambios formales.

*Cushion collection in which the versatility and colourful combinations are the elements giving them form. The innovative designs make them extremely useful, offering the possibility of mixing textures and colours as well as being able to obscure them or exaggerate them as needed through twists and conventional changes.*

Collection de coussins où la versatilité et les combinaisons chromatiques sont les éléments essentiels qui donnent plus de forme. Sa versatilité offre la possibilité de mêler les textures et les couleurs et de les cacher ou de les montrer selon le besoin par la double face.

**MATERIALES**

Cojín de decoración con funda interior de algodón relleno de microfibra tacto plumón (Microgel). Con cremallera interior para modificar el relleno.

**MATERIALS**

*Throw cushion with a cotton cover inside, padded with microfibre down (Microgel). Internal zip allowing a change of filling.*

**MATÉRIAUX**

Coussin de décoration avec housse intérieure en coton rembourré de microfibre tact duvet (Microgel). Avec fermeture intérieure qui permet de modifier le rembourrage.

	REF.	0	1	2	3	4	5		M 140(m)	MT3	Kg	
Con vivos	969CO	63	70	80	91	105	118	63	0,7	0,1	1	1,2
Ofre	913CO	33	37	42	48	55	62	33	0,7	0,1	1	1,2
Standard	141CO	33	37	42	48	55	62	33	0,7	0,1	1	1,2
Basik, Lobi	184CO	33	37	42	48	55	62	33	0,7	0,1	1	1,2
Nimo, Cool	195CO	66	74	84	96	110	124	66	0,7	0,1	1	1,2
Egos	190CO	59	66	75	85	98	110	59	0,7	0,1	1	1,2
Suit	981CO	66	74	84	96	110	124	66	0,8	0,1	1	1,2
Loft	206CO	66	74	84	96	110	124	66	0,7	0,1	1	1,2
Musa	970CO	61	68	77	88	101	114	61	0,9	0,1	1	1,2

\*Los cojines en piel solicitados de forma individual irán bajo presupuesto.

*\*Leather cushions ordered individually will be quoted upon request.*

\*Les coussins en cuir commandés individuellement feront l'objet d'un devis sur demande.



El diseño del espejo de cuerpo entero **Gork** es el puente perfecto entre ser feliz con lo que tienes y acomodarlo a tu gusto. Ocupa poco espacio pese a su magnitud. Además, al ser una pieza tan grande y por seguridad hemos integrado en su parte superior una escuadra, que se puede usar o no, para regular la inclinación que desees y sujetarlo a la altura de la pared que prefieras.

*The design of the Gork full-length mirror is the perfect bridge between being happy with what you have and accommodating it to your taste. It takes up little space despite its size. Moreover, as it is such a large piece and for safety reasons we have integrated a square in its upper part, which can be used or not, to regulate the inclination you want and to hold it at the height of the wall you prefer.*

La concepción del espejo de cuerpo entero **Gork** es el puente perfecto entre el hecho de ser feliz con lo que tienes y adaptarlo a tu gusto. Ocupa poco espacio pese a su magnitud. Además, al ser una pieza tan grande y por seguridad hemos integrado en su parte superior un ángulo, utilizable o no, para regular la inclinación que desees y sujetarlo a la altura de la pared que prefieras.

**MATERIALES**

**Espejo** realizado en madera maciza de fresno, con posibilidad de diferentes acabados, y base en metal de color negro.

**MATERIALS**

*Mirror made of solid ash wood, with the possibility of different finishes, and a black metal base.*

**MATÉRIAUX**

**Miroir** en bois de frêne massif, avec possibilité de différentes finitions, et un socle métallique noir.

	REF.	MADERA WOOD BOIS	MT3	Kg	
	87420	647	0,25	20	21

**OPCIONES**

**OPTIONS**

**OPTIONS**

**ACABADOS / FINISHES / FINITIONS**

MADERA / WOODEN / BOIS	FRESNO	ASH	FRÊNE
	ROBLE	OAK	CHÊNE
	NOGAL	WALNUT	NOYER
	CEREZO	CHERRY	MERISIER
	WENGUE	WENGUE	WENGUE
METAL / METAL / MÉTAL	NEGRO	BLACK	NOIR



**Hang** es un perchero para los amantes de la madera, de la sencillez y el ingenio. Es un objeto icónico fruto del trabajo artesanal y el diseño intuitivo. La madera natural usada magistralmente, como en esta pieza fundamental, permite al ojo humano ver en su forma la naturaleza en su estado más puro. Está disponible en versión de pie y para colgar en pared.

**Hang** is a coat rack for lovers of wood, simplicity and ingenuity. It is an iconic object that is the result of craftsmanship and intuitive design. The natural wood used masterfully, as in this fundamental piece, allows the human eye to see nature in its purest form. It is available in a standing version and for hanging on the wall.

**MATERIALES**

**Perchero** elaborado en madera maciza de fresno. con diferentes acabados disponibles.

**MATERIALS**

**Coat rack** made of solid ash wood, different finishes available.



**Hang** est un porte-manteau pour les amoureux du bois, de la simplicité et de l'ingéniosité. C'est un objet emblématique qui est le résultat d'un savoir-faire artisanal et d'une conception intuitive. Le bois naturel utilisé de façon magistrale, comme dans cette pièce fondamentale, permet à l'oeil humain de voir la nature dans sa forme la plus pure. Il est disponible en version sur pied et pour l'accrocher au mur.

**MATÉRIAUX**

Porte-manteau en bois de frêne massif, différentes finitions disponibles.

	REF.	MADERA WOOD BOIS	MT3	Kg	
	87535 (2 UD)	121	0,03	3	4
	87517	483	0,5	6	6

\* Precio indicado para 2 unidades. Pack de 2 unidades.

Price indicated for 2 units. Pack of 2 units.

Prix indiqué pour 2 unités. Pack de 2 unités.

**OPCIONES**

**OPTIONS**

**OPTIONS**

**ACABADOS / FINISHES / FINITIONS**

NOGAL	WALNUT	NOYER
ROBLE	OAK	CHÊNE
FRESNO	ASH	FRÊNE
CEREZO	CHERRY	MERISIER
WENGUE	WENGUE	WENGUE



La consola **Iris**, destaca por su estilismo y la rotundidad de la base tapizada. Una consola, elegante, ideal para complementar ambientes selectos y distinguidos. Se presenta en cuanto a materiales, con el sobre en madera maciza alistonada de fresno. La base de este modelo está tapizada aportando calidez y resultando ideal como complemento a cualquiera de nuestros productos, sofás o butacas.

The **Iris** console stands out for its style and the roundness of the upholstered base. An elegant console table, ideal for complementing select and distinguished environments. In terms of materials, it comes with a solid ash wood top. The base of this model is upholstered, providing warmth and being ideal as a complement to any of our products, sofas or armchairs.

La consola **Iris** se distingue por su style et la rondeur de sa base rembourrée. Une élégante table console, idéale pour compléter des environnements sélectifs et distingués. En termes de matériaux, il est doté d'un plateau en frêne massif. La base de ce modèle est rembourrée, ce qui lui confère de la chaleur et en fait le complément idéal de tous nos produits, canapés ou fauteuils.

	REF.	MADERA WOOD BOIS	M 140(m)	MT3	Kg	
	88212	747	2,5	0,5	20	21

**OPCIONES**

**OPTIONS**

**OPTIONS**

**ACABADOS / FINISHES / FINITIONS**

WENGUE	WENGUE	WENGUE
CEREZO	CHERRY	MERISIER
FRESNO	ASH	FRÊNE
NOGAL	WALNUT	NOYER
ROBLE	OAK	CHÊNE



**Loop** es un perchero de pared con un forma muy personal como su propio nombre indica. Este perchero de pared de aspecto sencillo puede distribuirse alineado o a diferentes alturas. La interpretación del diseñador de su forma curva hace que Loop sea intuitivo en su uso. Este perchero se adapta a muchos tipos de artículos, como ropa, bolsos y accesorios de una manera elegante.

**Loop** is a coat rack with a very personal shape, as the name suggests. This simple-looking wall rack can be arranged in a row or at different heights. The designer's interpretation of its curved shape makes Loop intuitive to use. This coat rack fits many types of items such as clothes, bags and accessories in an elegant way.

**MATERIALES**

Perchero realizado en acero curvado recubierto con pintura epoxi secado al horno. Incluye accesorios para fijarlo a pared.

**MATERIALS**

Coat rack made of curved steel coated with oven-dried epoxy paint. Includes accessories to fix it to the wall.

**MATÉRIAUX**

Porte-manteau mural en acier courbé recouvert d'une peinture époxy séchée au four. Comprend des accessoires pour la fixation murale.

	REF.	MADERA WOOD BOIS	MT3	Kg	
	(3 UD)	-	0,04	1,5	2

\* Precio indicado para 3 unidades. Pack de 3 unidades.

Price indicated for 3 units. Pack of 3 units.

Prix indiqué pour 3 unités. Pack de 3 unités.

**OPCIONES**

**OPTIONS**

**OPTIONS**

NEGRO	BLACK	NOIR
BLANCO	WHITE	BLANC
NIQUEL NEGRO	BLACK NICKEL	NICKEL NOIR



**Mars**, colección de colgadores compuesta por dos modelos, estéticamente esculturales y funcionales. Una geometría que nos recuerda al sistema solar al que pertenece Mars. En madera de fresno torneado.

**Mars**, collection of hangers composed of two models, aesthetically sculptural and functional. A geometry that reminds us of the solar system to which Mars belongs. In turned ash wood.

**Mars**, collection de porte-manteaux composée de deux modèles, esthétiquement sculpturaux et fonctionnels. Une géométrie qui nous rappelle le système solaire auquel Mars appartient. En bois de frêne tourné.

	REF.	MADERA / WOOD / BOIS	MT3	Kg	
	87706 REDONDO (4 UD)	93	0,03	1	1,5
	87710 OVALADO (4 UD)	126	0,03	1	1,5

Precio indicado para 4 unidades. Pack de 4 unidades. Price indicated for 4 units. Pack of 4 units. Prix indiqué pour 4 unités. Pack de 4 unités.

**OPCIONES**

**OPTIONS**

**OPTIONS**

WENGUE	WENGUE	WENGUE
NOGAL	WALNUT	NOYER
ROBLE	OAK	CHÊNE
FRESNO	ASH	FRÊNE
CEREZO	CHERRY	MERISIER



REF. 87601



REF. 87602

**Teo**, colección de colgadores con diseño de simplicidad visual, jugando con el detalle y la funcionalidad. Nace del contraste entre la ligereza de la forma y la rotundidad material. En madera de fresno torneado.

**Teo**, collection of hangers with a design of visual simplicity, playing with detail and functionality. It is born from the contrast between the lightness of the form and the material roundness. In turned ash wood.

**Teo**, collection de porte-manteaux au design d'une simplicité visuelle, jouant sur le détail et la fonctionnalité. Elle naît du contraste entre la légèreté de la forme et la rotundité de la matière. En bois de frêne tourné.

	REF.	MADERA / WOOD / BOIS	MT3	Kg	
	87601 (SÍMBOLOS 4 UD) 87602 (LISO 4 UD)	109	0,03	1	1,5

Precio indicado para 4 unidades. Pack de 4 unidades. Price indicated for 4 units. Pack of 4 units. Prix indiqué pour 4 unités. Pack de 4 unités.

**OPCIONES**

**OPTIONS**

**OPTIONS**

WENGUE	WENGUE	WENGUE
NOGAL	WALNUT	NOYER
ROBLE	OAK	CHÊNE
FRESNO	ASH	FRÊNE
CEREZO	CHERRY	MERISIER



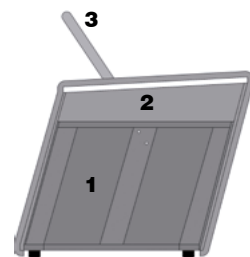

**Oprof** es sobre todo originalidad, un diseño nuevo cuyas proporciones sorprenden y estimulan espacios contemporáneos llenos de vitalidad. Un elemento colorista y audaz que no renuncia una sentada acogedora. El respaldo permite acabados en acero inoxidable o respaldo de madera con diferentes acabados.

**Oprof is about originality, a new design whose proportions are amazing and stimulate contemporary spaces full of life. A colourful and bold element which does not relinquish an inviting seat. The backrest can be finished in stainless steel or wood both with hidden legs.**

**Oprof** est surtout originalité, un nouveau design dont les proportions surprennent et stimulent les espaces contemporains pleines de vitalité. Un élément coloriste et audacieux qui ne renonce pas à une assise accueillante. Le dossier permet de finitions en acier inox ou dossier de bois avec différents finitions.

**MATERIALES**

- 1. Estructura de madera maciza**, cubierta de espuma HRD 40 kg/m<sup>3</sup>.
- 2. Asiento** de espuma inyectada de 50 kg/m<sup>3</sup>, más 3 cm de suplemento súper suave. Todo cubierto por una funda protectora de fibra siliconada. Funda cosida y tapizada, sin encolado.
- 3. Respaldo** acero o madera de haya.

**MATERIALS**

- 1. Solid wood frame** covered with HRD 40 kg/m<sup>3</sup> foam.
- 2. Seat cushion** made with injected foam 50 kg/m<sup>3</sup> plus a 3 cm super soft layer. All covered with a protective cover of siliconed fiber. Cover sewn and upholstered without glue.
- 3. Backrest** in steel or beech wood.

**MATÉRIAUX**

- 1. Structure en bois massif**, couvert de mousse HRD 40 kg/m<sup>3</sup>.
- 2. Assise** en mousse injectée 50 kg/m<sup>3</sup>, plus 3 cm d'un supplément doux. Tout recouverte par une housse de protection de la fibre à la silicone. Housse cousue et tapissé, sans colle.
- 3. Dossier** en acier ou en bois de hêtre.

	REF.	0	1	2	3	4	5	Person	M 140(m)	MT3	Kg	Box
	966BU	371	383	399	415	435	455	371	2,1	0,25	7	8
	966MT	394	406	422	438	458	478	394	2,1	0,25	7	8

**OPCIONES**

**OPTIONS**

**OPTIONS**

**ACABADOS RESPALDO / HANDLE FINISHES / FINITIONS DOSSIER**

MADERA / WOODEN / BOIS (966BU)	WENGUE	WENGUE	WENGUE
	CEREZO	CHERRY	MERISIER
	ROBLE	OAK	CHÊNE
	NOGAL	WALNUT	NOYER
	HAYA	BEECH	HÊTRE
METAL / METAL / MÉTAL (966MT)	ACERO AISI 304	AISI 304 STEEL	ACIER AISI 304



Recopilación completa de reposapiés de todos los sillones y butacas del catálogo living Beltá FráJumar.

*Complete collection of footrests of all the armchairs and armchairs of the living Beltá FráJumar catalogue.*

Collection complète de repose-pieds pour tous les fauteuils et canapés du catalogue Beltá FráJumar.

**MATERIALES**

Para conocer los materiales de cada reposapiés consultar la página del modelo al que pertenece.

**MATERIALS**

*To know the materials of each footrest, please consult the page of the model to which it belongs.*

**MATÉRIAUX**

Pour connaître les matériaux de chaque repose-pieds, veuillez consulter la page du modèle auquel il appartient.

- REF. 212RP: TAMO.
- REF. 229PF: APIL.
- REF. 976RU: BOSS.
- REF. 976RM: BOSS.
- REF. 223PF: BLOM.
- REF. 984RP: GOIA.

- REF. 212RP: TAMO.
- REF. 229PF: APIL.
- REF. 976RU: BOSS.
- REF. 976RM: BOSS.
- REF. 223PF: BLOM.
- REF. 984RP: GOIA.

- REF. 212RP: TAMO.
- REF. 229PF: APIL.
- REF. 976RU: BOSS.
- REF. 976RM: BOSS.
- REF. 223PF: BLOM.
- REF. 984RP: GOIA.

	REF.	0	1	2	3	4	5	Person	M 140(m)	MT3	Kg	Box
	212RP	330	335	342	349	357	366	330	1	0,3	8	9
	229PF	286	291	298	304	313	322	286	1,7	0,3	7	8
	976RU	286	291	298	304	313	322	286	1	0,2	6	7
	976RM	286	291	298	304	313	322	286	1	0,2	6	7
	223PF	286	291	298	304	313	322	286	1	0,2	6	7
	984RP	396	401	408	415	423	432	396	1,2	0,2	5	6

**OPCIONES**

**OPTIONS**

**OPTIONS**

**ACABADOS / FINISHES / FINITIONS**

229PF, 976RU, 223PF, 984RP	WENGUE	WENGUE	WENGUE
229PF, 976RU, 223PF, 984RP	CEREZO	CHERRY	MERISIER
229PF, 976RU, 223PF, 984RP	NOGAL	WALNUT	NOYER
229PF, 976RU, 223PF, 984RP	ROBLE	OAK	CHÊNE
229PF, 223PF, 984RP	FRESNO	ASH	FRÊNE
212RP, 976RM (METAL)	NEGRO	BLACK	NOIR
212RP (METAL)	BLANCO	WHITE	BLANC
212RP (METAL)	NIQUEL NEGRO +69	BLACK NICKEL +69	NICKEL NOIR +69
212RP (METAL)	COBRE +69	COPPER +69	CUIVRE +69



**Pent** es un sistema modular formado por una pieza pentagonal que puede repetirse creando innumerables composiciones. Es un puzzle con el que jugar a crear la forma que más se adapte a tus necesidades. Las posibilidades son infinitas, incluso puede emplearse como banco.

**Pent** is a modular system consisting of pentagonal pieces that can be repeated creating countless compositions. It is a jigsaw with which to play in order to create the shape that best suits ones needs. The possibilities are endless, including use as an ottoman.



**Pent** est un système modulaire composé d'une pièce pentagonale qui peut se répéter, pour créer des multiples compositions. Il est comme un puzzle avec lequel vous pouvez jouer pour créer la forme qui convient le mieux à vos besoins. Les possibilités sont infinies, même elle peut être utilisée comme une banquette.



El escritorio **Poet** es pura poesía tallada en madera. Este escritorio no se llama así por casualidad, sino que ha sido creado como un verdadero homenaje a la creatividad y talento de nuestros poetas.

The **Poet desk** is pure poetry carved in wood. This desk is not called that by chance, but it has been created as a true homage to the creativity and talent of our poets.

Le bureau **Poet** est de la pure poésie sculptée dans le bois. Ce bureau ne s'appelle pas comme ça par hasard, mais il a été créé comme un véritable hommage à la créativité et au talent de nos poètes.

**MATERIALES**

**Butaca y Pouff.** Estructura de madera, cubierto de espuma de 30Kg/m3. Asiento de espuma HR 30 kg/m3 dura. **Importante: definir el color del hilo de la costura decorativa, ver pág. 106.** Ambos con patas ocultas.

**MATERIALS**

**Armchair and Ottoman** in wood frame covered with 30 kg/m3 foam. Seating area in HR 30 kg/m3 hard foam. **Important: indicate the colour of the decorative stitching required, see page 106.** Both with hidden legs.

**MATÉRIAUX**

**Fauteuil et Pouff.** Structure en bois, recouvert de mousses 30Kg/m3. Assise en mousse HR 30 kg/m3 hard. **Important: définir la couleur du fil de la couture décorative, voir la page 106.** Tous les deux avec pied cachés.

**Mesa** en fibra MDF cubierta de chapa de madera fresno natural. Ingleteado de todos los cantos.

**Table** in MDF frame with ash wood veneer with mitre joints in each face.

**Table** en fibre MDF recouverte de plaque de bois frêne naturel. Onglets dans tous les bords.

	REF.	0	1	2	3	4	5		M 140(m)	MT3	Kg	
	992SI	282	296	315	333	356	379	282	2,3	0,3	8	9
	992PF	200	213	230	247	269	290	200	2,3	0,2	7	8
	992SZ	310	326	346	366	392	417	310	2,3	0,3	8,5	9,5
	992PZ	220	234	253	272	296	319	220	2,3	0,2	7,5	8,5
	REF.	MADERA WOOD BOIS								MT3	Kg	
	99230	398								0,2	10	12

**OPCIONES**

**OPTIONS**

**OPTIONS**

**ACABADOS / FINISHES / FINITIONS**

WENGUE	WENGUE	WENGUE
CEREZO	CHERRY	MERISIER
NOGAL	WALNUT	NOYER
ROBLE	OAK	CHÊNE
FRESNO	ASH	FRÊNE

**MATERIALES**

**Escritorio** realizado en madera maciza de fresno. Patas torneadas, unidas mediante tornillería allen, y sobre alistonado. Se envía desmontado.

**MATERIALS**

**Desk** made of solid ash wood. Turned legs, joined by allen screws, and planking top. Shipped unassembled.

**MATÉRIAUX**

**Bureau** en bois de frêne massif. Des pieds tournées, assemblage avec vis Allen, et plateau à lattes. Expédié non assemblé.

	REF.	MADERA WOOD BOIS	MT3	Kg	
	86414	916	0,2	19	20

**OPCIONES**

**OPTIONS**

**OPTIONS**

**ACABADOS / FINISHES / FINITIONS**

WENGUE	WENGUE	WENGUE
CEREZO	CHERRY	MERISIER
NOGAL	WALNUT	NOYER
ROBLE	OAK	CHÊNE
FRESNO	ASH	FRÊNE



La magia del reflejo. La colección **Pond**, concibe los espejos como pequeños lagos en calma de los que emergen elementos que parecen flotar. La forma del marco proyecta una sombra difuminada alrededor que el espejo "flote" sobre la pared. Todas sus medidas y redondeos guardan una armonía visual facilitando la combinación del conjunto.

*The magic of reflection. The **Pond** collection conceives mirrors as small calm lakes from which elements emerge that seem to float. The shape of the frame casts a diffused shadow around the mirror that "floats" on the wall. All its measurements and rounded edges are visually harmonious, facilitating the combination of the whole.*

**MATERIALES**

**Espejos** realizados en madera maciza de fresno, con posibilidad de diferentes acabados. El estante se envía desmontado.

**MATERIALS**

**Mirror** made of solid ash wood, with the possibility of different finishes. The shelf is shipped disassembled.

La magia de la reflexión. La colección **Pond** conçoit les miroirs comme de petits lacs calmes d'où émergent des éléments qui semblent flotter. La forme du cadre projette une ombre diffuse autour du miroir qui "flotte" sur le mur. Toutes ses mesures et ses bords arrondis maintiennent une harmonie visuelle, facilitant la combinaison de l'ensemble.

**MATÉRIAUX**

**Miroirs** en bois de frêne massif, avec possibilité de différentes finitions. L'étagère est livrée démontée.

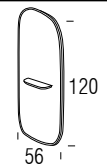
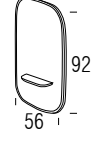
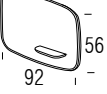
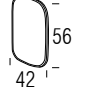
	REF.	MADERA WOOD BOIS	MT3	Kg	
XL 	<b>883XL</b>	670	0,7	20	21
LV 	<b>883LV</b>	615	0,5	18	19
LH 	<b>883LH</b>	615	0,5	18	19
XS 	<b>883XS</b>	399	0,3	9	10

**OPCIONES**

**ACABADOS / FINISHES / FINITIONS**

WENGUE	WENGUE	WENGUE
CEREZO	CHERRY	MERISIER
NOGAL	WALNUT	NOYER
ROBLE	OAK	CHÊNE
FRESNO	ASH	FRÊNE

**OPTIONS**

**OPTIONS**



REF. 87814  
CON CAJÓN / WITH CABIN / AVEC BOÎTE



REF. 87811  
SIN CAJÓN / NO CABIN / SANS BOÎTE

**Sedan** es una consola sin patas que puede ser lo que tú quieras. Esta pieza minimalista muestra el amor por el trabajo artesanal y respetuoso por el medio ambiente. Está hecha de madera maciza de fresno, y ofrece distintos acabados.

***Sedan** is a legless console that can be anything you want. This minimalist piece shows the love for craftsmanship and respect for the environment. It is made of solid ash wood, and offers different finishes.*

**Sedan** est une console sans pieds qui peut être tout ce que vous voulez. Cette pièce minimaliste montre l'amour de l'artisanat et le respect de l'environnement. Elle est fabriquée en bois de frêne massif et offre différentes finitions.

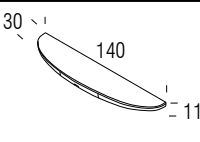
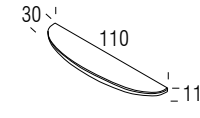
	REF.	MADERA WOOD BOIS	MT3	Kg	
	<b>87814</b>	930	0,2	16	17
	<b>87811</b>	776	0,2	15	16

**OPCIONES**

**ACABADOS / FINISHES / FINITIONS**

WENGUE	WENGUE	WENGUE
CEREZO	CHERRY	MERISIER
NOGAL	WALNUT	NOYER
ROBLE	OAK	CHÊNE
FRESNO	ASH	FRÊNE

**OPTIONS**

**OPTIONS**





XL

Elegancia juguetona, expresión orgánica y minimalismo mediterráneo, éstos son los términos diferenciadores de la serie **Skon**: lo elemental al desnudo, sin complicaciones. Un espejo totalmente único, vidrio abierto y visión central: sensación de intimidad y placer. En tamaño XS, L o XL. Modelo XL preparado para colgar en vertical u horizontal.

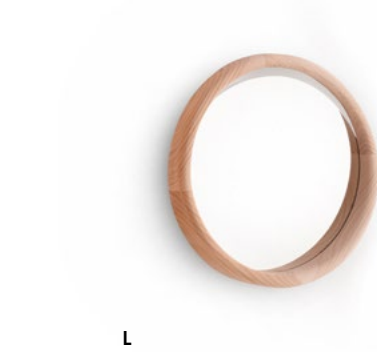

L

*Playful elegance, organic expression and mediterranean minimalism, these are the differentiating terms of the Skon series: the naked elemental, without complications. A totally unique mirror, open glass and central vision: a sensation of intimacy and pleasure. In size XS, L or XL. XL model ready to hang vertically or horizontally.*



XS

Élégance ludique, expression organique et minimalisme méditerranéen, tels sont les termes qui différencient la série **Skon**: l'élémental un, sans complications. Un miroir totalement unique, un verre ouvert et une vision centrale: un sentiment d'intimité et de plaisir. En format XS, L ou XL. Modèle XL prêt à être accroché verticalement ou horizontalement.

**MATERIALES**

**Espejos** realizados en madera maciza de fresno, con posibilidad de diferentes acabados.

**MATERIALS**

**Mirror** made of solid ash wood, with the possibility of different finishes.

**MATÉRIAUX**

**Miroirs** en bois de frêne massif, avec possibilité de différentes finitions.

	REF.	MADERA WOOD BOIS	MT3	Kg	
XL 	879XL	471	0,2	10	11
L 	879LA	386	0,5	7	8
XS 	879XS (3 UD)	561	0,03	3,5	4

\* Precio indicado para 3 unidades. Pack de 3 unidades.

Price indicated for 3 units. Pack of 3 units.

Prix indiqué pour 3 unités. Pack de 3 unités.

**OPCIONES**

**OPTIONS**

**OPTIONS**

**ACABADOS / FINISHES / FINITIONS**

NOGAL	WALNUT	NOYER
ROBLE	OAK	CHÊNE
FRESNO	ASH	FRÊNE
CEREZO	CHERRY	MERISIER
WENGUE	WENGUE	WENGUE



Escritorio **Spin**, de líneas suavizadas que te acompañan para tener una sensación de recogimiento en el tiempo de uso. Con una cuidada estética de resultado atractivo.

**MATERIALES**

**Escritorio** realizado en madera maciza de fresno. Patas torneadas, unidas mediante tornillería allen, y sobre alistonado. Se envía desmontado.

**Spin desk**, with smooth lines that accompany you to have a feeling of seclusion in the time of use. With a careful aesthetic with an attractive result.

**MATERIALS**

**Desk** made of solid ash wood. Turned legs, joined by allen screws, and planking top. Shipped unassembled.

Bureau **Spin**, avec des lignes douces qui vous accompagnent pour avoir un sentiment de souvenir au moment de l'utilisation. Avec une esthétique soignée de résultat attrayant.

**MATÉRIAUX**

**Bureau** en bois de frêne massif. Des pieds tournés, assemblage avec vis Allen, et plateau à lattes. Expédié non assemblé.

	REF.	MADERA / WOOD / BOIS	MT3	Kg	
	88036	962	0,2	20	21

**OPCIONES**

**OPTIONS**

**OPTIONS**

**ACABADOS / FINISHES / FINITIONS**

NOGAL	WALNUT	NOYER
ROBLE	OAK	CHÊNE
FRESNO	ASH	FRÊNE
CEREZO	CHERRY	MERISIER
WENGUE	WENGUE	WENGUE

	<b>RAL 9010</b> Blanco / White / Blanc		<b>RAL 9016</b> Blanco tráfico / White traffic / Blanc trafic		<b>RAL 9018</b> Gris papiro / Papyrus grey / Gris papyrus		<b>RAL 9022</b> Gris perlado / Pearl grey / Gris perle
	<b>RAL 9023</b> Gris oscuro / Dark grey / Gris foncé		<b>RAL 5022</b> Azul noche / Midnight blue / Bleu nuit		<b>RAL 5017</b> Azul tráfico / Blue traffic / Bleu trafic		<b>RAL 5023</b> Azul lejanía / Far blue / leu lointain
	<b>RAL 5018</b> Azul turquesa / Turquoise blue / Bleu turquoise		<b>RAL 6002</b> Verde hoja / Green leaf / Vert feuille		<b>RAL 6018</b> Verde amarillento / Yellowish green / Vert jaunâtre		<b>RAL 1013</b> Blanco perla / Pearl white / Blanc perle
	<b>RAL 1001</b> Beige / Beige / Beige		<b>RAL 1019</b> Beige agrisado / Greyish beige / Beige grisâtre		<b>RAL 1011</b> Beige pardo / Brownish beige / Beige brunâtre		<b>RAL 1021</b> Amarillo colza / Colza yellow / Jaune colza
	<b>RAL 1037</b> Amarillo sol / Sunshine yellow / Jaune soleil		<b>RAL 2003</b> Naranja pálido / Pale orange / Orange pâle		<b>RAL 3000</b> Rojo vivo / Bright red / Rouge vif		<b>RAL 3011</b> Rojo pardo / Brownish red / Rouge brunâtre
	<b>RAL 3015</b> Rosa claro / Light pink / Rose clair		<b>RAL 8001</b> Pardo ocre / Ochre brown / Brun ocre		<b>RAL 8017</b> Chocolate / Chocolate / Chocolat		<b>RAL 9005</b> Negro / Black / Noir

Beltá Frajumar trabaja con las principales firmas de tejidos de hogar e instalaciones. Algunas de las más habituales se las detallamos a continuación, si desea trabajar con un tejido de una firma diferente, consúltenos y se lo facilitaremos. Los colores de los tejidos y polipiel pueden variar de una partida a otra.

Beltá Frajumar work with the main fabric manufacturers for both home and contract. Some of the best known are indicated below. Should you want fabrics from another manufacturer, please consult us, and we will obtain it. Colours of fabrics and Eco Leather may vary from different lot productions.

Beltá Frajumar travaille avec les principaux fournisseurs de tissus domestiques et projets contract. A titre d'exemple, nous vous détaillons certain des plus habituels. Si vous désirez travailler avec un tissu d'un fournisseur différent, merci de nous consulter et nous vous informerons si cela possible. Les couleurs des tissus et similicuir peuvent être différents d'un métrage à un autre.

PROVEEDOR SUPPLIER FOURNISSEUR	COLECCIÓN SERIE COLLECTION SERIE	PROVEEDOR SUPPLIER FOURNISSEUR	COLECCIÓN SERIE COLLECTION SERIE	PROVEEDOR SUPPLIER FOURNISSEUR	COLECCIÓN SERIE COLLECTION SERIE
TELAS / FABRICS / TISSUS					
<b>CAMIRA</b>	BLAZER S-9 ERA S-5 MAIN LINE FLAX S-7 PHOENIX S-6 RIVET S-5 SYNERGY S-9 XTREME S-6 X2 S-7	<b>FROCA</b>	APOLO S-2 BALENCIAGA S-2 BRUNEI S-2 DAKOTA S-2 DEXTER S-2 DORTMOUND S-3 HARRIER S-1 INDIGO S-1 MIAMI S-2 PRAGA S-3 VARADERO S-2	<b>TEXTAFOAM</b>	ADORE S-2 ALPINE S-3 BULL S-3 FACET S-4 HOPPER S-2 JUKE S-2 KISS S-3 SEVEN S-2
<b>CREVIN</b>	ANIMA S-4 ARTISAN S-4 CHANEL S-4 CHIC S-4 CLUB S-4 CREDO S-4 DAS S-3 DIVINE S-4 DOLCE IMP S-4 DROM S-4 DUO S-3 ERBA S-4 GAUDÍ S-4 IRIS S-4 ITO S-4 LIBRA S-3 MATISS S-4 MIRAGE S-3 NOAH S-4 ONIX S-3 SACCO S-4 SUBLIM S-3 TWIN S-3 URUS S-3 VELVETY S-4	<b>GABRIEL</b>	CHILI S-4 CONNECT S-5 CURA S-4 CYBER S-8 MEDLEY S-7 STEP S-7 STEP MELANGE S-8 SWING S-8	<b>VESCOM</b>	ACTON S-4 HESTAN S-9 SAMAR S-8
<b>DESIGNERS GUILD</b>	AUSKERRY S-4 BRERA LINO S-6 GLENVILLE S-6 HETTON S-4 KINTORE S-4 RIVEAU S-6 ROTHESAY S-4 ZARAGOZA S-4	<b>GÜELL LA MADRID LE - CREATIONS</b>	BOLT S-4 CONVOY S-3 DELUXE S-5 DURY S-3 GENT S-5 KANVAS S-5 KRONOS S-4 ROCCO S-5 SMART S-3 TEO S-5 TRAILBLAZER S-4 WILDERNESS S-4	<b>VISUAL TEXTURES</b>	AMARAL S-3 BELLAGIO S-3 CAPRICCIO S-3 IMPERIAL S-3 INVICTUS S-3 MINERVA S-3 MYSTIC S-3 NAOMI S-3 TITÁN S-3 TOUCAN S-3 VICTORY S-3 VIVALTO S-3
<b>ELASTRON</b>	ASCOT S-3 ABEL S-1 BOSTON S-2 BRONX S-1 BRUTUS S-2 CRETA S-3 DANUBIO S-2 FOX S-1 HERITAGE S-1 KENYA S-1 MOZART S-2 MUSA S-1 OMEGA S-3 PARIS S-1 PICASSO S-2 QUEENS S-0 SEATTLE S-2 SUPERSOFT S-2	<b>KIERO</b>	JAIPUR S-2 SIRIA S-2	PIELES - PVC / LEATHER - PVC / CUIR - PVC	
		<b>KVADRAT</b>	CANVAS 2 S-9 FIELD 2 S-9 HAKU S-8 PATIO S-8 PRO 3 S-9 REMIX 3 S-9 RELATE S-8 REVIVE1/2 S-9 STEELCUT TRIO 3 S-10	<b>ALONSO MERCADER</b>	ACUALIS ACUA S-3 ACUALIS MOLDER S-3 DIAMOND STAR S-4 EVOLVE ANILINE S-3 EVOLVE FLOR S-3 EVOLVE GRAIN S-3 EVOLVE ZAFIR S-3 FILTECH CANVAS S-4 FILTECH FILTEC S-3 ORGANIC S-3 PIELTECH TRX S-3 PIELTECH LINTEX S-4 PIELTECH TOUCH S-4 PIELTECH SINCRO S-4
		<b>L'INTERNO</b>	CLOU L1345 S-5 MERINGA L1658 S-3 ORTISEI L1543 S-4 PAMPAS L1646 S-4 DOMUS RATIO S-5 DOMUS GREENIOUS S-5 DOMUS FUNNIER S-3 DOMUS BOMBACIO S-4	<b>MARIANO FARRUGIA</b>	ANTIQU COLONIAL CIERVO DALI DÁLMATA GAUDÍ JOKER SAVANA TAURO VINCI
		<b>RIOMA</b>	BUDAPEST S-2 REBECCA S-2 VELVET PLUS S-2 VERSATIL S-2	<b>SPRADLING</b>	DIAMANTE S-3 DOLCE S-4 HITCH S-4 MAGLIA S-4 SILVERTEX S-3 VALENCIA S-2 VOGUE S-3
		<b>SUNBRELLA</b>	DEAUVILLE S-6 LOPI S-8 NATTE S-4 SAVANE S-5	 <a href="http://www.beltafrajumar.com">www.beltafrajumar.com</a>	



**MADERA / WOOD / BOIS**



**Roble / Oak / Chêne**



**Nogal / Walnut / Noyer**



**Fresno / Ash / Frêne**



**Haya / Beech / Hêtre**



**Sicomoro / Sycamore / Sycomore**



**Cerezo / Cherry / Merisier**



**Iroko**



**Wengue**

**LACADO / PAINTED / PEINTURE**

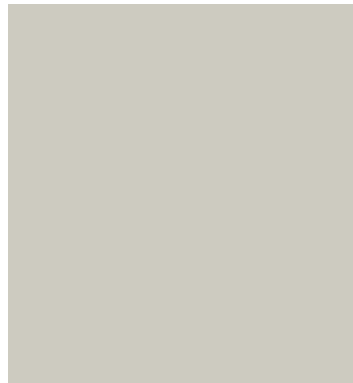

**Piedra / Stone / Pierre**  
RAL 9002



**Gris / Grey**  
RAL 7042

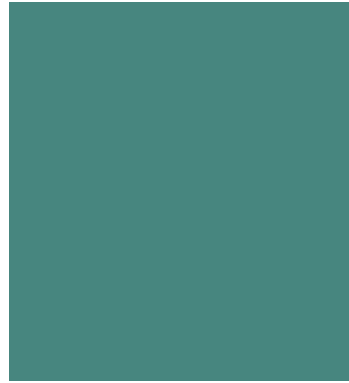

**Mar / Sea / Mer**  
RAL 6033



**Grafito / Graphite**  
RAL 7021

**DEKTON (COSENTINO)**

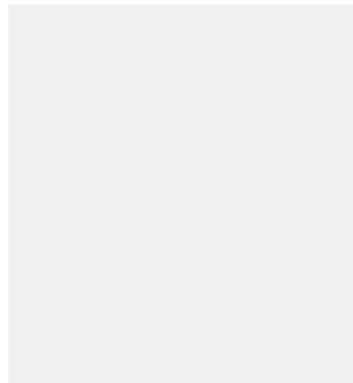

**Blanco / White / Blanc**  
RAL 9016

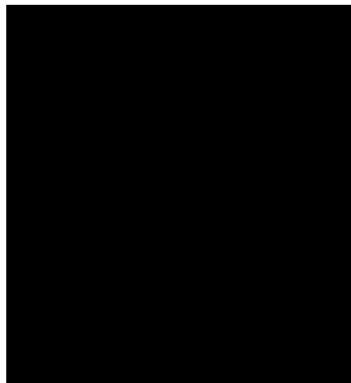

**Negro / Black / Noir**  
RAL 9005



**Portum Natural**



**Laos Industrial**

**METAL / METAL / MÉTAL**



**Acero Inox / Stainless Steel / Acier Inox**



**Cromado / Chromed / Chromé**



**Aluminio / Aluminum / Aluminium**

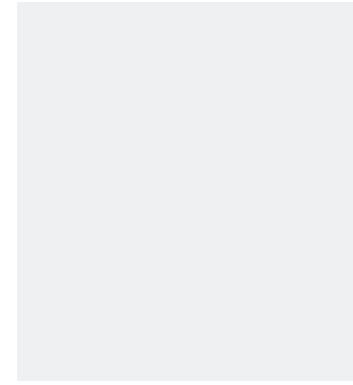

**Blanco / White / Blanc**

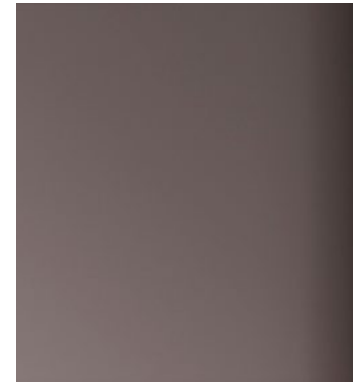

**Níquel Oscuro / Dark Nickel / Nickel Foncé**

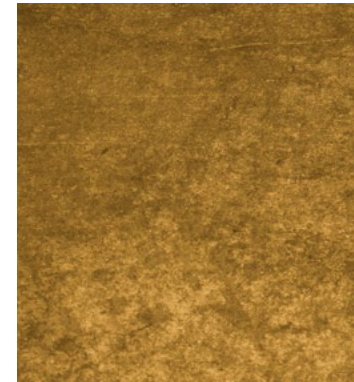

**Oro viejo / Old Gold / Or vieil**

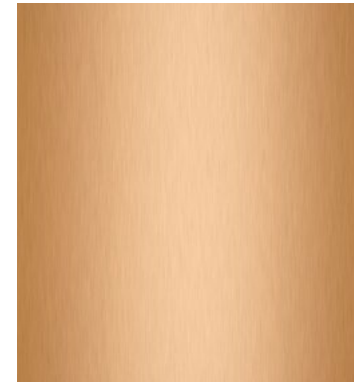

**Cobre / Copper / Cuivre**



**Negro / Black / Noir**

**CRISTAL / GLASS / VERRE**



**Transparente / Transparent**



**Blanco / White / Blanc**



**Chocolate / Chocolat**



**Negro / Black / Noir**

**MÁRMOL / MARBLE / MARBRE**



**Blanco / White / Blanc**

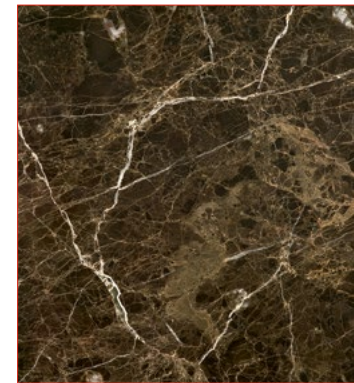

**Marrón Imperial / Brown / Brun**

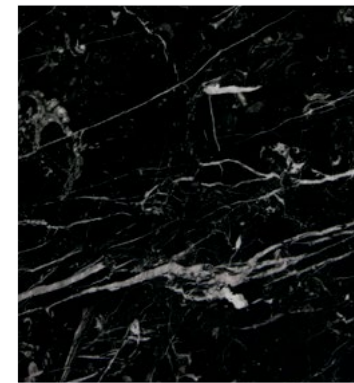

**Negro / Black / Noir**



## CONDICIONES GENERALES DE VENTA A DESTACAR **NACIONAL**

Estas condiciones de venta se consideran aceptadas en su totalidad por el cliente al realizar un pedido y serán válidas para todo tipo de venta, salvo que se haya firmado otro acuerdo por escrito entre las partes.

**Esta tarifa anula las anteriores**, y puede sufrir variaciones sin previo aviso.

En caso de litigio el cliente se someterá a la jurisdicción de los Tribunales de Yecla con renuncia a fuero propio.Nuestra tarifa va expresada en ***PRECIO VENTA RECOMENDADO (PVR)***, impuestos no incluidos.

### ACEPTACIÓN DE PEDIDOS

Todos los pedidos adquirirán firmeza con nuestra confirmación de pedido o por el transcurso de **48 horas desde su recepción en fábrica**, no pudiendo anular o modificar a partir de dicho momento. Para la correcta gestión del pedido es imprescindible:

- Indicar la dirección de descarga correcta de la mercancía.
- Indicar todos los dígitos de la cuenta cliente con nº IBAN y tener firmada la autorización de giro bancario SEPA B2B.
- Se recomienda adjuntar dibujo indicando la posición correcta de los brazos, en su defecto, Beltá Frajumar siempre considera para la posición de los brazos izquierda o derecha vistos de frente.
- No se admitirán pedidos si se encuentra pendiente de cobro alguna factura vencida o en caso de que la compañía aseguradora no autorice la venta.
- Beltá Frajumar se reserva el derecho de efectuar cualquier modificación, anulación o sustitución de los artículos ofrecidos en su catálogo sin previo aviso. Las medidas indicadas en el técnico pueden sufrir variación con el producto final, estas medidas son aproximadas.
- En caso de anulación de un pedido una vez transcurridas las 48 horas, Beltá

### GENERAL SELLING CONDITIONS TO REMARK **NATIONAL**

Following selling conditions are considered accepted in full by the customer when an order is placed and will be valid for any sale, unless another agreement is signed between the parties.

**This price list cancels any previous list**, and can vary without prior notice. In case of dispute, clients will fall under the Jurisdiction of Yecla’s Court, waiving any right to their own jurisdiction.Our Price List is shown as Recommended Selling Price (RSP), taxes excluded.

#### ACCEPTANCE OF ORDERS

All orders will be effective after our confirmation or after **48 hours since reception by us**. Cancellations or modifications are not allowed after confirmation as this is necessary for the proper management of the order

- Precise delivery address.
- Indicate all the digits of the customer’s account with the IBAN number and have signed the SEPA B2B authorization.
- We recommend sending a drawing indicating the correct arm position. If not, Beltá Frajumar will consider left and right arms to be, as viewed from the front
- Orders will not be accepted if payment of any invoice outstanding or in the event that the insurance company does not authorize the sale.
- Beltá Frajumar reserves its right to modify, cancel or replace any of the articles offered in the catalogue without prior notice. The measurements indicated in the technical specifications could be subject to minor variation in the final product as these measurements are approximate.
- In case an order is cancelled after 48 hours, Beltá Frajumar reserves the right to claim for the damages or costs incurred.

### CONDITIONS GÉNÉRALES DE VENTE Á PRENDRE EN COMPTE **NATIONAL**

Les présentes conditions de vente seront considérées acceptées dans leur totalité par le client à la réalisation d’une commande et elles seront valides pour toute sorte de vente, sauf s’il y a un accord par écrit entre les deux parties.

**Le présent tarif à validité immédiate et annule et remplace le précédent**, et pourra être modifié sans préavis.En cas de litige, le client sera soumis à la juridiction des Tribunaux de Yecla, en renonçant à sa propre juridiction. Notre tarif est en PRIX DE VENTE RECOMMANDÉ hors taxes.

#### ACCEPTATION DE COMMANDES

Toutes les commandes acquerront fermeté avec notre confirmation de commande ou après les **48 heures de sa réception en usine**, n’étant pas possible d’annuler ou modifier à partir de ce moment. Pour la bonne gestion de la commande il faut préciser ce qui suit:

- Indiquer l’adresse de livraison, contact du réceptionniste et numéro de téléphone.
- Indiquer tous les numéros de la compte bancaire du client avec l’IBAN et avoir l’autorisation de traite bancaire SEPA B2B.
- Il est recommandé de joindre un schéma indiquant la position des accoudoirs. Beltá Frajumar considère la position de l’accoudoir à gauche ou à droit, vu de face.
- Beltá Frajumar n’acceptera pas de commandes si une facture n’a été pas réglée dans le délai ou en cas que la compagnie d’assurance n’autorise pas la vente.
- Beltá Frajumar se réserve le droit d’effectuer toute modification, annulation ou remplacement des articles proposés dans son catalogue sans préavis. La mesure indiquée sur le tarif technique peut avoir variation avec le produit final, ces mesures sont approximés.
- En cas d’annulation d’une commande après les 48 heures, Beltá Frajumar se

Frajumar se reserva el derecho a reclamar indemnización por los daños sufridos y costes soportados.

#### TRANSPORTES

• **Portes pagados hasta destino** en Península y Baleares, (Servicio Puerta a Puerta hasta almacén o comercio), resto de destinos o países según INCOTERM ICC 2020 pactado. Pedidos con volumen inferior a 0,50 m3 serán expedidos con el correspondiente cargo de portes.

- No se incluye los portes de entrega al domicilio del cliente final (consumidor) ni el montaje, dichos gastos son siempre por cuenta del cliente.
- Cuando el cliente recoja en fábrica la mercancía se descontara el 3% en concepto de portes.
- Es obligación del cliente comprobar la cantidad y correcta entrega de los bul-tos, en caso de alguna incidencia en la entrega notificar al transportista e indicar en el albarán de entrega.

Beltá Frajumar no se hará responsable de ninguna incidencia que no se haya informado en el momento de la descarga tanto a Beltá Frajumar como a la agencia de transporte indicándolo en el albarán de entrega.

#### PLAZO DE SERVICIO

- El plazo de entrega normal será de 40 a 45 días desde la confirmación del pe-dido hasta su expedición en fábrica. Para medidas especiales el plazo de entrega es de 90 días.
- Causas ajenas a Beltá Frajumar o causas fortuitas desvinculan a Beltá Frajumar de su compromiso de plazo de entrega mientras estas existan y las consecuencias que de ellas pudieran derivarse.

#### TRANSPORT

•**Freight charges to destinations** in the Peninsula and Balearic Islands are paid, (Door-to-Door Service to warehouse or business premises), all other destina-tions or countries will be according to the INCOTERM ICC 2020 agreement.
•Delivery to the end consumer and assembly costs are not included, and these said charges will remain at the client’s expense.
•When a customer picks up the merchandise from the factory, a 3% discount will be applied to the shipping charge.
•The client must check both the quantity and correct delivery of all packages, and in the case of any such occurrence in the delivery, the carrier must be noti-fied and any damage of shortages noted on the delivery sheet .
Beltá Frajumar cannot be held responsible for any incident that has not been detailed on the delivery sheet at the time of delivery or immediately reported to Beltá Frajumar and the transport company.

#### DELIVERY DATES

•The normal delivery period will be 40 to 45 days from confirmation of the order until it is shipped from the factory, except for certain fabrics or items whose delivery time will be from 30 to 35 days. For special measurements, the period of delivery will be 90 days.
•Causes outside the control of Beltá Frajumar or acts of God, in such instances will relieve Beltá Frajumar of its commitment to meet delivery deadlines and any consequences arising from them.

réserve le droit à réclamer une indemnisation pour les dommages et frais pris en charge.

#### TRANSPORTS

•**Frais payés jusqu’à destination** en Péninsule y Baléares, (Service porte à porte jusqu’à l’entrepôt ou magasin), le reste de destinations ou pays selon INCOTERM ICC 2020 pacté.

- Les frais de livraison pour un client final (particulier) ni le montage ne seront pas inclus, ces frais seront toujours à compte du client.
- Quand le client reprend la marchandise en usine, il aura une remise du 3% en concept des frais.
- Il est obligatoire pour le client vérifier la quantité et la correcte réception des colis, en cas de SAV dans la livraison, il faudra notifier au transporteur e l’indiquer dans le bon de livraison.

Beltá Frajumar ne sera pas responsable d’aucune SAV qui n’ait pas été indiqué au mo-ment de la livraison tant à Beltá Frajumar qu’à l’agence de trans–port, en l’indiquant sur le bon de livraison.

#### DÉLAI DE LIVRAISON

•Le délai de livraison habituel sera de 40 à 45 jours dès la confirmation de commande jusqu’à l’expédition de l’usine, sauf pour certain tissus que sera de 30 à 35 jours. Pour mesures spéciales, le délai de livraison est de 90 jours.
• Par causes d’autrui à Beltá Frajumar ou par causes fortuites, Beltá Frajumar se dégage de son engagement de livraison dans le délai prévu pendant il existe et les conséquences qui pourraient occasionner.

### CONDICIONES GENERALES DE VENTA **NACIONAL**

Estas condiciones de venta se consideran aceptadas en su totalidad por el cliente al realizar un pedido y serán válidas para todo tipo de venta, salvo que se haya firmado otro acuerdo por escrito entre las partes.

**Esta tarifa anula las anteriores**, y puede sufrir variaciones sin previo aviso. En caso de litigio el cliente se someterá a la jurisdicción de los Tribunales de Yecla con renuncia a fuero propio. Nuestra tarifa va expresada en ***PRECIO VENTA RECO-MENDADO (PVR)***, impuestos no incluidos.

#### PAGOS

- Los precios se verán incrementados por los impuestos por cuenta del compra-dor según la legislación vigente.
- El plazo máximo de pago es de 30 días**, mediante giro bancario, siempre que se tengan informes favorables de solvencia, de lo contrario el pago será anticipado para la confirmación del pedido.
- Para pedidos de importes menores a 150 € el pago debe ser anticipado para proceder a la confirmación del pedido.
- Pedidos con volumen inferior a 0,50 m3, metrajes y complementos generales serán expedidos con el correspondiente cargo de portes.
- En caso de retraso en los pagos o que los recibos no fueran atendidos en su vencimiento, estos impagados serán incrementados con los gastos de devolución e intereses de demora del 8% total impagado y la perdidas del descuento que hubieses.
- Quedará suspendida la entrega de mercancía mientras se encuentre pendiente de solución alguna factura vencida o impagada.

#### MEDIDAS ESPECIALES

- Se considera medida especial cualquier modificación de producto solicitada por el cliente, es imprescindible la confirmación por escrito por parte de Beltá Frajumar de su aceptación.
- Para que un pedido especial adquiera firmeza es imprescindible abonar el **50% anticipado** y su plazo de entrega 90 días.

A modo orientativo los incrementos para medidas especiales son:

- Menor** de las medidas estándar de catálogo, incremento del **40%** sobre precio tarifa.
- Mayor** de las medidas estándar de catálogo (hasta 240), incremento del **50%** sobre precio tarifa.
- Mayor** de las medidas estándar de catálogo (**2 piezas o mayor 240**), incremen-to del **60%** sobre precio tarifa.

Para el cálculo del incremento siempre se parte de la medida estándar más próxi-ma, en caso de igualdad, se calcula desde la medida de mayor valoración de tarifa. Beltá Frajumar se reserva el derecho a modificar los incrementos aquí detallados en base la modificación técnica real que se tenga que realizar del producto.

#### TAPICERÍA / TEJIDOS

- Beltá Frajumar le ofrece un catálogo propio de tapicerías clasificado en cate-gorías.

TARIFA METRAJES EN PUNTOS, **precio metro tela, ancho 140 cm, mínimo 1m.**

Serie	0	1	2	3	4	5	Piel
Tarifa	14	24	37	50	63	76	Consultar fábrica

- La venta de complementos generales y metrajes que no vaya acompañada de sofá, será expedida con cargo de transporte de **15 Euros** para territorio peninsular español. Para resto de destinos o países solicitar presupuesto de portes, pues varía según volumen y destino del envío. *Los complementos generales y metrajes no tienen ningún tipo de descuento comercial.*
- Los gastos de envío de metrajes a otros fabricantes serán al cliente y el pago se realizará por anticipado.
- Para obtener un precio en artículos con distintas series de tapicería se aplicará el precio de la serie superior.
- Respecto a las telas a juego con otro pedido anterior, no podemos garantizar el mismo tono de tapicería, les rogamos que nos remitan una muestra de la misma tapicería para que podamos conseguir la más similar.

#### TELA CLIENTE

- Los metrajes indicados en el técnico para la confección de los artículos se con-sideran para telas de 140 cm de ancho y sin estampados o dibujos.
- Para evitar demoras o confusiones se debe detallar claramente el metraje envia-do, el lado o la cara de la tela a tapizar e indicar nombre, referencia y fabricante de dicha tela en el pedido.
- El plazo de entrega se contará a partir de la recepción de la tela cliente en Beltá Frajumar, 45 días.

- La tela cliente enviada debe ser de ancho 140 cm, no admitimos ancho distinto.
- Recomendamos consultar con Dpto. Comercial en los siguientes casos:**
- Elevado número de unidades de un mismo modelo.
- Tapizado en Piel, enviada por el cliente su valoración será en Serie 2.**
- Tapizados en tela estampada que necesite coordinado, su valoración será en serie 1**, consultar el metraje necesario ya que en este caso no corresponde al estipulado en el técnico.
- Tela cliente ancho 280 cm, se valora en serie 1**, consultar el metraje necesario.
- Beltá Frajumar declina toda responsabilidad relacionada con la calidad de los tejidos.

#### COLORES DE MADERA

- Los pedidos de mesas a realizar en **color muestra** enviada por el cliente tendrán un incremento del **20%** en el precio.
- Las muestras de color que nos remitan deberán ser enviadas a portes pagados, no pudiendo garantizar la exactitud del color. La madera es un producto natural donde se pueden advertir variaciones incluso en distintas unidades de un mismo producto.
- El plazo de entrega contará a partir de la recepción en fábrica de la muestra.
- Opción de **patas pulimentadas en color distinto** a los especificados en el técni-co o muestra, Incremento de **44 puntos** por sofá/modulo/pouff , **107 puntos** para butacas con brazos de madera y mesas.
- Opción **patas de aluminio (4 unidades) o patas distintas** a las del técnico del modelo, incremento de **57 puntos** por sofá o modulo.

#### OPCIÓN ALMOHADA ASIENTO

Si no está especificada en el técnico del modelo. Consultar modelos disponibles en estas opciones.

- Almohada **Viscoelástica +48 puntos** por almohada, **+85 puntos** almohada chaise longue.
- Almohada **Microgel, fibra tacto plumón, +48 puntos** por almohada, **+85 pun-tos** almohada chaise longue.
- Almohada **muelles ensacados “Sitting” +48 puntos** por almohada, **+85 pun-tos** almohada chaise longue.

#### GARANTÍA

Beltá Frajumar garantiza todos sus productos hasta **3 años** a partir dela fecha de compra indicada en la factura según Real Decreto Legislativo 7/2021.

Esta garantía es validada siempre y cuando el producto sea empleado en las uti-lidades para las que fue fabricado, la garantía queda anulada en caso de uso inadecuado del producto.

#### RECLAMACIONES

No se admitirán reclamaciones pasado los 10 días después de la firma del albarán de entrega. Reparaciones nos acogemos a lo dispuesto en la Real Decreto Legis-lativo 1/2007, de 16 de noviembre, por el que se aprueba el texto refundido de la Ley General para la Defensa de los Consumidores y Usuarios.

Los gastos que originen cualquier reparación (mano de obra, materiales, trans-porte, etc…) que la misma no esté incluida en las condiciones de garantía serán valorados y correrán por cuenta del cliente. Cualquier reclamación inherente al transporte (deterioro o rotura), no será admitida tras la recepción de los muebles por el comprador si no se hace mención en el albarán de entrega y/o se confirma por carta certificada, fax o correo electrónico en las 48 horas posteriores a la entrega por parte de Beltá Frajumar. El cliente ha de tener en cuenta que para atender la reparación o cambio de artículos dañados o defectuosos debe enviar previamente la documentacion a Beltá Frajumar (fotos, etc.) y se ha recoger di-cho artículo para comprobarlo en fábrica, no se envían artículos para cambio si antes no se ha recogido el artículo defectuoso. Ninguna reclamación da derecho al comprador a retrasar el pago total o parcial-mente. Para que el transportista proceda a retirar la mercancía éste deberá llevar una orden de recogida emitida por Beltá Frajumar correspondiente a la mercancía, los productos deberán estar bien embalados, si es posible en el embalaje original.

#### DEVOLUCIONES

Las devoluciones deben ser autorizadas por escrito previamente por Beltá Frajumar, y siempre sufrirán una depreciación del 50% de su coste real, teniendo en cuenta que el abono del artículo tapizado que se efectué será abonado en tela cliente. Para cualquier tipo de reclamación frente a la interpretación y cumplimiento de estas condiciones de venta, los tribunales competentes serán los de Yecla (Murcia) SPAIN.





## CONDICIONES GENERALES DE VENTA A DESTACAR **INTERNACIONAL**

Estas condiciones de venta se consideran aceptadas en su totalidad por el cliente al realizar un pedido y serán válidas para todo tipo de venta, salvo que se haya firmado otro acuerdo por escrito entre las partes.

**Esta tarifa anula las anteriores**, y puede sufrir variaciones sin previo aviso. En caso de litigio el cliente se someterá a la jurisdicción de los Tribunales de Yecla con renuncia a fuero propio. Nuestra tarifa va expresada en *PRECIO VENTA RECOMENDADO (PVR)*, impuestos no incluidos.

### ACEPTACIÓN DE PEDIDOS

- Para poner en fabricación cualquier pedido es imprescindible haber recibido la proforma firmada y sellada por el cliente, y haber recibido el pago anticipado del 50% o tener informes favorables de solvencia.
- Indicar la dirección de descarga correcta de la mercancía.
- Se recomienda adjuntar dibujo indicando la posición correcta de los brazos, en su defecto, Beltá Frajumar siempre considera la posición de los brazos izquierda o derecha visto de frente.
- No se admitirán pedidos si se encuentra pendiente de cobro alguna factura vencida o en caso de que la compañía aseguradora no autorice la venta.
- Beltá Frajumar se reserva el derecho de efectuar cualquier modificación, anulación o sustitución de los artículos ofrecidos en su catálogo sin previo aviso. Las medidas indicadas en el técnico pueden sufrir variación con el producto final, estas medidas son aproximadas.

## GENERAL SELLING CONDITIONS TO REMARK **INTERNATIONAL**

Following selling conditions are considered accepted in full by the customer when an order is placed and will be valid for any sale, unless another agreement is signed between the parties.

**This price list cancels any previous list**, and can vary without prior notice. In case of dispute, clients will fall under the Jurisdiction of Yecla’s Court, waiving any right to their own jurisdiction.Our Price List is shown as Recommended Selling Price (RSP), taxes excluded.

### ACCEPTANCE OF ORDERS

- Before commencement of production of any order it is essential that we have received the proforma signed and stamped by the client, and to have received the 50% advance payment or to have favourable solvency reports.
- Indicate the correct delivery address of the merchandise.
- It is recommended that a drawing indicating the correct position of the arms is attached. In its absence, Beltá Frajumar will consider the position of left or right arm to be as viewed from the front.
- No order will be accepted if any invoice is unpaid or in case the insurance company doesn´t authorise the sell.
- Beltá Frajumar reserves its right to modify, cancel or replace any of the articles offered in the catalogue without prior notice. The measurements indicated in the technical specifications could be subject to minor variation in the final product as these measurements are approximate.
- In case of cancellation of an order more than 48 hours after confirmation,

## CONDITIONS GÉNÉRALES DE VENTE Á PRENDRE EN COMPTE **INTERNATIONAL**

Les présentes conditions de vente seront considérées acceptées dans leur totalité par le client à la réalisation d’une commande et elles seront valides pour toute sorte de vente, sauf s’il y a un accord par écrit entre les deux parties.

**Le présent tarif à validité immédiate et annule et remplace le précédent**, et pourra être modifié sans préavis.En cas de litige, le client sera soumis à la juridiction des Tribunaux de Yecla, en renonçant à sa propre juridiction.

Notre tarif est en PRIX DE VENTE RECOMMANDÉ hors taxes.

### ACCEPTATION DE COMMANDES

- Pour mettre en fabrication toute commande, il est indispensable avoir reçu la confirmation de commande signée et acceptée par le client, et avoir reçu le virement d’acompte du 50% ou avoir des informes positifs de l’assurance.
- Indiquer l’adresse de livraison, contact du réceptionniste et numéro de téléphone.
- Il est recommandé de joindre un schéma indiquant la position des accoudoirs. Beltá Frajumar considère la position de l’accoudoir à gauche ou à droit, vu de face.
- Beltá Frajumar n’acceptera pas de commandes si une facture n’a été pas réglée dans le délai ou en cas que la compagnie d’assurance n’autorise pas la vente.
- Beltá Frajumar se réserve le droit d’effectuer toute modification, annulation ou remplacement des articles proposés dans son catalogue sans préavis. La mesure indiquée sur le tarif technique peut avoir variation avec le produit final, ces mesures sont approximés.
- En cas d’annulation d’une commande après les 48 heures après la confirma-

- En caso de anulación de un pedido una vez transcurridas las 48 horas tras la confirmación, Beltá Frajumar se reserva el derecho a reclamar indemnización por los daños sufridos y costes soportados.

### TRANSPORTES

- Según INCOTERM ICC 2020 acordado anteriormente entre Beltá Frajumar y el cliente.
- No se incluye los portes de entrega al domicilio del cliente final (consumidor) ni el montaje, dichos gastos son siempre por cuenta del cliente.
- Es obligación del cliente comprobar la cantidad y correcta entrega de los bultos, en caso de alguna incidencia en la entrega notificar al transportista e indicar en el albarán de entrega.
- Beltá Frajumar no se hará responsable de ninguna incidencia que no se haya informado en el momento de la descarga tanto a Beltá Frajumar como a la agencia de transporte indicándolo en el albarán de entrega.

### PLAZO DE SERVICIO

- El plazo de entrega normal será de 40 a 45 días desde la confirmación del pedido hasta su expedición en fábrica, excepto en determinados tejidos o artículos cuyo plazo de entrega será de 30 a 35 días. Para medidas especiales el plazo de entrega es de 90 días.
- Causas ajenas a Beltá Frajumar o causas fortuitas desvinculan a Beltá Frajumar de su compromiso de plazo de entrega mientras estas existan y las consecuencias que de ellas pudieran derivarse.

### GENERAL SELLING CONDITIONS TO REMARK **INTERNATIONAL**

Beltá Frajumar reserves the right to claim compensation for any damage suffered and related costs.

### TRANSPORT

- According to INCOTERM ICC 2020 previously agreed between Beltá Frajumar and the client.
- Delivery costs of assembly and delivery to the final customer (consumer) are not included, and these said costs are always at the client’s expense.
- It is the customer’s obligation to check the quantity and correct delivery of the packages, and In the case of any incident in the delivery, the client must notify the carrier and indicate variation on the delivery note.
- Beltá Frajumar cannot be held responsible for any incident that has not been detailed on the delivery sheet at the time of delivery or immediately reported to Beltá Frajumar and the transport company.

### DELIVERY DATES

- The normal delivery period will be 40 to 45 days from confirmation of the order until it is shipped from the factory, except for certain fabrics or items whose delivery time will be from 30 to 35 days. For special measurements, the period of delivery will be 90 days.
- Causes outside the control of Beltá Frajumar or acts of God, in such instances will relieve Beltá Frajumar of its commitment to meet delivery deadlines and any consequences arising from them.

### CONDITIONS GÉNÉRALES DE VENTE Á PRENDRE EN COMPTE **INTERNATIONAL**

tion, Beltá Frajumar se réserve le droit à réclamer une indemnisation pour les dommages et frais pris en charge.

### TRANSPORTS

- Selon INCOTERM ICC 2020 accordé par avance entre Beltá Frajumar et le client.
- Les frais de livraison pour un client final (particulier) ni le montage ne seront pas inclus, ces frais seront toujours à compte du client.
- Il est obligatoire pour le client vérifier la quantité et la correcte réception des colis, en cas de SAV dans la livraison, il faudra notifier au transporteur e l’indiquer dans le bon de livraison.
- Beltá Frajumar ne sera pas responsable d’aucune SAV qui n’ait pas été indiqué au moment de la livraison tant à Beltá Frajumar qu’à l’agence de trans—port, en l’indiquant sur le bon de livraison.

#### DÉLAI DE LIVRAISON

- Le délai de livraison habituel sera de 40 à 45 jours dès la confirmation de commande jusqu’à l’expédition de l’usine, sauf pour certain tissus que sera de 30 à 35 jours. Pour mesures spéciales, le délai de livraison est de 90 jours.
- Par causes d’autrui à Beltá Frajumar ou par causes fortuites, Beltá Frajumar se dégage de son engagement de livraison dans le délai prévu pendant il existe et les conséquences qui pourraient occasionner.

## CONDICIONES GENERALES DE VENTA **INTERNACIONAL**

Estas condiciones de venta se consideran aceptadas en su totalidad por el cliente al realizar un pedido y serán válidas para todo tipo de venta, salvo que se haya firmado otro acuerdo por escrito entre las partes.

**Esta tarifa anula las anteriores**, y puede sufrir variaciones sin previo aviso. En caso de litigio el cliente se someterá a la jurisdicción de los Tribunales de Yecla con renuncia a fuero propio. Nuestra tarifa va expresada en *PRECIO VENTA RECOMENDADO (PVR)*, impuestos no incluidos.

### PAGOS

- Los precios se verán incrementados por los impuestos por cuenta del comprador según la legislación vigente.
- Si el cliente necesita un Certificado de Origen o una factura certificada por la Cámara de Comercio, tendrá un incremento de 60 € por documento.
- La forma de pago será siempre anticipada** salvo que se haya firmado otro acuerdo por escrito entre las partes.
- Para pedidos de importes menores a 150 € el pago debe ser anticipado para proceder a la confirmación del pedido.
- Pedidos con volumen inferior a 1 m3, metrajes y complementos generales serán expedidos con el correspondiente cargo de portes.
- En caso de retraso en los pagos o que los recibos no fueran atendidos en su vencimiento, estos impagados serán incrementados con los gastos de devolución e intereses de demora del 8% total impagado y la perdidas del descuento que hubieses.
- Quedará suspendida la entrega de mercancía mientras se encuentre pendiente de solución alguna factura vencida o impagada.

### MEDIDAS ESPECIALES

- Se considera medida especial cualquier modificación de producto solicitada por el cliente, es imprescindible la confirmación por escrito por parte de Beltá Frajumar de su aceptación.
- Para que un pedido especial adquiriera firmeza es imprescindible abonar el **50% anticipado** y su plazo de entrega 90 días.
- A modo orientativo los incrementos para medidas especiales son:
- Menor** de las medidas estándar de catálogo, incremento del **40%** sobre precio tarifa.
- Mayor** de las medidas estándar de catálogo (hasta 240), incremento del **50%** sobre precio tarifa.
- Mayor** de las medidas estándar de catálogo (**2 piezas o mayor 240**), incremento del **60%** sobre precio tarifa.

Para el cálculo del incremento siempre se parte de la medida estándar más próxima, en caso de igualdad, se calcula desde la medida de mayor valoración de tarifa. Beltá Frajumar se reserva el derecho a modificar los incrementos aquí detallados en base la modificación técnica real que se tenga que realizar del producto.

### TAPICERÍA / TEJIDOS

•Beltá Frajumar le ofrece un catálogo propio de tapicerías clasificado en categorías. TARIFA METRAJES EN PUNTOS, **precio metro tela, ancho 140 cm, mínimo 1m.**

Serie	0	1	2	3	4	5	Piel
Tarifa	14	24	37	50	63	76	Consultar fábrica

- La venta de complementos generales y metrajes que no vaya acompañada de sofá, será expedida con cargo de transporte según volumen y destino del envío. Los complementos generales y metrajes no tienen ningún tipo de descuento comercial.

- Los gastos de envío de metrajes a otros fabricantes serán al cliente y el pago se realizará por anticipado.
- Para obtener un precio en artículos con distintas series de tapicería se aplicará el precio de la serie superior.
- Respecto a las telas a juego con otro pedido anterior, no podemos garantizar el mismo tono de tapicería, les rogamos que nos remitan una muestra de la misma tapicería para que podamos conseguir la más similar.

#### TELA CLIENTE

- Los metrajes indicados en el técnico para la confección de los artículos se consideran para telas de 140 cm de ancho y sin estampados o dibujos.
- Para evitar demoras o confusiones se debe detallar claramente el metraje enviado, el lado o la cara de la tela a tapizar e indicar nombre, referencia y fabricante de dicha tela en el pedido.

- El plazo de entrega se contará a partir de la recepción de la tela cliente en Frajumar, 45 días.
- La tela cliente enviada debe ser de ancho 140 cm, no admitimos ancho distinto.
- Recomendamos consultar con Dpto. Comercial en los siguientes casos:**
- Elevado número de unidades de un mismo modelo.
- Tapizado en Piel, enviada por el cliente su valoración será en Serie 2.
- Tapizados en tela estampada que necesite coordinado, su valoración será en serie 1, consultar el metraje necesario ya que en este caso no corresponde al estipulado en el técnico.
- Tela cliente ancho 280 cm, se valora en serie 1**, consultar el metraje necesario.
- Beltá Frajumar declina toda responsabilidad relacionada con la calidad de los tejidos.

### COLORES DE MADERA

- Los pedidos de mesas a realizar en **color muestra** enviada por el cliente tendrán un incremento del **20%** en el precio.
- Las muestras de color que nos remitan deberán ser enviadas a portes pagados, no pudiendo garantizar la exactitud del color. La madera es un producto natural donde se pueden advertir variaciones incluso en distintas unidades de un mismo producto.
- El plazo de entrega contará a partir de la recepción en fábrica de la muestra.
- Opción de **patas pulimentas en color distinto** a los especificados en el técnico o muestra, Incremento de **44 puntos** por sofá/modulo/pouff , **107 puntos** para butacas con brazos de madera y mesas.
- Opción **patas de aluminio (4 unidades) o patas distintas** a las del técnico del modelo, incremento de **59 puntos** por sofá o modulo.

### OPCIÓN ALMOHADA ASIENTO

Si no está especificada en el técnico del modelo. Consultar modelos disponibles en estas opciones.

- Almohada **Viscoelástica +48 puntos** por almohada, **+85 puntos** almohada chaise longue.
- Almohada **Microgel, fibra tacto plumón, +48 puntos** por almohada, **+85 puntos** almohada chaise longue.
- Almohada **muelles ensacados “Sitting” +48 puntos** por almohada, **+85 puntos** almohada chaise longue.

### GARANTÍA

Beltá Frajumar garantiza todos sus productos hasta **3 años** a partir dela fecha de compra indicada en la factura según Real Decreto Legislativo 7/2021. Esta garantía es validada siempre y cuando el producto sea empleado en las utilidades para las que fue fabricado, la garantía queda anulada en caso de uso inadecuado del producto.

### RECLAMACIONES

No se admitirán reclamaciones pasado los 10 días después de la firma del albarán de entrega. Reparaciones nos acogemos a lo dispuesto en la Real Decreto Legislativo 1/2007, de 16 de noviembre, por el que se aprueba el texto refundido de la Ley General para la Defensa de los Consumidores y Usuarios. Los gastos que originen cualquier reparación (mano de obra, materiales, transporte, etc…) que la misma no esté incluida en las condiciones de garantía serán valorados y correrán por cuenta del cliente.

Cualquier reclamación inherente al transporte (deterioro o rotura), no será admitida tras la recepción de los muebles por el comprador si no se hace mención en el albarán de entrega y/o se confirma por carta certificada, fax o correo electrónico en las 48 horas posteriores a la entrega por parte de Beltá Frajumar.

El cliente ha de tener en cuenta que para atender la reparación o cambio de artículos dañados o defectuosos debe enviar previamente la documentacion a Beltá Frajumar (fotos, etc.) y se ha recoger dicho artículo para comprobarlo en fábrica, no se envían artículos para cambio si antes no se ha recogido el artículo defectuoso. Ninguna reclamación da derecho al comprador a retrasar el pago total o parcialmente. Para que el transportista proceda a retirar la mercancía éste deberá llevar una orden de recogida emitida por Beltá Frajumar correspondiente a la mercancía, los productos deberán estar bien embalados, si es posible en el embalaje original.

#### DEVOLUCIONES

Las devoluciones deben ser autorizadas por escrito previamente por Beltá Frajumar, y siempre sufrirán una depreciación del 50% de su coste real, teniendo en cuenta que el abono del artículo tapizado que se efectué será abonado en tela cliente. Para cualquier tipo de reclamación frente a la interpretación y cumplimiento de estas condiciones de venta, los tribunales competentes serán los de Yecla (Murcia) SPAIN.



## GENERAL SELLING CONDITIONS **INTERNATIONAL**

Following selling conditions are considered accepted in full by the customer when an order is placed and will be valid for any sale, unless another agreement is signed between the parties.

**This price list cancels any previous list**, and could vary without prior notice. In case of dispute, clients fall under the Jurisdiction of Yecla’s Court, waiving any right to their own jurisdiction.

Our Price List is shown as Recommended Selling Price (RSP), taxes excluded.

### PAYMENTS

- Prices shown will be increased in line with local taxes to be paid by the customer according to current legislation.
- If a Certificate of origin or invoice certified by a Chamber of Commerce is required, an extra charge of 60 € per certification will be applied.
- Payment will always be in advance unless an alternative written agreement has been agreed by the parties.
- Orders of 150 € or less must be paid in advance to confirm the order.
- Orders in DPU conditions of less than 1 cubic meter will be charged an extra sum depending on the final destination.
- If payment is rejected on the due date, or delayed, there will be a charge of 8% added to the amount unpaid, due to costs and interest rates.
- No goods will be delivered if any payment remains outstanding.

### SPECIAL SIZES

- Special size will be considered a modification of the product ordered by the customer. It is necessary that Beltá Frajumar informs clients in writing the acceptance of these types of orders.
- Special size orders must be paid in advance prior to production. Delivery will be between 90 days after payment receipt.

Prices will be increased as follows for special sizes:

- Smaller** than standard measurements in the catalogue, Price will be increased by **40%** over the list price.
- Bigger** than standard measurements in the catalogue (up to 240cm), price will be increased by **50%** over the list price.
- Bigger** than the standard measurements in catalogue (2 pieces or bigger than 240), price will be increased by **60%** over the list price.

To calculate a price increase we will take as a base the closest standard measurement. In case there are two the same, it will be calculated from the size of the higher value. Beltá Frajumar reserves the right to modify this price rise in considering a real technical modification to achieve the product.

### FABRICS

.Beltá Frajumar offer its own fabrics catalogue classified by category.

Price list for fabrics, **width 140 cm, minimum 1m.**

Serie	0	1	2	3	4	5	Leather
Price	14	24	37	50	63	76	Consult

- The sale of general accessories and stock that is not accompanied by a sofa, will be subject to a transport charge according to the volume and destination of the shipment. General accessories and meterage will not be entitled to any type of commercial discount.
- Delivery expenses for sending fabrics to another manufacturer will be met by the client and must be paid in advance.
- When obtaining the Price of an item with different upholstery we will apply the Price for the highest series.
- We cannot guarantee colour match in different fabrics for orders placed at different times, in which case we recommend you send us a sample in order to try to match the colour.

### CUSTOMER’S FABRIC (COM)

- The meterage needed shown in the technical sheet are considered for fabrics of 140cm width and without a printed pattern.
- To avoid confusion, customer’s own fabric must arrive with the footage sent, the side to upholster clearly marked, as well as the name, reference and manufacturer’s name of the fabric. This information must also be indicated in the order sent to Beltá Frajumar.
- Delivery time will start once the fabric is received at Belta Frajumar, 45 days.

- The customer’s fabric sent must be 140 cm width, we can’t accept different widths.

**We recommend consulting with our sales department in the following cases:**

- Large number of units of the same model.
- When upholstery is in Leather, sent by the customer, Prices will be as per Series 2 fabric.
- Upholstery in printed fabric to be coordinated. Price will be as Series 1. Please consult about meters needed, due to differences to those shown in technical sheet.
- Customer’s fabric width 280 cm, valued in series 1, please ask for the required length.
- Beltá Frajumar rejects any responsibility concerning the quality of the fabrics when not supplied by us.

### WOOD COLORS

- Orders for tables to match a **simple colour** sent by customer will have a Price increase of **20%**.
- Colour samples sent to us must be free of charges. We cannot guarantee an exact colour match. Wood is a natural product where variations occur even in units of same piece of wood.
- Delivery time will start as soon as the sample is received.
- Option for **legs polished/lacquered in different colours** than specified in the technical sheet will price increase of **44 points** per sofa, module or ottoman and **107 points** for armchairs with wooden arms.
- Option for **Aluminium legs (4 units) or different legs** than those specified, will increase **59 points** plus per sofa or module.

### OPTION FOR SEAT CUSHION

When not specified in the technical sheet, please consult for available options:

- Viscoelastic** cushion **+48 points** per cushion, **+85 points** per chaise longue cushion.
- Microgel, down touch padding**, **+48 points** per cushion, **+85 points** per chaise longue cushion.
- Socket spring** cushion **+48 points** per cushion, **+85 points** per chaise longue cushion.

### GUARANTEE

Beltá Frajumar guarantees its products for 3 years starting from the date of purchase indicated in the invoice as per Spanish RD Legislativo 7/2021.

This guarantee is valid if the product has been used for the purpose it was intended. Any guarantee will be voided if use of product has been inappropriate.

### CLAIMS

No claims will be accepted more than 10 days after signing of the delivery note. For repairs we follow the Real Decreto Legislativo 1/2007, November 16th, where approved text for Ley General para la Defensa de los Consumidores y Usuarios. Expenses generated due to repair (labor, materials, transport, etc....) that are not included under the guarantee conditions will be at the customer’s expense.

Any claim concerning transport (damage or breakage), will not be accepted if the customer does not show it in the delivery note when receiving the goods and is confirmed by certificated letter, fax or email no later than 48 hours after receiving the goods from Beltá Frajumar.

Customers must take into consideration that to repair or change damaged goods, we must collect and deliver the good to our factory for verification. We never deliver new goods unless we have the damaged ones in our warehouse. No claim gives the right to the customer to delay total or partial payment. In order for a transport company to pick up goods, they will need a collection order from Beltá Frajumar and goods must be well packaged and if possible with the original packing.

### RETURN

Return of goods must be authorized in writing by Beltá Frajumar, and a refund price will be 50% of the true amount paid. Taking into consideration that a refund will be as per Customer fabric price. For any further claim relating to the interpretation and fulfillment of these selling conditions, the appropriate Court will be the Court in Yecla (Murcia), Spain.

## CONDITIONS GÉNÉRALES DE VENTE **INTERNATIONAL**

Les présentes conditions de vente seront considérées acceptées dans leur totalité par le client à la réalisation d’une commande et elles seront valides pour toute sorte de vente, sauf s’il y a un accord par écrit entre les deux parties.

**Le présent tarif à validité immédiate et annule et remplace le précédent**, et pourra être modifié sans préavis. En cas de litige, le client sera soumis à la juridiction des Tribunaux de Yecla, en renonçant à sa propre juridiction. Notre tarif est en PRIX DE VENTE RECOMMANDÉ hors taxes.

### RÈGLEMENTS

- Les prix seront augmentés par les impôts à charge de l’acheteur selon la législation en vigueur.
- Si le client a besoin d’un Certificat d’Origine ou une facture certifié par la Chambre de Commerce, il y aura un supplément de 60 Euros par document.
- Le délai maximum de règlement est de 30 jours**, dans le cas d’avoir informes positifs de l’assurance. En cas contraire, le règlement sera d’avance pour la confirmation de la commande.
- Pour toute commande inférieure à 150 Euros, le règlement doit être toujours anticipé pour procéder à la confirmation de la commande.
- Pour toute commande avec volume inférieur à 1 m3, métrages et compléments divers seront envoyés avec les frais des ports à la charge du client.
- En cas de retard dans les règlements, o que les règlements ne soient pas attendus dans le moment indiquée, ces impayés seront augmentés avec les frais et intérêts de retard forfaitaires du 8% sur le total impayé ainsi que la perte des remises accordées.
- Toute livraison de marchandise sera suspendue s’il existe une situation d’une facture échue impayée.

### MESURES SPECIALES

- Elle sera considérée mesure spéciale toute modification du produit sollicité par le cliente et il est indispensable que le client envoie croquis avec la modification à réaliser et il est nécessaire la confirmation par écrit de la partie de Beltá Frajumar de son acceptation.
- Pour confirmer totalement une commande d’un canapé spécial, il est indispensable réaliser le paiement anticipé du 50% et le délai de livraison sera de 90 jours.
- Comme orientation, les accroissements pour mesures spéciales sont:
- Inférieur** aux mesures normales du catalogue, accroissement du **40%** sur le prix tarif.
- Supérieur** aux mesures normales du catalogue, (jusqu’à 240 cm), accroissement du **50%** sur le prix tarif.
- Supérieur** aux mesures normales du catalogue, (**2 pièces ou supérieur à 240cm**), accroissement du **60%** sur le prix tarif.
- Pour calculer l’accroissement, il faut toujours partir de la mesure standard le plus proche, en cas d’égalité, il faudra calculer à partir du prix le plus haut. Beltá Frajumar se réserve le droit à modifier les accroissements indiqués en dépendant de la modification à réaliser dans le produit.

### TAPISSERIE / TISSUS

•Beltá Frajumar remet gracieusement la collection de ses tissus classés par catégories. TARIF MÉTRAGES EN POINTS, **prix au mètre de tissu de largeur 140 cm**, minimum 1mt.

Serie	0	1	2	3	4	5	Cuir
Tarif	14	24	37	50	63	76	Consulter Usine

- La vente des compléments généraux et métrages non accompagnés par canapé, auront un supplément de 15 Euros pour péninsule en fonction des frais de transport. Pour le reste de destinations ou pays solliciter devis des frais, car il dépendra selon volume et destination d’envoi. Les compléments généraux et métrages n’auront pas aucune remise commerciale.
- Les frais de port de métrages à autres fabricants seront à la charge du client et payés d’avance.
- Pour obtenir le prix d’un article dont le recouvrement se fait de tissus différents, vous devez appliquer le prix du tissu de la catégorie supérieure.
- Pour toute commande de réassort, Beltá Frajumar n’en peut pas garantir la même tonalité de tissu. Néanmoins, à l’aide d’un échantillon que vous aurez prélevé sur le siège d’origine et renvoyé à l’usine, il nous sera ainsi possible de nous rapprocher à la tonalité souhaitée.

### TISSU CLIENT

- Les métrages indiqués sur le descriptif technique sont considérés avec largeur 140 cm, et sans des images ou tissus imprimés qu’il faudra joindre.
- Pour éviter tout retard ou confusion avec le tissu client, le client doit préciser tant dans la commande que dans le bordereau de livraison du tissu cliente, les

- métrages envoyés, le côté endroit du tissu à tapisser, indiquer son nom, la contremarque, le fournisseur et la référence du tissu.
- Le délai de livraison commencera à partir de la réception du tissu client chez Beltá Frajumar soit 45 jours, départ usine.
- Le tissu envoyé par le client doit avoir une largeur de 140 cm, nous n’admettons pas de largeurs différentes.
- Nous vous recommandons de consulter avec notre service commercial dans les cas suivants:**
- Quantité élevé des unités d’un même modèle.
- Revêtement en cuir envoyé par le client, son prix sera en Catégorie 2.
- Revêtement en tissus imprimés qui aient besoin de coordination, le prix sera en Catégorie 1. Merci de nous consulter et de nous communiquer la hauteur du raccord pour obtenir le métrage nécessaire.
- Beltá Frajumar décline toute sorte de responsabilité en relation avec la qua-lité du tissu fourni par le client.

### COULEURS DU BOIS

- Dans les commandes de tables avec  **finition de bois envoyé par le client**, les prix du tarif auront un augmentation du **20%**.
- Les échantillons de couleurs qui seraient envoyés par le client chez Beltá Frajumar seront à frais des port payés par le client. Nous ne pouvons pas garantir l’exactitude de la couleur. Le bois est un produit naturel où nous pouvons avertir des variations, même dans des unités d’un même produit commandé en quantités.
- Le délai de livraison comptera à partir de la réception de l’échantillon à l’usine.
- Option de pieds en **bois vernis en couleurs différents** à celles du catalogue ou échantillons : Accroissement de **44 points** par canapé/module/pouff, **107 points** par fauteuils avec accoudoirs en bois.
- Options de **pieds d’aluminium (4 unités) ou pieds différents** à ceux du catalogue du modèle: Accroissement de **59 points** par canapé ou module.

### OPTION DE COUSSIN D’ASSISE

Si elles ne sont pas déjà indiquées dans la description du modèle. Consulter modèles disponibles avec ces options.

- Mémoire: +48 points** par coussin; **+85 points** par chaise longue.
- Microfibre, tact duvet pluma (microgel): +48 points** par coussin, **+85 points** par chaise longue.
- Ressorts ensachages “Sitting”:** **+48 points** par coussin, **+85 points** par chaise longue.

### GARANTIE

Beltá Frajumar garantie tous ses produits jusqu’à **3 ans** à partir de la date d’achat indiquée sur la facture selon le Real Decreto Legislativo 7/2021. La garantie n’est valide que pour les défauts qui en sont pas dus au client et uniquement si les conditions d’utilisation et de destination du produit sont respectées.

### PRÉTENTIONS

Elles ne seront pas acceptées après 10 jours de la signature du bordereau de livraison. Pour les réparations, nous nous référons au texte du Real Decreto Legislativo 1/2007, du 16 Novembre, Loi relative aux droits des consommateurs.

Les frais de toute réparation (main d’œuvre, matériaux, transports, etc...) que n’entrent pas dans les conditions de garantie seront chiffrés et à la charge du client. Toute réclamation en ce qui concerne le transport (dommage ou cassure), ne sera pas acceptée après la réception des meubles par l’acheteur si elle n’a été pas indiqué dans le bordereau de livraison et/ou confirmé par courrier certifié, fax ou mail dans les 48 heures suivant la livraison Beltá Frajumar.

Le client doit tenir en compte que pour la réparation ou changement des articles endommagés ou avec défauts, Beltá Frajumar doit reprendre l’article à fin de vérifier l’état de l’article à l’usine. Nous n’enverrons pas des articles de changement si nous n’avons pas reçu en premier l’article endommagé.

Aucune réclamation ne donne le droit au client de retarder le paiement total ou partiel. Afin de pouvoir reprendre la marchandise, le transporteur aura un ordre de reprise envoyé par Beltá Frajumar correspondant à la marchandise. Pour leur protection, les produits devront être correctement emballés et si possible dans leur emballage d’origine.

### RETOUR DE MARCHANDISE

Le retour de marchandise devra être autorisé par écrit de la part de Beltá Frajumar, et celle-ci subira une dépréciation du 50% sur le coût total en tenant compte que l’avoir de l’article tapissé à effectuer sera en tissu client. Pour toute réclamation quant à l’interprétation et accomplissement de ces conditions de vente, les tribunaux compétents seront ceux de Yecla (Murcia) SPAIN.



